Uwarunkowania budowy **BEZPIECZEŃSTWA** prawnego, ekonomicznego i społecznego w Polsce

pod redakcją
Wojciecha Truszkowskiego



**Uwarunkowania budowy
bezpieczeństwa prawnego, ekonomicznego
i społecznego w Polsce**

Uniwersytet Warmińsko-Mazurski w Olsztynie

**Uwarunkowania budowy
bezpieczeństwa prawnego, ekonomicznego
i społecznego w Polsce**

pod red. Wojciecha Truskowskiego

Olsztyn 2019

Uwarunkowania budowy bezpieczeństwa prawnego ekonomicznego i społecznego w Polsce

Monografia naukowa pod redakcją
dr Wojciecha Truszkowskiego

Recenzenci:

dr hab. Piotr Bórawski, prof. UWM
dr hab. Małgorzata Szwejkowska, prof. AEH

Nakład: 30 egz.

19 Ark. Wyd.

ISBN 978-83-943385-4-1

© Katedra Agrotechnologii, Zarządzania Produkcją Rolniczą i Agrobiznesu,
Uniwersytet Warmińsko-Mazurski w Olsztynie

Druk: Zakład Poligraficzny Uniwersytetu Warmińsko-Mazurskiego w Olsztynie

Olsztyn 2019

Monografia zawiera teksty artykułów nadesłane przez uczestników 48 MSKN „Międzynarodowe Seminarium Kół Naukowych. Koła naukowe szkołą twórczego działania” i to autorzy ponoszą odpowiedzialność za przedstawione treści.

SPIS TREŚCI

WPROWADZENIE	9
ROZDZIAŁ I ASPEKTY BEZPIECZEŃSTWA EKONOMICZNEGO W POLSCE	
ANNA MARIA SZYSZKO Świadczenie Rodzina 500 Plus, a aktywność ekonomiczna Polaków	13
ANNA PERSAK Absolwenci szkół wyższych o pracodawcach na współczesnym rynku	24
MONIKA WADAS Znaczenie szkoleń w rozwoju kompetencji pracowników	35
OSKAR SĘK Trzeci filar emerytalny, a Pracownicze Plany Kapitałowe	46
DANIEL GLIŃSKI Porównanie systemów emerytalnych Polski i Chile	57
AGNIESZKA POLONIS, WOJCIECH SEBASTIAN GWARDJAK InsurTech – wpływ technologii na rozwój ubezpieczeń	68
KAMIL KALINOWSKI Zastosowanie czterech współczynników Fibonacciego na przykładzie wybranych instrumentów finansowych	78
EWELINA SZCZECHOWIAK Edukacja ekonomiczna a kształtowanie postaw przedsiębiorczych studentów - raport z badań nad oszczędzaniem i wydawaniem pieniędzy	89
ROZDZIAŁ II ZNACZENIE INFORMACJI I MARKETINGU W GOSPODARCE	
AURELIA IWANOW, KATARZYNA ZĘGOTA Praktyczna realizacja zadań przez audytora zewnętrznego a wiarygodność informacji zawartych w sprawozdaniach finansowych i niefinansowych	107
KAMILA BEDNARCZYK Preferencje konsumenckie i ich uwarunkowania na rynku żywności ekologicznej	118
ROBERT JADACH Etnocentryczne zachowania zakupowe konsumentów w kategorii artykułów spożywczych	130

ANNA JANKOWSKA	
Wpływ reklamy na decyzje zakupowe studentów	140
KLAUDIA BORKOWSKA	
Media społecznościowe jako narzędzie marketingu terytorialnego	154
MARIOLA MYRTA	
Inteligencja emocjonalna w zarządzaniu zespołem	167
ROZDZIAŁ III INNOWACJE TECHNICZNE W ROZWOJU PRZEDSIĘBIORCZOŚCI	
JAKUB SZELEC	
Polska branża motoryzacyjna – aktualna kondycja, nowe perspektywy i wyzwania	177
DAMIAN KOŁOS, KONRAD PANAS	
Ocena wpływu faz rozrządu silnika pojazdu Formuła Student na charakterystykę zewnętrzną	188
PIOTR FILIPEK	
Metody analizy ruchu pojazdu Formuła Student z wykorzystaniem technik komputerowych	202
JAKUB SZYMSKI, EWELINA ANNA MOCZULSKA	
Data logger parametrów jazdy samochodu sportowego	217
ROZDZIAŁ IV ASPEKTY WZMACNIANIA BEZPIECZEŃSTWA WEWNĘTRZNEGO	
KINGA SZMIGEL	
Uprawnienia Państwowej Straży Pożarnej w sprawie zakazu prowadzenia działalności gospodarczej - refleksje po wypadku w <i>escape roomie</i> w Koszalinie	235
SZYMON NIEŚCIER	
Odpowiedzialność dyscyplinarna żołnierza WOT w świetle prawa polskiego	244
DAWID KOBUSIŃSKI, RAFAŁ GAŁKIEWICZ	
Współpraca cywilno-wojskowa na przykładzie wybranych jednostek wojskowych	253
PIOTR KUROWSKI	
Czego oczekuje się od współczesnego policjanta? Rozważania wokół kwestii wymagań od kandydatów na policjanta	260
KATARZYNA MRÓZ	
Nadzwyczajne obostrzenie kary za występki o charakterze chuligańskim	270
KAROLINA ŁADA	
Prowadzenie oddziaływań resocjalizacyjnych wobec osób skazanych na karę pozbawienia wolności jako jedno z podstawowych zadań Służby Więziennej	281
PAULINA KĘDZIOREK	
Wymuszone zaginięcia – analiza prawna zjawiska	289
KAROLINA CELESTYNA MUSZYŃSKA	
Działania społeczeństwa na rzecz ochrony środowiska naturalnego w kontekście zrównoważonego rozwoju miasta Wrocław.....	298

ROZDZIAŁ V MIĘDZYNARODOWE ASPEKTY BEZPIECZEŃSTWA

KATARZYNA SZYMAŃSKA	
Nabycie i utrata obywatelstwa	313
KLAUDIA ŁUNIEWSKA	
Adopcje zagraniczne w świetle obowiązujących przepisów prawa	321
BARTŁOMIEJ WASIAK	
Wybrane problemy migracji w Europie ze szczególnym uwzględnieniem Polski ...	331
JOLANTA MARTUSZEWSKA, PATRYCJA JURZA	
Bezpieczeństwo morskie i bezpieczeństwo morskie państwa - podobieństwa i różnice	343
MICHAŁ MAŚLANKA, EMIL KWIATKOWSKI	
Indoktrynacja religijna jako narzędzie terroryzmu XXI wieku	354
ANNA PERKOWSKA	
Pozycja ustrojowa Głowy Państwa w Polsce na tle wybranych systemów rządów innych państw. Analiza porównawcza	361
BARTŁOMIEJ MACIĄG	
Priorytety programowe kandydatów na urząd Prezydenta Francji w 2017 roku	370
LUCYNA SZULC	
Ocena porównawcza kondycji finansowej klubów Ekstraklasy na tle lig zagranicznych	379

Wprowadzenie

Poczucie bezpieczeństwa jest jedną z najczęściej wskazywanych potrzeb społecznych w Polsce. Stanowi podstawę do rozwijania inicjatywy, przedsiębiorczości, a nawet realizacji pasji i zamiłowań. W konsekwencji zatem brak stabilności i bezpieczeństwa teraz i w przyszłości może okazać się ważnym kryterium oceny skuteczności zarządzania państwem, a nawet powodem emigracji.

Przyczyny braku bezpieczeństwa mogą być bardzo różnorodne. Jest to w zasadzie każde zakłócenie rozwoju zaplanowanego przez poszczególnych ludzi, rodziny, grupy społeczne, zawodowe, a nawet instytucje. Wśród głównych przeszkód osiągnięcia bezpieczeństwa wymienia się takie zjawiska jak przestępczość, problemy ekonomiczne, brak dostępu do odpowiedniej jakości usług publicznych, problemy środowiska naturalnego czy jakość służb reagujących w sytuacji klęsk i innych nagłych zagrożeń. Niektóre z tych grup czynników występować mogą zarówno w kontekście krajowym jak i zagranicznym.

Zapewnianie bezpieczeństwa to proces wielowymiarowy. Dlatego podejmowane decyzje wymagają interdyscyplinarnego podejścia i wielokryterialnych ocen. W niniejszym opracowaniu wymiar ekonomiczny prawny i społeczny wyznaczono jako podstawowe elementy tworzenia bezpieczeństwa. Zakresy te przenikają się i uzupełniają wzajemnie.

Celem monografii jest identyfikacja współczesnych problemów utrudniających budowanie trwałego bezpieczeństwa w Polsce. Zaproponowano także możliwe rozwiązania w obszarze ekonomicznym, prawnym i społecznym.

W rozdziale pierwszym skupiono się na ekonomicznych aspektach bezpieczeństwa państwa w zakresie od tworzenia szans osobom wchodzącym na rynek pracy, przez świadczenia wobec pracowników, wsparcie socjalne rodzin aż po zabezpieczenie emerytalne.

Rozdział drugi zawiera rozważania dotyczące wpływu komunikacji i informacji rynkowej na stabilność rozwoju ekonomicznego. Szczególną uwagę skoncentrowano na roli stosowanych współcześnie instrumentów marketingowych.

Trzeci rozdział pokazuje wagę innowacji technicznych opracowywanych przez rodzimych specjalistów dla rozwoju społeczno-ekonomicznego Polski. Umiejętność identyfikacji potrzeb rynkowych i ich zaspokojenie wymaga stworzenia odpowiedniej, proinnowacyjnej kultury wśród inżynierów.

W rozdziale czwartym skupiono się na prawnych uwarunkowaniach realizacji usług publicznych. Znaczenie bezpieczeństwa wewnętrznego wskazano na przykładzie działania takich służb jak wojsko, policja i straż pożarna oraz działań na rzecz środowiska naturalnego. Omówiono tu też aspekty związane z przeciwdziałaniem przestępczości.

Rozdział piąty, ostatni, przedstawia aspekty bezpieczeństwa w kontekście międzynarodowym. Wskazano tu, że niektóre problemy związane z budowaniem bezpieczeństwa, ochrony przed działalnością przestępczą oraz bezpieczeństwa ekonomicznego muszą być rozwiązywane na polu międzynarodowym. Dotyczy to zarówno relacji dwustronnych między państwami jak i aktywności odpowiednich organizacji międzynarodowych.

Inspiracją do powstania niniejszej monografii były treści wystąpień przygotowanych i przedstawionych przez uczestników 48 MSKN „Międzynarodowego Seminarium Kół Naukowych. Koła naukowe szkołą twórczego działania”, które odbyło się na Uniwersytecie Warmińsko Mazurskim w Olsztynie w dniach 11-12 kwietnia 2019r. Opracowanie zawiera referaty z zakresu nauk ekonomicznych, nauk prawnych i technicznych. Autorami rozdziałów są studenci i doktoranci realizujący badania w ramach pracy kół naukowych. Każdy rozdział został zrecenzowany przez dwóch pracowników naukowych.

Za powstanie niniejszego opracowania podziękowania należą się przede wszystkim uczestnikom 48 MSKN – autorom prac, recenzentom, osobom zaangażowanym w sprawną organizację poszczególnych sekcji jak i Konferencji jako całości, Władzom Uniwersytetu Warmińsko-Mazurskiego oraz Wydziału Kształtowania Środowiska i Rolnictwa.

Wojciech Truszkowski

Rozdział I

Aspekty bezpieczeństwa ekonomicznego w Polsce

Świadczenie „Rodzina 500 plus”, a aktywność ekonomiczna Polaków

Benefit „Family 500 plus” and economic activity of Polish people

Anna Maria Szyszko

Państwowa Wyższa Szkoła Zawodowa w Elblągu
Instytut Ekonomiczny
Studenckie Koło Naukowe Myśli Społecznej i Politycznej „SENEKA”
Opiekun: dr inż. Tomasz Winnicki

Abstract

The article describes influence of government „Family 500 plus” program on economic activity of Polish citizens. The first part shows origin, guidelines government program and its budget. Then it analyses factors like basket of goods and services, remuneration increase, demography, the jobless figures and the economy activity rate. The purpose of article is definition influence government program on create employment in Poland in 2014-2018. To implemented analysis used date published by Główny Urząd Statystyczny and the elaboration of Ministerstwo Rodziny, Pracy i Polityki Społecznej.

Keywords: basket of goods and services, economic activity, remuneration increase, demography, unemployment

Wstęp

Polski system społeczno-gospodarczo-polityczny przeżywa obecnie szereg dynamicznych zmian, które powodują wiele niepewności co do ich skutków w przyszłości. Należy przy tym dodać, że zmiany te są wynikiem nie tylko problemów wewnętrznych kraju, ale również polityki europejskiej oraz procesów globalnych. Problem polega na tym, że alokacja wszelkiego rodzaju zasobów wymaga ich znacznego rozproszenia pomiędzy liczne obszary objęte koniecznością interwencji państwa. Ponadto skala zmian powoduje olbrzymie dysproporcje w przyznawanych środkach, co rodzi olbrzymie napięcia pomiędzy zarządzającymi a społeczeństwem. W działalności Rządu istotna jest polityka społeczna, jako narzędzie walki politycznej. Według Auleytnera polityka społeczna to działania publiczne i niepubliczne, których celem jest wyrównanie położenia życiowego jednostek ekonomicznie najsłabszych, tworzenie równego dostępu do usług oraz asekuracja ryzyk życiowych (Auleytner 2000). Jednak najobszerniejszą i najdokładniej oddającą istotę, cele i zakres polityki społecznej jest definicja Kurzynowskiego: *„Polityka społeczna to działalność państwa, samorządów i organizacji pozarządowych zmierzająca do kształtowania ogólnych warunków pracy i bytu ludności, prorozwojowych struktur społecznych oraz stosunków społecznych opartych na równości i sprawiedliwości społecznej sprzyjających zaspokajaniu potrzeb*

społecznych na dostępnym poziomie” (Kurzynowski 2003). W literaturze można znaleźć wiele definicji polityki społecznej, lecz żadna z nich do końca nie wyczerpuje zagadnienia. Dzieje się tak, ponieważ każda z nich określa inną filozofię i sposób rozumienia terminu. Sama postać polityki społecznej ciągle ewoluuje. Inne problemy miały społeczeństwa 10, 30 czy 50 lat temu, a z innymi zmagają się obecnie.

Współcześnie na całym świecie obserwowany jest trend przemian w zakresie funkcjonowania rodziny. Kierunek, tempo oraz charakter zmian związane są przede wszystkim z kulturą, religią, polityką, a także poziomem społeczno-gospodarczym danego państwa (Kwak 2005). Odchodzi się od modelu, w którym to tylko mężczyźni byli żywicielami rodziny, a kobiety opiekowały się dziećmi i gospodarstwem domowym. Obecnie kobiety również pragną samorealizacji. Dodatkowo w wielu krajach wysokorozwiniętych można zauważyć znaczny spadek urodzeń, oznacza to, że społeczeństwa się starzeją i nie ma zastępowalności pokoleń. Prowadzi to w przyszłości do problemów gospodarczych, braku odpowiedniej ilości ludzi gotowych do podjęcia pracy oraz problemów z wypłacaniem świadczeń emerytalnych. Rządy wielu państw szukają rozwiązań, aby zachęcić społeczeństwo do zakładania rodzin i odchodzenia od modelu 2+1, czyli dwoje rodziców z jednym dzieckiem. Jednym z rozwiązań wprowadzonych przez polski rząd jest świadczenie „Rodzina 500+”, który bez wątpienia obecnie jest jednym z najważniejszych programów, który ma na celu polepszyć sytuację demograficzną kraju.

Ekspertsi zajmujący się rynkiem pracy w Polsce do 2018 roku opiniowali, iż program powoduje spadek aktywności zawodowej kobiet i mężczyzn (Business Insider 2019, Money.pl 2019). Należy przyjąć jako naturalne że niektóre kobiety zrezygnują z pracy w celu poświęcenia się wychowywaniu dzieci. Jednakże nie można nie zauważyć, iż w przyszłości, kiedy dzieci osiągną już pełnoletniość, czeka ich powrót na rynek pracy. Wiele lat bierności zawodowej powoduje, iż coraz ciężiej jest wpasować się w standardy pracodawców. Wpływa to negatywnie na finanse publiczne, a dezaktywacja zawodowa jest przyczyną przyszłych niskich emerytur, z powodu nie zgromadzenia dostatecznego kapitału emerytalnego. Najświeższe badanie aktywności ekonomicznej BAEL przeprowadzone przez Główny Urząd Statystyczny wskazują jednak niespodziewane wyniki, iż program pomocy rodzinom jest czynnikiem aktywizującym ludzi, w szczególności kobiety, do podejmowania pracy zarobkowej (BAEL 2018).

Głównym celem programu „Rodzina 500 plus” jest częściowe pokrycie kosztów związanych z wychowaniem dziecka oraz zaspokajaniem jego potrzeb. Jest to projekt, nad którym prace rozpoczęły się 1 grudnia 2015 roku. Po przyjęciu ustawy przez sejm i senat,

17 lutego ustawę podpisał Prezydent Andrzej Duda. Po tym czasie rozpoczął się okres przygotowywania samorządów do obsługi programu. Ponad 4 tysiące pracowników, którzy mieli obsługiwać program zostali poddani szkoleniom. Samorzady na obsługę programu otrzymują 2% prowizji od wypłacanej kwoty świadczeń. Ważnym etapem wprowadzania w życie świadczenia było podpisanie umów z bankami, aby umożliwić składanie wniosków drogą elektroniczną. Obecnie 25 banków oraz serwisy takie jak: obywatel.gov.pl, emp@tia - Portal Informacyjno-Usługowy oraz Platforma Usług Elektronicznych Zakładu Ubezpieczeń Społecznych umożliwiają złożenie wniosku *online* (Raport „Rodzina 500+” 2016).

Dnia 1 kwietnia 2016 roku program „Rodzina 500 plus” wszedł w życie. Od tej chwili do urzędów zaczęły wpływać wnioski o przyznanie pomocy finansowej. W ramach programu przysługiwało świadczenie w wysokości 500 zł na drugie i kolejne dziecko do ukończenia 18 roku życia bez względu na dochody rodziców. Kwota 500 zł nie podlega opodatkowaniu. Jeżeli dochód w rodzinie nie przekracza 800 zł netto na osobę pomoc uzyska również pierwsze lub jedyne dziecko. W rodzinach z dzieckiem z niepełnosprawnością ten próg wynosi 1200 zł netto. Dodatek w wysokości 500 zł przysługuje również wszystkim dzieciom, które nie ukończyły 18 roku życia, a znajdują się w rodzinie zastępczej, w rodzinnym domu dziecka, bądź w placówce opiekuńczo-wychowawczej typu rodzinnego bez względu na kryterium dochodowe (Raport „Rodzina 500+” 2016). Wszystkie szczegółowe zasady przyznawania świadczenia są opisane w ustawie o pomocy państwa z dn. 11 lutego 2016 roku (Dz.U. 2016 poz. 195).

Do 31 grudnia 2016 roku z programu „Rodzina 500 plus” skorzystało ponad 3,8 mln dzieci, które nie ukończyły 18 lat. Jest to około 55% wszystkich dzieci do lat 18. Na ten cel wydano ponad 17 mld zł dla 2,78 mln polskich rodzin. Najwięcej dzieci otrzymujących świadczenie mieszka w gminach miejskich - 1,48 mln (39% ogółu dzieci uczestniczących w programie), 1,36 mln (35,9%) to dzieci z gmin wiejskich pozostali, czyli 0,95 mln (25,1%) to dzieci z gmin miejsko-wiejskich. Od zainicjowania programu 1005 spraw dotyczyło zmiany formy wypłacanego świadczenia wychowawczego z pieniężnej na rzeczową lub w formie opłacania usług. Stanowi to około 0,03% wszystkich wydanych decyzji (Raport „Rodzina 500+” 2017). W 2017 roku na program „Rodzina 500 plus” przeznaczono 23 452,8 mln zł. Zostało nim objęte 3 845 tys. dzieci, które nie ukończyły 18 lat. Wśród rodzin pobierających świadczenie, aż 58% było przyznanych na pierwsze bądź jedyne dziecko (GUS 2018).

Cel i metoda

Głównym celem artykułu jest omówienie wpływu rządowego programu „Rodzina 500 plus” na aktywność zawodową kobiet i mężczyzn w latach 2014-2018. Przeanalizowane zostały takie czynniki jak: koszyk dóbr i usług, wzrost wynagrodzeń, demografia, wskaźnik bezrobocia oraz wskaźniki aktywności ekonomicznej. Podjęte rozważania poparte zostały danymi wtórnymi pochodzącymi z Głównego Urzędu Statystycznego, Ministerstwa Rodziny, Pracy i Polityki Społecznej oraz innych badań uwzględniających problematykę programu „Rodzina 500 plus”, a także innych działań na rzecz rodziny i poprawy demografii.

Wyniki badań i dyskusja

Polska to ważny i znaczący kraj zarówno w Unii Europejskiej jak i na całym świecie, który jak każdy inny doświadcza problemów natury ekonomicznej i demograficznej. Głównym problemem polskiej rodziny obecnie jest migracja zagraniczna oraz starość demograficzna. Swobodny przepływ pracowników oznacza niczym nieograniczoną migrację zarobkową z krajów słabiej rozwiniętych, do tych cechujących się wysokim poziomem rozwoju (Gabryszak i Magierka 2009). Od kilku lat jednak w Polsce możemy zauważyć wzrost liczby osób, które są aktywne na rynku pracy.

Rysunek 1. Aktywność ekonomiczna ludności Polski w latach 2014-2018

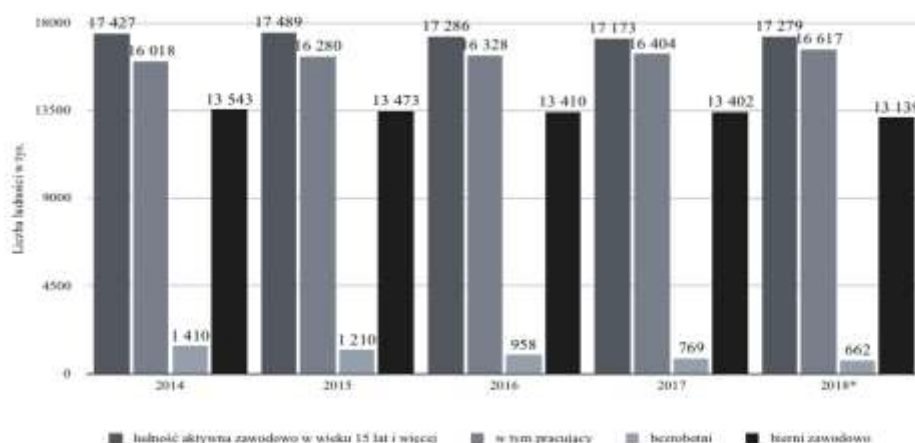

Źródło: Opracowanie własne na podstawie GUS 2019.

W 2014 roku aktywnych zawodowo było 16 018 tys. osób. Później kolejno współczynnik ten zwiększał się w stosunku do 2014 roku o 1,6% w 2015 r., 1,9% w 2016 r., 2,4% w 2017 r. i 3,7% w 2018 roku (Rys. 1). Jednocześnie wraz ze wzrostem liczby osób, które pracują malała liczba osób bez pracy i biernych zawodowo. W ciągu 5-ciu lat bezrobocie

zmniejszyło się niemal o połowę. Natomiast znaczący spadek liczby osób biernych zawodowo zauważyć można dopiero w 2018r. W porównaniu z 2017 r. liczba ta zmalała o 263 tys. Można przypuszczać, iż ludzie chętniej podejmują się pracy zarobkowej. Powodem może być zarazem wzrastające minimalne wynagrodzenie za pracę, ale również chęć samorealizacji. Dogodne warunki dla przedsiębiorczości powodować mogą, iż wzrasta aktywność zawodowa Polaków. Obecnie również wyższa aktywność zawodowa związana jest z wykształceniem. Im wyższe wykształcenie posiada obywatel tym wyższa jest jego aktywność na rynku pracy (Praca i przedsiębiorczość 2016). Jednak jedna z pierwszych naukowych analiz dotyczących problemu aktywności zawodowej Polaków po wprowadzeniu świadczenia „Rodzina 500 +”, przeprowadzona przez Mycka wykazała, iż 235 tys. osób odejdzie z rynku pracy, przy czym efekt ten będzie widoczny dopiero po wielu latach. Według autora z pracy zrezygnują kobiety, osoby z niższym bądź średnim wykształceniem oraz te mieszkające w małych miastach bądź na wsi (Myck 2016).

Poprzez poprawę jakości życia wydłuża się średnia długość życia kobiet i mężczyzn. Coraz dłuższa przeżywalność społeczeństwa wraz z niskimi wskaźnikami urodzeń powoduje, iż kraj jest krajem starzejącym się. Aby zapewnić stabilny rozwój demograficzny kraju, na każde 100 kobiet w wieku 15-49 lat powinno przypadać średnio 210-215 dzieci. Chodzi o zachowanie takiego potencjału demograficznego, w którym każda kobieta zostałaby zastąpiona przez córkę. W Polsce te wyniki bardzo odbiegają od normy (GUS 2018).

W Polsce od kilku lat można zaobserwować że liczba ludności zmniejsza się. Dzieje się tak, ponieważ współczynnik dzietności w 2017 r. wynosił 1,45 i jest on najwyższy od kilku ostatnich lat. W 2015 r. współczynnik wynosił 1,29 natomiast w 2016 r. było to 1,36. Wzrost liczby urodzeń w 2017 r. dotyczył przede wszystkim dzieci urodzonych jako drugie, trzecie i dalszej kolejności, których udział zwiększył się na niekorzyść urodzeń pierwszych. Rodzą najczęściej kobiety w wieku 25-29 lat i 30-34 lat; wzrosła również płodność kobiet w starszych grupach wieku, co może świadczyć o realizacji odroczonych zamierzeń prokreacyjnych (GUS 2018). Młode małżeństwa w obecnych czasach bardzo często odkładają założenie rodziny. Pragną oni w pierwszej kolejności samorealizować się i posiadać zabezpieczenie w postaci mieszkania. Według badaczy to właśnie aspekty związane z pracą zawodową i chęć uzyskania stabilizacji na rynku pracy są powodem, dla których ludzie odkładają założenia rodziny na dalszy plan (Matysiak 2009; Rajkiewicz 2004).

Rysunek 2. Aktywność zawodowa Polaków w latach 2016-2018 r.

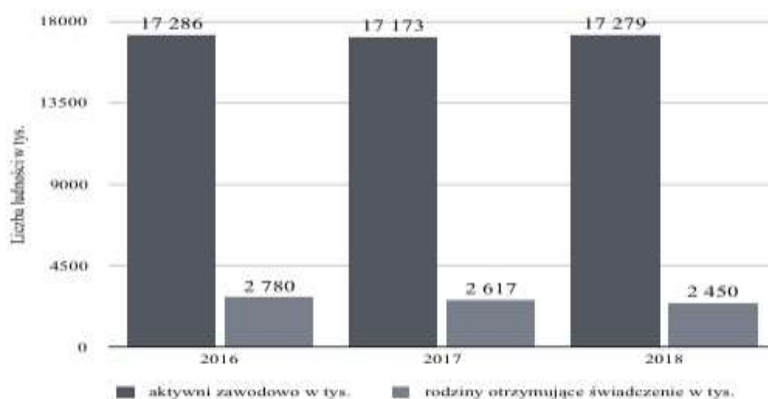

Źródło: Opracowanie własne na podstawie GUS i Ministerstwa Rodziny, Pracy i Polityki Społecznej 2017-2019.

W krajach europejskich sukces w sferze powiększania współczynnika dzietności przyniosła bardziej polityka ułatwiająca połączenie pracy z posiadaniem dzieci (Steiber 2007). Jeżeli Państwo dąży do zachowania jednocześnie wysoki wskaźnik aktywności zawodowej i coraz wyższy wskaźnik dzietności musi zadziałać bardziej w kierunku utworzenia miejsc, w których rodzice podczas pobytu w pracy będą mogli oddać swoje dziecko, bez ponoszenia wysokich kosztów.

Na rysunku 2 zamieszczono dane dotyczące liczby osób aktywnych zawodowo oraz liczby rodzin otrzymujących świadczenie 500+. Przed wprowadzeniem tego świadczenia pojawiało się wiele opinii mówiących o obniżeniu się aktywności zawodowej wraz z otrzymywaniem dodatkowego dochodu, co miało zniechęcać polskie rodziny do pracy. W rzeczywistości natomiast okazuje się, że nie ma to większego znaczenia z punktu widzenia otrzymywanego świadczenia.

W 2017 r. tj. pierwszego pełnego roku pobierania świadczenia 500+ można zauważyć spadek liczby aktywnych zawodowo, która zmniejszyła się z 17 286 tys. osób do 17 173 tys. osób. Jest to 0,7% osób aktywnych zawodowo, które opuściły rynek pracy. W następnym roku tj. 2018 r. liczba osób aktywnych zawodowo powróciła do stanu sprzed dwóch lat – różnica w tym zakresie wynosi około 8 tys. osób. Jest to też powiązane z zmniejszeniem się liczby rodzin pobierających świadczenie 500+ z 2 780 tys. osób w 2016 r. do 2 617 tys. w 2017 r., co stanowi spadek o 5,9% rodzin. W 2018 r. następuje kolejny spadek ilości rodzin, które otrzymują świadczenie z 2 617 tys. na 2 450 tys., co stanowi spadek o 6,4% (GUS 2017, 2018, 2019). Może to być powiązane ze zmianą, tj. podwyższeniem płacy minimalnej, przy

niezmiennym kryterium dochodowym na jedną osobę w gospodarstwie domowym. Można więc założyć, że ten problem dotyczy samotnych matek, które posiadają relatywnie najmniej osób w gospodarstwie domowym. Każda zmiana dochodu z tytułu stosunku pracy i kryterium dochodowego może spowodować zubożenie rodziny o wartość świadczenia. To, obok szeregu innych czynników, będzie bodźcem do powrotu na rynek pracy. Często kobiety obawiają się powrotu do pracy po urlopie macierzyńskim. Wyrażają obawy, że zostaną zwolnione bądź oddelegowane na niższe stanowiska. Niejednokrotnie również sami młodzi ludzie napotykają na wiele barier, gdy tylko próbują znaleźć swoją pierwszą pracę. Dzieje się tak, gdyż pracodawcy mogą zakładać, iż kobiety zechcą szybko założyć własną rodzinę i nie będą się w pełni poświęcać pracy.

Na rysunku 3 ponownie została zestawiona liczba rodzin korzystających ze świadczenia 500+, tym razem jednak ze śródroczną zmianą cen dóbr i usług w procentach. Na pierwszy rzut oka można zauważyć, że wraz z pojawieniem się świadczenia 500+ zwiększył się poziom cen względem lat poprzednich. Zakłada się, że wzrost konsumpcji spowodował wzrost cen. Stąd pojawienie się dodatkowej gotówki w kieszeniach polskich rodzin spowodowało podniesienie cen, szczególnie żywności i transportu.

Rysunek 3. Zmiany cen dóbr i usług względem rodzin pobierających świadczenie 500+ w latach 2015-2018 r.

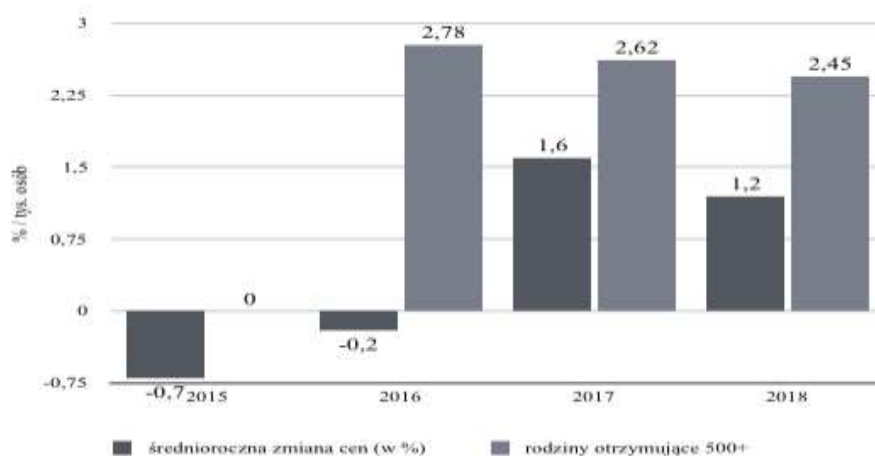

Źródło: Opracowanie własne na podstawie GUS i opracowań Ministerstwa Rodziny, Pracy i Polityki Społecznej 2016-2019.

W latach 2015-2016 r. w porównaniu do lat poprzednich nastąpił spadek poziomu cen. W czasie pojawienia się świadczenia w 2016 r. wynosił on 0,2% na minusie, oznacza to, iż wystąpił mniejszy spadek poziomu cen niż w 2015 r., natomiast w latach kolejnych zaobserwować można dalszy wzrost cen. W 2017 r. w porównaniu do 2016 nastąpiła zmiana poziomu cen aż o 1,8%, co może być bezpośrednio skorelowane z pobieraniem świadczenia

500+. W kolejnym (2018) roku również następuje wzrost poziomu cen, lecz o mniejszej dynamice. Wobec tego można założyć, że wzrost konsumpcji w polskich rodzinach, które posiada dziecko lub wiele dzieci, mogły tymczasowo zwiększyć ich poziom życia. Stąd z każdym rokiem siła nabywczą świadczenia malała wraz ze wzrostem cen. Zmniejszająca się liczba rodzin pobierających świadczenie może oznaczać, iż ustawowe 500 zł, przy dużym wzroście cen żywności, nie wystarcza na zaspokojenie potrzeb dzieci. W związku z tym osoby korzystające ze świadczenia, które przysługuje im na pierwsze dziecko rezygnują z niego i starają się znaleźć pracę, która pozwoli na utrzymanie odpowiedniego poziomu życia. Zgodnie z literaturą przedmiotu można stwierdzić, iż dochody czy wydatki konsumpcyjne mogą być traktowane jako przybliżone miary poziomu życia (Łangowska 1993). Im więcej wydaje człowiek, tym na wyższym poziomie żyje.

Na rysunku 4 można zauważyć jak kształtuje się stopa bezrobocia na tle wzrastającej minimalnej płacy. Przy corocznym wzroście wynagrodzenia za pracę spada bezrobocie w Polsce.

Rysunek 4. Wzrastająca minimalna płaca brutto za wykonaną pracę, a stopa bezrobocia w Polsce

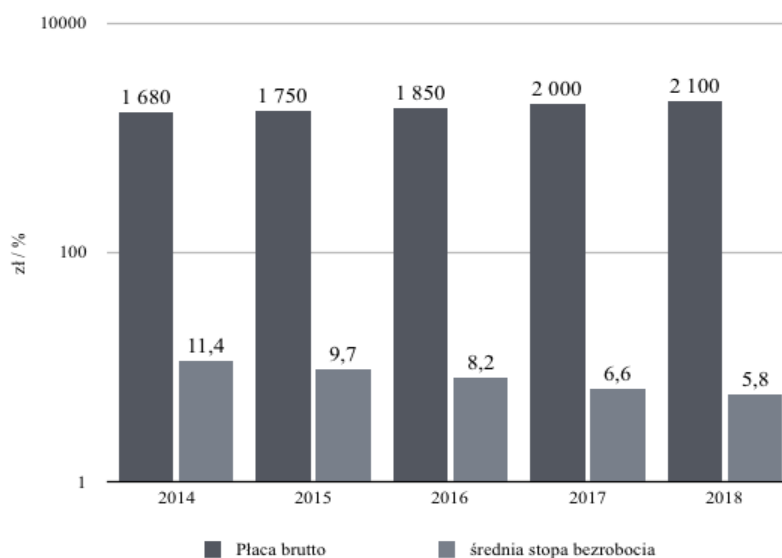

Źródło: Opracowanie własne na podstawie danych GUS 2019.

Normalnym zjawiskiem jest, iż w gospodarce rynkowej zawsze będzie występować pewna liczba osób notowana w statystykach jako bezrobotni, w związku choćby ze zmianą miejsca pracy bez zmiany kwalifikacji (bezrobocie przejściowe), lub przekwalifikowaniem się (bezrobocie przejściowe) (Ćwikliński 2004). Podwyżka płac może być czynnikiem, który

aktywizuje ludzi do podjęcia pracy zarobkowej. Mają oni możliwość wyboru i negocjacji, jeżeli chodzi o aspekty płacowe. Możliwość wspinania się po ścieżkach kariery i ciągły wzrost wynagrodzeń jest powodem, dla którego wiele młodych osób odkłada decyzję o założeniu rodziny. Obecna sytuacja na rynku pracy powoduje, iż to pracownik stawia wymagania, które pracodawca powinien spełniać. Innym powodem, dlaczego spada stopa bezrobocia przy jednoczesnym wzroście minimalnej płacy za pracę może być fakt, iż dużo Polaków nie chce podjąć się pracy, za najniższe wynagrodzenie, a ich miejsce zajmują imigranci z Ukrainy. Kobietom, które są aktywne zawodowo, lecz zajmują najniżej opłacane stanowiska takie jak: pokojówka, sprzątaczką bądź pomoc kuchenna, aktywne uczestniczenie na rynku pracy jest nieopłacalne. Po odliczeniu takich czynników jak dojazd do pracy czy opieka nad dzieckiem, kiedy oboje rodziców będzie w pracy, lepszą alternatywą jest korzystanie ze świadczenia i spędzanie czasu w domu opiekując się dziećmi.

Podsumowanie i wnioski końcowe

Od początku wejścia w życie program „Rodzina 500 plus” wzbudzał bardzo dużo kontrowersji i był często komentowany przez wielu ekspertów. Program trwa zaledwie 2,5 roku. Jest to krótki okres czasu żeby wyciągnąć daleko idące wnioski. Jednakże analiza dostępnych danych pozwoliła na postawienie następujących wniosków końcowych:

- Wzrost aktywności zawodowej przy jednoczesnym spadku bezrobocia i bierności zawodowej Polaków w przeciągu ostatnich 5-ciu lat może być spowodowane faktem, iż świadczenie w wysokości 500 zł miesięcznie na drugie dziecko lub na pierwsze, jeżeli dochód na jednego członka rodziny nie przekracza 800 zł netto, jest niewystarczające na pokrycie jego potrzeb.
- Wzrost cen żywności i paliwa powoduje, iż utrzymanie trzyosobowej rodziny, której dochód jest równy jednej minimalnej miesięcznej wypłacie jest prawie, że niemożliwe. W takich wypadkach oboje rodziców decyduje się na podjęcie pracy i zrezygnowanie ze świadczenia, jakie im dotąd przysługiwało.
- Obecnie młodym rodzicom ciężko jest pogodzić opiekę nad dzieckiem z rozwijaniem swoich karier, dlatego też mało które młode małżeństwo decyduje się na więcej niż jedno dziecko. Częstą barierą jest niewystarczająca ilość przedszkoli, świetlic czy żłobków. Nie zachęca to kobiet do prokreacji, czego daleko idące skutki odczujemy za kilka lat, kiedy to dzieci urodzone w obecnych latach wejdą w wiek produkcyjny. Zacznie jeszcze bardziej brakować osób chętnych do podjęcia pracy oraz pojawi się poważny problem z wypłacaniem świadczeń emerytalnych.

- Wzrastający współczynnik dzietności odnosi się w większości do kobiet, które urodziły drugie, trzecie bądź kolejne dziecko. Być może zachętą było właśnie dodatkowe wsparcie finansowe, które oferuje polski rząd. Trudno jednak określić to jednoznacznie. Ważne jednak w tym aspekcie jest również zwrócenie uwagi, czy program sam w sobie nie stał się celem dla rodzin, które pobierają pomoc finansową z budżetu państwa. Dodatkowo wypłacane 500 zł na każde drugie i kolejne dziecko bez żadnego wglądu w sytuację rodzin może powodować wzrastający współczynnik dzietności. Nie będzie to jednak pozytywne oddziaływanie programu, a chęć zapewnienia dodatkowego dochodu.
- Wykluczając pierwsze dziecko z obejmowanego świadczenia, rodziny, które zarabiają niewiele ponad najniższą krajową i przekraczają próg dochodowy nie mogą liczyć na pomoc ze strony Państwa. W systemie „złotówka za złotówkę”, czyli każda złotówka przekraczająca próg dochodowy jest odejmowana od maksymalnej wysokości świadczenia. Oznacza, iż rodziny, których dochód minimalnie przekracza 800 zł netto na osobę również mogłyby liczyć na pomoc, tylko w trochę niższej kwocie.
- Zmiany, które nastąpiły po wprowadzeniu programu „Rodzina 500+”, tj. np. wzrost cen dóbr i usług są czynnikiem, który wpływa na aktywność zawodową Polaków. Wzrost cen, jako jeden z czynników spowodował, iż Polacy zaczęli aktywnie szukać pracy, rezygnując z pieniędzy, jakie oferował im Rząd.

Literatura

- Auleytner J. 2000. *Polityka Społeczna. Teoria i organizacja*. Wyższa Szkoła Pedagogiczna Towarzystwa Wiedzy Powszechnej, Warszawa: 44.
- Business Insider*. www.businessinsider.com.pl, (dostęp: 20.02.2019).
- Ćwikliński H. 2004. *Polityka Gospodarcza*. Wydawnictwo Uniwersytetu Gdańskiego, Gdańsk: 37.
- Deloitte i Coca Cola. 2017. *Praca i przedsiębiorczość kobiet, potencjał do wykorzystania w Polsce*. Warszawa: 7.
- Gabryszak R., Magierka D. 2009. *Wprowadzenie do polityki społecznej*. Difin, Warszawa: 176.
- Główny Urząd Statystyczny. 2018. *Świadczenie wychowawcze, dodatek wychowawczy i dodatek do zryczałtowanej kwoty w 2017r.* Warszawa.
- Główny Urząd Statystyczny. 2018. *Urodzenia i dzietność*. Warszawa.
- Główny Urząd Statystyczny. 2019. *Aktywność ekonomiczna ludności Polski III kwartał 2018 roku* Warszawa.
- Główny Urząd Statystyczny. 2019. *Stopa bezrobocia rejestrowanego w latach 1990-2018*. Warszawa.

- Główny Urząd Statystyczny. 2019. *Zharmonizowane wskaźniki cen konsumpcyjnych (HICP)*. Warszawa.
- Kurzynowski A. 2003. *Polityka Społeczna*. Szkoła Główna Handlowa Instytut Gospodarstwa Społecznego, Warszawa: 11.
- Kwak A. 2005. *Rodzina w dobie przemian: małżeństwo i kohabitacja.*, Wydawnictwo Akademickie „Żak”, Warszawa: 56.
- Łangowska U. 1993. *Społeczno-gospodarcze uwarunkowania konsumpcji w Polsce w latach 1970–1990 w układzie przestrzennym*. Wyższa Szkoła Pedagogiczna w Opolu, Opole: 15.
- Matysiak A. 2009. *Employment first, then childbearing: Women's strategy in post-socialist Poland*. *Population Studies*. *Population Studies. A Journal of Demography*: 253-276.
- Ministerstwo Rodziny, Pracy i Polityki Społecznej. 2016. *Raport Rodzina 500+*. Warszawa: 4-7.
- Ministerstwo Rodziny, Pracy i Polityki Społecznej. 2017. *Raport Rodzina 500+*. Warszawa: 3-6.
- Money.pl. www.money.pl, (dostęp: 20.02.2019).
- Myck M. *Estimating Labour Supply Response to the Introduction of the Family 500+ Programme*. CenEA Working Paper Series WP01/16: 11.
- Rajkiewicz A. 2004. *Małżeństwo, rodzina i gospodarstwo domowe w zwierciadle statystyki polskiej*. [w:] *Między transformacją a integracją. Polityka społeczna wobec problemów współczesności*. Szkoła Główna Handlowa, Warszawa: 51-60.
- Steiber N. *Work and Family in Conflict? The Impact of Work Demands on Family Life in Six European Countries*. Oxford University Press.

Absolwenci szkół wyższych na współczesnym rynku

University graduates on the labor market

Anna Persak

Uniwersytet Rzeszowski
Wydział Ekonomii
Koło Naukowe Ekonomistów „Interkreator”
Opiekun: dr hab. Anna Barwińska-Małajowicz, prof. UR

Abstract

The labor market is one of the fundamental pillars of the economy. Appropriate competences are shaped by education that prepares graduates to actively look for a job.

The aim of the article is to present the discrepancy in the expectations of employers and graduates on the example of graduates of the University of Rzeszów.

Awareness of the existence of discrepancies in the perception of employment conditions by graduates and employers contributes to the improvement of the employment process of graduates.

Keywords: labor market, university graduates, employment

Wstęp

Osoby młode w swoim życiu dokonują różnego rodzaju wyborów, które mają odzwierciedlenie w ich dalszym życiu. Proces edukacji jest możliwością dla osób młodych na budowanie biografii edukacyjnej poprzez pozyskiwanie gruntownej wiedzy, odpowiednich kompetencji, a także doświadczenia zawodowego, które przygotowuje ich do skutecznego wejścia na rynek pracy.

Celem pracy jest wskazanie rozbieżności, jakie występują w oczekiwaniach pracodawców oraz absolwentów w kwestii zatrudnienia. Oczekiwania pracodawców odnoszą się głównie do umiejętności, predyspozycji oraz cech, które są pożądane u zatrudnianych absolwentów. Natomiast oczekiwania absolwentów dotyczą dostępnych ofert szkoleń i kursów, a także możliwości zatrudnienia bezpośrednio po ukończeniu studiów. Rozbieżności, które występują pomiędzy oczekiwaniami obu stron mogą uniemożliwić sprawne wchodzenie na rynek pracy ludzi z wyższym wykształceniem. Podjęta problematyka została zaprezentowana na przykładzie absolwentów Uniwersytetu Rzeszowskiego i pracodawców z województwa podkarpackiego.

W opracowaniu wykorzystano następujące metody badawcze: analizę literatury przedmiotu, sondaż diagnostyczny, metodę obserwacji oraz metody wnioskowania statystycznego. W artykule dokonano analizy wybranych wyników badań przeprowadzonych przez Koło Naukowe „Interkreator”. Badania dotyczyły uwarunkowań wejścia na rynek pracy

z perspektywy absolwentów Uniwersytetu Rzeszowskiego i pracodawców. Postawiono następujące pytania badawcze: (1) Jak uczelnia wyższa przygotowuje absolwentów do potrzeb polskiego rynku pracy? (2) Jakie dodatkowe kwalifikacje pomagają w znalezieniu pracy bezpośrednio po ukończeniu studiów? (3) Jakie cechy osobowościowe powinien posiadać absolwent szkoły wyższej poszukujący pracę?

Nakreślono celowi oraz sformułowanym pytaniom badawczym podporządkowano strukturę niniejszego opracowania. Przedstawione zostały uwarunkowania wejścia na rynek pracy wśród młodych osób. W dalszej części analizie poddano wyniki badań Koła Naukowego „Interkreator”, które skonfrontowano z literaturą przedmiotu. Całość zakończono syntetycznym podsumowaniem przeprowadzonych rozważań.

Uwarunkowania wejścia na rynek pracy

Wykształcenie wyższe przez wiele lat było postrzegane jako droga, która umożliwia osiągnięcie prestiżu społecznego, a także jest to przepustka do zdobycia atrakcyjnej pracy gwarantującej wysoki zarobki i możliwość rozwoju zawodowego (Szydlik-Leszczyńska 2008). Współczesny człowiek nie przestaje się uczyć przez całe życie, a pracodawcy przywiązują coraz większą wagę do kompetencji odmiennych od wiedzy zdobytej w tradycyjnym kształceniu potwierdzonych dyplomami i świadectwami (Wodecka-Hyjek 2001). Analiza wymagań pracodawców umożliwi szybkie znalezienie pracy w wyuczonym zawodzie.

Osoby młode wchodzące na rynek pracy charakteryzuje zróżnicowanie pod względem wieku, poziomu uzyskanego wykształcenia oraz posiadanych kompetencji. Po raz pierwszy część ludzi młodych pojawia się na rynku pracy w ramach praktyk szkolnych, natomiast inni wkraczają na rynek pracy zaraz po ukończeniu ustawowego wieku edukacji szkolnej, kończąc naukę na poziomie szkoły średniej. Jednak znaczna część młodzieży decyduje się na kontynuację nauki na kolejnym szczeblu edukacji, czyli na poziomie wyższym. Istotnym elementem, który absolwenci powinni brać pod uwagę wchodząc na rynek pracy to stale pojawiające się, niespotykane okoliczności, a także zmienne warunki otoczenia i rynku. W ostatnim czasie na rynku pracy dokonuje się szereg przemian, które związane są z postępowaniem cywilizacyjnym i technologicznym. Jednym z trendów występującym na rynku pracy jest bariera rozwoju działalności gospodarczej w postaci niedoborów odpowiednio wykwalifikowanych pracowników. Uwidacznia się tym samym potrzeba przekwalifikowania i odznaczania się pracowników dużą mobilnością i elastycznością.

Rynek pracy jest niejednorodny, co jest zrozumiałe, gdy wiąże się ze specyfiką branżową i zapotrzebowaniem na pracowników, którzy posiadają konkretne, ściśle określone

umiejętności i kompetencje. W ostatnich latach można zaobserwować, iż występuje nadreprezentacja absolwentów szkół wyższych, co umożliwia pracodawcom korzystać z szerokiej oferty wyboru. Można wskazać na pewne wspólne dla pracodawców oczekiwania w stosunku do absolwentów szkół wyższych (Oczekiwania przedsiębiorców... 2010). Na podstawie dostępnych opracowań można wskazać na określoną grupę postaw, cech i umiejętności, na które zwracają uwagę pracodawcy (Wronowska 2013). Szczególną uwagę zwracają oni na doświadczenie, kreatywność i elastyczność, pracę w grupie a także znajomość języków obcych. W powyżej wymienionych obszarach można stwierdzić zbyt duże oczekiwania pracodawców w stosunku do absolwentów. Rozbieżności występujące w oczekiwaniach pracodawcy i absolwenta stanowią jedną z przyczyn utrudniających sprawne wchodzenie absolwentów szkół wyższych na rynek pracy.

Rynek pracy jest wymagający dla świeżo upieczonych absolwentów szkół wyższych, którzy wkraczają na swoją ścieżkę zawodową. Ważnym elementem dla ludzi młodych jest wysokość wynagrodzenia. Mniej ważna jest dobra atmosfera w pracy oraz szanse i możliwości rozwoju. Istotny aspekt stanowi również forma zatrudnienia. Najlepiej, aby od razu pojawiła się propozycja stałej współpracy ze wszystkimi świadczeniami. Kandydaci często pytają również o to, jak będzie przebiegać ich ścieżka kariery. Duże oczekiwania kandydatów do pracy spotykają się często z wysokimi wymaganiami pracodawcy.

Absolwent na współczesnym rynku pracy

Pierwsza praca po studiach jest wielkim krokiem w dorosłość. Wielu studentów zastanawia się, w jaki sposób zapewnić sobie dobry start w przyszłość, a także, jakie są oczekiwania ich przyszłych pracodawców. Ze względu na szybkie zmiany zachodzące na rynku pracy niezbędne staje się systematyczne badanie trendów i zmian występujących na rynku pracy. W badaniach prowadzonych przez Koło Naukowe Ekonomistów „Interkreator” wśród 81 absolwentów Uniwersytetu Rzeszowskiego podjęto próbę weryfikacji ich sytuacji na rynku pracy. W swojej pracy przedstawiono trzy case studies, dzięki którym starano się odpowiedzieć na zasadnicze pytanie: w jakim stopniu ukończenie studiów daje możliwość znalezienia pracy w upragnionym zawodzie? Ponadto podjęto próbę znalezienia odpowiedzi na dwa kolejne pytania, tj.: czy studia dobrze przygotowują do pracy oraz czy istnieją szczególne predyspozycje ułatwiające wkroczenie na rynek pracy (Tab. 1).

Respondent 1 poszukiwał pracy przez okres siedmiu miesięcy, głównie poprzez przeszukiwanie portali internetowych zawierających oferty pracy. Jego wyzwaniem było znalezienie pracy tam, gdzie mógłby on korzystać z zdobytej wiedzy podczas studiów.

Główną przeszkodą podczas poszukiwania pracy była niewielka ilość ogłoszeń informująca o wolnym etacie, a ponadto, potencjalni pracodawcy oczekiwali kilku lat (przeważnie ok. dwóch) doświadczenia zawodowego.

Tabela 1 Oczekiwania pracodawców z perspektywy absolwentów Uniwersytetu Rzeszowskiego

	Respondent 1	Respondent 2	Respondent 3
Wydział	Ekonomii	Ekonomii	Ekonomii
Miejsce zamieszkania	Rzeszów	Rzeszów	Łukowa (woj. lubelskie)
Wiek	25	23	24
Czas poszukiwania pracy	7 miesięcy	-	4 miesiąca
Ocena przygotowania przez uczelnie wyższe absolwentów do potrzeb rynku pracy (1-10)	5	3	3
Wymagania pracodawców	Znajomość języków obcych, doświadczenie	Znajomość ustaw, doświadczenie w dziedzinie księgowości, znajomość jęz. obcego	Kurs księgowości, doświadczenie
Uczestnictwo w kołach naukowych na uczelni	Tak	Nie	Nie
Kompetencje wymagane przez pracodawcę wg absolwenta	Umiejętność pracy w zespole, komunikatywność	Otwartość na drugą osobę, komunikatywność, dyspozycyjność	Komunikatywność, dyspozycyjność

Zródło: Opracowanie własne na podstawie wyników badań Koła Naukowego „Interkreator” pt. „Start zawodowy absolwentów Uniwersytetu Rzeszowskiego- case study”, Rzeszów, 2019.

Absolwentowi ostatecznie udało się zdobyć pracę w pełnowymiarowym wymiarze godzin na stanowisku analityka. W dużej mierze natomiast, o znalezieniu pracy zdecydowało doświadczenie, jakie absolwent zdobywał podczas końcowych lat studiów w licznych organizacjach, do których przynależał – były to głównie koła naukowe i fundacja. Absolwent przyznaje, iż uczelnie wyższe słabo przygotowują do realiów występujących na rynku pracy, ponieważ kładą nacisk na przedmioty mniej wykorzystywane podczas zadań w późniejszej pracy. Dodatkową umiejętnością, jaką musi cechować się absolwent jest znajomość języków obcych potwierdzona certyfikatem. Badany absolwent bardzo intensywnie udzielał się podczas studiów w działalność organizacji uczelnianych i pozauczelnianych. Kilkakrotnie organizował wspólnie z innymi studentami wydarzenia uczelniane (konferencje, seminaria). Aktywności te są pozytywnie odbierane przez pracodawcę, natomiast pracodawcę interesuje zawsze najbardziej doświadczenie.

Respondent 2 nie ma zbyt miłych wspomnień z początków wejścia na rynek pracy. Po ukończeniu studiów nie był przekonany, że wcześniej dokonał dobrego wyboru, że tytuł

licencjata daje mu większe szanse na szybkie znalezienie pracy. Nie mając doświadczenia zaczął przeglądać oferty na stronach internetowych typu olx.pl, oraz rzeszowiak.pl. W zawodzie szukał pracy przez około 2 miesiące. Po nieudanych próbach zaczął poszukiwać pracy dla ludzi z wykształceniem podstawowym, niekoniecznie skupiając się na branży dotyczącej ukończonego kierunku studiów. Według absolwenta w znalezieniu pracy nie pomagało praktycznie nic, zaś przeszkadzało wiele rzeczy - od kierunku, jaki ukończył, przez brak stażu, doświadczenia w pracy, znajomości języków. Absolwent nie jest zadowolony z przygotowania zawodowego absolwentów do potrzeb rynku pracy, wg niego, to, czego uczył się na studiach było w dużej mierze zbędne lub znacząco odbiegało od wymagań postawionych przez potencjalnych pracodawców. Podczas rozmów kwalifikacyjnych pracodawcy wymagali od niego doświadczenia w księgowości (niemożliwe w tak młodym wieku i zaraz po ukończeniu studiów dziennych), znajomość wszelkich ustaw oraz znajomości języka obcego. Absolwent nie przejawiał podczas studiów postawy przedsiębiorczej, gdyż jego głównym celem było ukończenie studiów z oceną pozytywną.

Respondent 3 jest absolwentka po ukończonym kierunku Ekonomia. Swojej pracy poszukiwała przez 4 miesiące wykorzystując do tego ogłoszenia o pracę umieszczone w Internecie oraz na tablicach informacyjnych. Kobieta podczas poszukiwania pracy spotkała się z trudnościami, które dotyczyły zbyt dużych wymagań pracodawców. Podczas rozmów kwalifikacyjnych pracodawcy zadawali pytania, które dotyczyły jej umiejętności i jej doświadczenia. Absolwentka Uniwersytetu Rzeszowskiego uważa, że uczelnie źle przygotowują studentów do potrzeb polskiego rynku, ponieważ główna istota przekazania zbyt obszernej teorii nie sprawdza się w rzeczywistości. Potrzeba więcej praktyki, której nauczyciele akademicy nie zawsze są w stanie zapewnić studentom choćby ze względu na przypisany do danego przedmiotu cele kształcenia. Absolwentka wskazuje także, iż podczas studiów nie przejawiała żadnej postawy przedsiębiorczej, więc nie może ocenić czy było jej to przydatne w otrzymaniu pracy po zakończeniu studiów.

Niedokształcenie w zakresie swojej pracy, może powodować wiele przeszkód w osiągnięciu wymarzonego szczybla kariery. Obecny rynek pracy wymaga od pracowników ciągłego samorozwoju i dokształcania się. Pracodawcy wymagają najwyższej, jakości pracy i wiedzy od swojego pracownika, dlatego też tak ważne jest rozwijanie swoich predyspozycji we własnym zakresie. Pomóc w tym mogą szkolenia, kursy lub staże. Obecnie coraz więcej renomowanych firm proponuje studentom zdobywanie u nich zawodowego doświadczenia. Jest to ogromna szansa na zwiększenie swojej atrakcyjności na rynku pracy, którą należy spróbować wykorzystać. Problem ze znalezieniem pracy mają nawet dorośli. Dobrze jest, więc zaplanować

swoją ścieżkę kariery już we wczesnych latach swojego życia. W trakcie studiów mamy możliwość udoskonalania swoich umiejętności. Dzięki podejmowaniu prób pracy, możemy zbudować w sobie pewność siebie oraz znaleźć wady i pracować nad nimi tak by w przyszłości wyeliminować je i w oczach pracodawcy być najlepszym kandydatem na stanowisko, o jakie się aplikuje.

Pracodawcy na współczesnym rynku pracy

Rynek pracy wykazuje ciągle zapotrzebowanie na pracowników. Według pracodawców jest wiele dziedzin, w których występują wakaty. Stwarza to szansę dla absolwenta szkoły wyższej na znalezienie zatrudnienia, w kierunku, do którego został wykształcony. Absolwent po ukończeniu studiów wyższych wkraczając na rynek pracy posiada kompetencje, a jego wiedza jest poszerzona w danej dziedzinie. Są to cechy dostrzegalne przez przedsiębiorców na rynku polskim. Jednak posiadanie jedynie świadectwa potwierdzającego zdobycie stopnia naukowego, nie zagwarantuje zatrudnienia. W badaniach prowadzonych przez Koło Naukowe Ekonomistów „Interkreator” pt. Młodzi specjaliści na rynku pracy w opinii pracodawców- *case studies*” wśród 72 pracodawców podjęto próbę weryfikacji sytuacji absolwentów szkół wyższych na rynku pracy. Pracodawcy mieli za zadanie opowiedzieć na pytanie: czym są spowodowane trudności w znalezieniu pracy przez absolwentów uczelni wyższych? Odpowiedź na powyższe pytanie ułatwiły wyniki badania, które pozwoliły poznać opinie pracodawców na temat:

- oceny przygotowania zawodowego absolwentów uczelni wyższych do potrzeb polskiego rynku pracy,
- cech osobowych wymaganych przez pracodawców od absolwentów,
- sposobów skutecznego wejścia na rynek pracy oraz propozycji wspomagających skuteczne wejście na rynek pracy po ukończeniu studiów.

Respondenci biorący udział w badaniu Koła Naukowego „Interkreator” mieli możliwość oceny przygotowania zawodowego absolwentów do potrzeb polskiego rynku przez wyższe uczelnie poprzez posługiwanie się skali 1-10 (1-bardzo źle, 10-bardzo dobrze). Analiza wyników badań zamieszczonych na rysunku 1 wykazuje, że najczęściej pracodawców wskazało, iż absolwenci są przygotowani do potrzeb rynku 4-8, czyli 70 %. Pokazuje to, iż absolwenci są w umiarkowanym stopniu przygotowani do potrzeb polskiego rynku pracy przez uczelnie wyższe.

Rysunek 1. Ocena przygotowania zawodowego absolwentów do potrzeb polskiego rynku pracy przez uczelnie wyższe

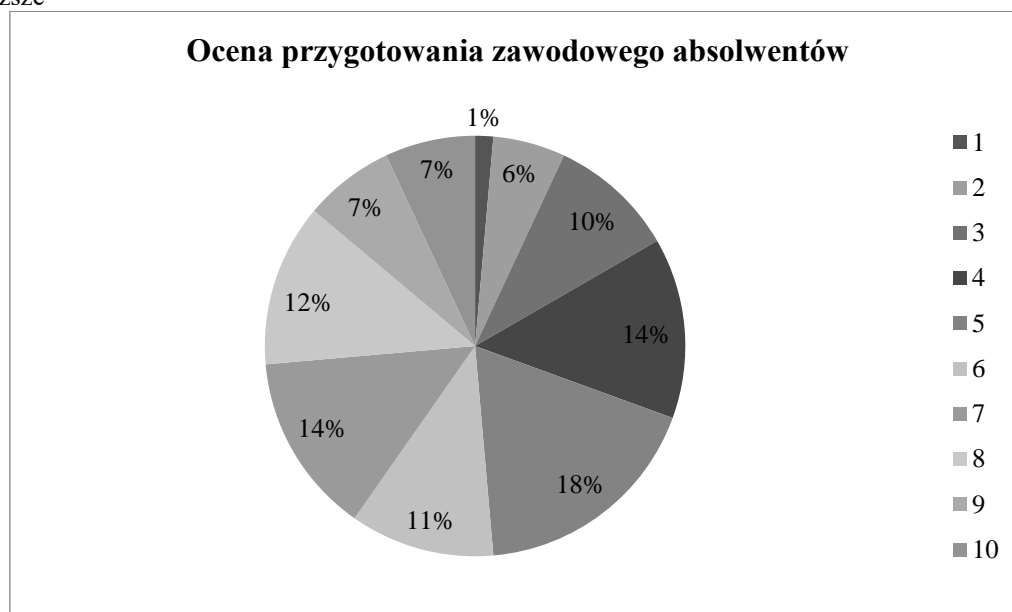

Źródło: Opracowanie własne na podstawie wyników badań Koła Naukowego „Interkreator” pt. „Młodzi specjaliści na rynku pracy w opinii pracodawców województwa podkarpackiego”, Rzeszów 2019.

Niezwykle istotne wśród młodych ludzi jest świadomość, iż ścieżkę kariery zawodowej należy zaplanować niezwykle dokładnie i racjonalnie. Wśród osób młodych jest bowiem tendencja do niedopasowania pozyskiwanych kwalifikacji zawodowych do potrzeb i oczekiwań pracodawców.

Z zestawienia przedstawionego w tabeli 2 wynika, iż pracodawcy z branży ekonomia, a także finanse i rachunkowość uważają, iż absolwenci szkół wyższych są średnio przygotowani do potrzeb polskiego rynku pracy. Wynikać to może z tego, iż podczas studiów jest niewystraszająca liczba godzin zajęć praktycznych. Pracodawcy dużą uwagę zwracają również na dodatkowe kwalifikacje, jakie absolwenci szkół wyższych mogą zdobyć w trakcie trwania studiów oprócz wykształcenia kierunkowego. Firma, które zostały wymienione powyższej koncentrują się na dodatkowych kwalifikacjach ludzi młodych, takich jak doświadczenie zawodowe, a także znajomość języków obcych, prawo jazdy i odbyta praktyka lub staż.

Kwestia szkoleń i kursów, ważna jest dla absolwentów, dla pracodawców wiąże się to z dodatkowymi kosztami, dlatego pracodawca oczekuje, iż pracownik nie będzie wymagał dodatkowych szkoleń, stąd już na etapie rekrutacji pracownicy przechodzą dokładną selekcję. Oczekiwania płacowe absolwentów plasują się znacznie powyżej wynagrodzenia minimalnego, które jest preferowane przez pracodawców. Na podstawie danych z tabeli 1 i 2 można stwierdzić, że zgodność oczekiwań pracodawcy ze stanem faktyczny ma miejsce w obszarze

znajomości języka obcego. W pozostałych obszarach, z wyjątkiem doświadczenia, absolwenci w większym lub mniejszym stopniu deklarowali posiadanie wskazanych kompetencji. Natomiast stwierdzenie, czy rzeczywiście tak jest, możliwe jest już w trakcie wykonywanej pracy.

Tabela 2. Oczekiwania pracodawców z województwa podkarpackiego

	Respondent 1	Respondent 2	Respondent 3
Dziedziny, w jakich działa przedsiębiorstwo	Finanse i rachunkowość, ekonomia	Finanse i rachunkowość, ekonomia	Finanse i rachunkowość, ekonomia
Struktura zatrudnienia wg wykształcenia	20% - wyższe, 60% - średnie 20% - zawodowe	10% - wyższe, 20% - średnie 70% - zawodowe	63% - wyższe, 13% - zawodowe 24% - średnie
Ocena przygotowania przez uczelnie wyższe absolwentów do potrzeb rynku pracy (1-10)	5	3	6
Wymagania pracodawców, co do dodatkowych kwalifikacji	Doświadczenie	Prawo jazdy, znajomość języków obcych, doświadczenie	Doświadczenie, znajomość języków obcych, staż/praktyka
Uczestnictwo w kołach naukowych na uczelni	Nie	Nie	Nie
Kompetencje wymagane przez pracodawcę wg absolwenta	Bezkonfliktowość, dyspozycyjność, łatwość nawiązywania kontaktów	Umiejętność organizowania pracy, dyspozycyjność	Komunikatywny, otwarty na drugiego człowieka

Zródło: Opracowanie własne na podstawie wyników badań Koła Naukowego „Interkreator” pt. „Młodzi specjaliści na rynku pracy w opinii pracodawców województwa podkarpackiego”, Rzeszów 2019.

Absolwent, który powinien być „idealnym” kandydatem do pracy w badanych firmach - poza wymienionymi wyżej kwalifikacjami i kompetencjami, powinien również legitymować się pewnym doświadczeniem zdobytym w trakcie praktyk lub pracy zawodowej w okresie studiów. Według absolwentów (Tab. 1) cenione przez pracodawców są też różnorodne formy dotychczasowej aktywności, w tym m.in. praca w kołach naukowych, w samorządzie studenckim czy innych organizacjach. Jednak pracodawcy wyżej wymienionych firm nie zwracają na to uwagi.

Na podstawie zaprezentowanych w tabeli 1 i 2, rozbieżności w oczekiwaniach pracodawców i absolwentów można wysnuć wniosek, że występuje niedostateczna współpraca na linii pracodawcy – uczelnie wyższe, która w znaczny sposób utrudnia i spowalnia proces wchodzenia na rynek pracy absolwentów szkół wyższych.

Kształcenie zgodnie z zapotrzebowaniem rynku nie oznacza, że pracodawcy oczekują od uczelni przygotowywania absolwentów do wykonywania konkretnych zawodów, lecz kształcenia osób z dobrze rozwiniętymi kompetencjami osobistymi i interpersonalnymi, pozwalającymi absolwentom w miarę szybko odnaleźć się u danego pracodawcy i na zmieniającym się rynku pracy. Uczelnie powinny pracować nad świadomością studentów pod kątem wyzwań czekających ich po ukończeniu studiów i w przyszłym życiu zawodowym oraz społecznym. Studentom potrzebna jest w szczególności świadomość, że w najbliższych latach dyplom uczelni nie będzie gwarantował uzyskania nie tylko pracy zgodnej z ukończonym kierunkiem, ale nawet pracy wymagającej wykształcenia na poziomie magisterskim. Przygotowując się do aplikowania na konkretne stanowisko należy przejrzeć ofertę pracy. Może się okazać, że nie spełniamy wszystkich kryteriów, ale dzięki temu dowiemy się w jakiej dziedzinie warto się jeszcze uzupełnić wiedzę albo jakie kwalifikacje uzyskać. Po zakończonym procesie rekrutacji możemy również zapytać osobę decyzyjną, jak się zaprezentowaliśmy i co musimy zrobić, żeby zwiększyć swoje szanse na zdobycie pracy w danej branży.

Każdy pracodawca dba o to, żeby jego kadra była jak najlepiej wykwalifikowana i sprawnie współpracowała. Oprócz odpowiednich kwalifikacji pracodawcy przywiązują dużą wagę do tzw. umiejętności miękkich kandydata i do jego podejścia do pracy. Pracodawcy często są skłonni zatrudnić osobę, która ma niższe niż wymagane w ofercie pracy kwalifikacje, ale jest zaangażowana, odpowiedzialna, zmotywowana do pracy i chce się uczyć. Pracodawcy i rekruterzy pozytywnie odbierają każde doświadczenie zawodowe kandydata – począwszy od stażu, praktyk, przez pracę tymczasową do stałego zatrudnienia.

Podsumowanie

Rynek pracy wykazuje ciągle zapotrzebowanie na pracowników. Według pracodawców jest wiele dziedzin, w których brakuje rąk do pracy. Stwarza to szansę dla absolwenta szkoły wyższej na znalezienie zatrudnienia, w kierunku do którego został wykształcony. Absolwent po ukończeniu studiów wyższych wkraczając na rynek pracy posiada kompetencje, a jego wiedza jest poszerzona w danej dziedzinie. Są to cechy dostrzegalne przez przedsiębiorców na rynku polskim. Jednak posiadanie jedynie świadectwa potwierdzającego zdobycie stopnia naukowego, nie zagwarantuje zatrudnienia.

Pracodawcy poszukujący młodych ludzi po studiach mają możliwość wyboru wśród wielu kandydatów. Jednak ich oczekiwania związane z kandydatami pokazują, że w tym

obszarze istnieje wiele rozbieżności, szczególnie w zakresie kompetencji miękkich, którymi absolwenci dysponują w niewielkim zakresie, niezadowalającym pracodawców.

Po ukończeniu studiów absolwent przechodzi przez proces rekrutacji. Wtedy to całe jego dotychczasowe przygotowanie zostaje zweryfikowane przez przyszłego pracodawcę. Przedsiębiorcy wskazują kilka głównych obszarów, które interesują ich u potencjalnych pracowników, którymi mogą być absolwenci. W dużej mierze ważnym jest dla przedsiębiorców doświadczenie, co już na wstępie może zniechęcać do zatrudnienia absolwenta, który dopiero ukończył studia. Problemem pracodawców jest w głównej mierze fakt, że chcą oni osiągać zyski minimalizując koszty. Z tego względu nie decydują się na zatrudnienie osób bezpośrednio po zakończeniu studiów, gdyż nie są oni przygotowani pod konkretną specyfikę działalności przedsiębiorstwa i nie będą w stanie od pierwszego dnia w pełni efektywnie i samodzielnie pracować, jak osoby z doświadczeniem w pracy na podobnym stanowisku. Przedsiębiorcy rozważając zatrudnienie absolwenta zwracają ponadto uwagę na jego działalność o charakterze dodatkowym. Cenione są zdobyte certyfikaty za szkolenia, które mają punkty wspólne z podejmowaną pracą, języki obce, czy prawo jazdy kategorii B. Wiele młodych ludzi, wychodząc naprzeciw oczekiwaniom pracodawców decyduje się na staże, by móc zapoznać się z działaniem przedsiębiorstw „od wewnątrz”. Nie bez znaczenia są również cechy, którymi powinien się odznaczać nowy członek zespołu u pracodawcy. Oprócz tych specyficznych dla każdego zawodu, pracodawcy nadmieniają, iż poszukują osób kreatywnych, umiejących działać pod presją czasu oraz szybko nawiązywać kontakty.

Pracodawca pomimo, iż ma decydujący głos w podejmowaniu decyzji o zatrudnieniu, niejednokrotnie ma do dyspozycji zmniejszone grono kandydatów z powodu emigracji. Prowadzi to do konkluzji, iż należy przyjrzeć się warunkom oferowanym przez pracodawców i kryteriom dotyczącym oceny przyszłego pracownika. Obecnie, kiedy dojdzie już do konfrontacji z potencjalnym pracownikiem, ocena przedsiębiorcy o absolwencie szkoły wyższej zależy głównie od zdobytego doświadczenia oraz postawy jaką przyjął, jeszcze podczas trwania studiów. Zaangażowanie w działalności dodatkowe i rozwijanie cech wskazanych przez pracodawców wymaga wysiłku, lecz jest łatwo dostępne. Natomiast ze zdobyciem doświadczenia zawodowego, z powodu którego przedsiębiorcy niechętnie decydują się na zatrudnienie absolwentów szkół wyższych, nierzadko jest już duży problem.

Literatura

Oczekiwania przedsiębiorców wobec uczelni wyższych. Raport z badań. 2010. Instytut Badań nad Demokracją i Przedsiębiorstwem Prywatnym, Warszawa.

- Szydlik-Leszczyńska A. 2008. *Kwalifikacje absolwentów a wymagania rynku pracy na przykładzie wybranych kierunków studiów technicznych*, Wydawnictwo Uniwersytetu Humanistyczno-Przyrodniczego, J. Kochanowskiego, Kielce: 7.
- Wodecka-Hyjek A. 2001. *Określanie listy kompetencji dla stanowiska pracy – wprowadzenie do wybranych metod*. *Organizacja i Kierowanie*. nr 3/: 81.
- Wronowska G. 2013. *Oczekiwania pracodawców wobec absolwentów szkół wyższych w Polsce jako przykład bariery wejścia na rynek pracy*, [w:] *Prace Naukowe UE we Wrocławiu, Ekonomia* nr 305, UE we Wrocławiu, Wrocław: 861-871.

Znaczenie szkoleń w rozwoju kompetencji pracowników

The importance of trainings in the development of the competences of employees

Monika Wadas

Uniwersytet Warmińsko-Mazurski w Olsztynie,
Wydział Nauk Ekonomicznych
Studenckie Koło Naukowe Zarządzania Zasobami Ludzkimi „Creative”
Opiekun: dr Sylwia Stachowska

Abstract

At present, one can observe the constantly progressing process of transforming the economy into a knowledge-based economy. The employee's competences (knowledge, skills) and their use become one of the key sources of the organization's value, and at the same time are an important element determining the employee's value in the labor market. Increasingly, the success associated with employment in a given position depends on the competencies. The challenge for the organization is to create such tools to diagnose and develop the competence potential of the employed in the most effective way. An important role in this area is played by training processes implemented in organizations.

This work attempts to approximate the issues related to the importance of training as one of the key instruments for the development of employee competencies. The aim of the conducted research was to analyze and evaluate the training processes carried out in organizations, from the point of view of the people employed in them. The research was carried out using the questionnaire method. They included the second-degree part-time students at the Faculty of Economic Sciences of the University of Warmia and Mazury in Olsztyn, who had the status of a working person.

Keywords: competences, employee's development, training processes

Wstęp

Od przełomu XX i XXI wieku obserwuje się ciągle zmiany zachodzące w otoczeniu organizacji, do których możemy zaliczyć nasilenie się takich procesów jak: wzrost mobilności i elastyczności rosnącej liczny specjalistów, wzrost innowacji technologicznych i telekomunikacyjnych oraz coraz większe umiędzynaradawianie się biznesu, czyli globalizacja. Jednocześnie coraz częściej mówi się o pracowniku jako człowieku uczącym się oraz dzielącym się wiedzą (Zajac 2007).

Dlatego niezmiernie ważna staje się umiejętność szybkiego reagowania na zachodzące zmiany oraz permanentne dążenie do zwiększania swojego potencjału. Jest to istotne zarówno z punktu widzenia organizacji jak i jednostki. Kluczową rolę odgrywa tutaj rozwój pracowników oraz ich kompetencji. W dużej mierze to właśnie na organizacji spoczywa odpowiedzialność

wyznaczenia odpowiednich narzędzi, dzięki którym możliwe stanie się efektywne zdiagnozowanie i rozwój potencjału kompetencyjnego pracowników (Mendryk 2016).

Szkolenia jako instrument rozwoju kompetencji pracowników

Problematyka rozwoju kompetencji pracowników współcześnie staje się coraz częściej przedmiotem badań i zainteresowań naukowców i ekspertów. Badacze zastanawiając się nad tym, co wpływa na skuteczność działań poszczególnych jednostek doszli do wniosku, że nie należy oceniać oddzielnie ich wiedzy, umiejętności oraz cech osobowości, ale rozpatrywać je jako spójną całość. W takim ujęciu mówi się o kompetencjach, których składowymi są odpowiednio wiedza, umiejętności, doświadczenie, cechy osobowościowe, postawy i zachowania pracowników mające na celu realizację powierzonych im zadań na odpowiednim poziomie. Tak rozumiane kompetencje uważane są za źródło przewagi konkurencyjnej (Majewski 2012).

Według A. Poczowskiego, rozwój zasobów ludzkich to „celowe konfiguracje przedsięwzięć wzbogacania wiedzy, rozwijania zdolności, kształtowania wartości postaw, motywacji i umiejętności, a także dbania o kondycję fizyczną i psychiczną osób wykonujących pracę, które to przedsięwzięcia prowadzą do wzrostu jej efektywności oraz do podniesienia wartości rynkowej zasobów ludzkich” (Poczowski 2008).

Działania związane z rozwojem zasobów ludzkich mogą być prowadzone na trzech poziomach, do których zalicza się całą organizację, zespoły pracownicze i pojedynczych pracowników. Na tym etapie organizacja bardzo często staje przed trudnym zadaniem, które wiąże się z tym, iż pracownicy nie zawsze utożsamiają się z jej celami, a wręcz mogą uważać je za sprzeczne z ich własnymi. Dlatego organizacja powinna zapewnić takie warunki pracownikowi, aby nie tylko zachęcić go do rozwoju, ale także aby jego rozwój pokrywał się z celami organizacji (Czajka 2011).

Istnieje wiele instrumentów, dzięki którym organizacja może wspierać rozwój swoich pracowników. W ostatnich latach znaczenia nabierają różnego rodzaju szkolenia, które uważane są za dobrą inwestycję w przyszłość zarówno pracowników jak i organizacji (Golnau 2010). Jednocześnie należy wspomnieć, że nie każdy plan szkoleniowy może przynieść oczekiwane efekty. Osoba, która będzie odpowiedzialna za realizację szkoleń powinna pamiętać, że niewłaściwe podejście do szkoleń i rozwoju pracowników może pociągnąć za sobą negatywne skutki. Ważne jest dokładne zaplanowanie poszczególnych działań i etapów szkoleń, aby wszystkie razem tworzyły spójną procedurę (Szałkowski 2002).

Do głównych elementów procesu szkoleniowego zalicza się identyfikację potrzeb szkoleniowych, tworzenie programu i planu szkolenia, realizację szkolenia oraz ocenę efektów szkolenia. Pierwszy etap ma na celu ukazanie rozbieżności między tym jakie pracownicy mają kompetencje i w jaki sposób potrafią wykorzystać posiadaną wiedzę, a tym co powinni wiedzieć oraz jak się zachowywać na danym stanowisku pracy. Kluczowe jest zebranie wszystkich dostępnych informacji na ten temat, ustalenie jakie są problemy oraz jakie są ich przyczyny. Następnie należy podzielić przyczyny na ważne i mniej ważne w taki sposób, aby łatwiej wyznaczyć kolejność działań zgodnie z przyjętymi priorytetami (Golnau 2010).

Drugim etapem jest opracowanie szkoleń, na który składają się następujące elementy: ustalenie celów szkolenia, analiza sytuacji szkoleniowej w celu identyfikacji pozytywnych i negatywnych czynników wpływających na osiągnięcie celów, analiza osób uczących się pod kątem ich możliwości szkoleniowych, wybór sposobów realizacji celów, ustalenie budżetów szkoleniowych, ustalenie miejsca i czasu szkoleń, ustalenie harmonogramu szkoleń w planowanym okresie oraz ustalenie zasad kontroli zaplanowanych działań. Dzięki tym działaniom otrzymamy określony plan szkoleń. Istotne jest również dostosowanie planu szkoleń do potrzeb i specyfikacji organizacji (Pocztowski 2008).

Trzecim etapem jest realizacja zaplanowanych szkoleń. Wcześniej ustalone cele szkoleniowe można osiągnąć dzięki zastosowaniu szerokiej gamie metod i technik szkolenia. Istnieje wiele podziałów metod i technik szkolenia w zależności od wziętych pod uwagę kryteriów. Przy wyborze metody szkolenia kluczowe jest uwzględnienie także treści będącej podmiotem szkolenia (Szałkowski 2002).

Ostatnim etapem procesu szkoleniowego jest ocena efektów szkolenia. Według P. Bramleya ocena efektywności szkoleń powinna stanowić nieodzowną część całego procesu, a kryteria powinny zostać ustalone jeszcze przed samą fazą planowania. Dzięki temu łatwiej będzie określić między innymi jakość prowadzonych szkoleń, zbadać efektywność zastosowanych metod oraz sprawdzić poziom zaspokojenia potrzeb pracowników i organizacji. Dzięki analizie całego procesu i zmian będących jego rezultatem możliwe jest zbadanie skuteczności szkoleń. Jednocześnie dzięki sprawdzeniu, czy nastąpiła poprawa wyników pracy uczestnika szkolenia oraz funkcjonowania całej organizacji możliwe staje się sprawdzenie poziomu efektywności szkolenia (Bramley 2011).

Cel i metodyka badań

Podstawowym celem przeprowadzonych badań była analiza i ocena procesów szkoleniowych realizowanych w funkcjonujących na rynku organizacjach, z punktu widzenia

zatrudnionych w nich osób. W przeprowadzonych badaniach poszukiwano odpowiedzi na następujące pytania:

- Czy zdaniem pracowników szkolenia mają znaczenie w rozwoju zasobów ludzkich w ich organizacji?
- Czy pracownicy mają wpływ na określanie potrzeb szkoleniowych w firmie?
- Jakiego rodzaju szkolenia i w jakiej formie są przeprowadzane w organizacjach?
- Jakie są główne cele przeprowadzanych szkoleń?
- W jaki stopniu tematyka, forma i poziom szkoleń spełniły oczekiwania pracowników?
- Jakie korzyści przyniósł pracownikom udział w przeprowadzonych szkoleniach?
- Czy pracownicy uważają, że system szkoleń w ich organizacji jest efektywny?

Badaniami objęto celowo dobraną grupę respondentów, studentów studiów niestacjonarnych II stopnia, Wydziału Nauk Ekonomicznych Uniwersytetu Warmińsko-Mazurskiego w Olsztynie, posiadających status osoby pracującej (w badaniach wzięły udział łącznie 122 osoby). Badania przeprowadzono w drugiej połowie lutego 2019 roku. Strukturę badanej populacji przedstawia tabela 1.

Wśród badanych studentów przeważały kobiety (78,7%). Większość respondentów stanowiły osoby w wieku do 35 lat, w tym 59,9% nie osiągnęły 25 roku życia. Większość ankietowanych stanowili studenci kierunku zarządzanie (74,6%). Pozostali respondenci byli studentami kierunku ekonomia. Jednocześnie ponad połowę badanych osób stanowili studenci I roku (59,0%), a pozostałe 41% było na II roku studiów.

Najwięcej badanych osób pracowało odpowiednio w małych (27,9%) i dużych (27,0%) przedsiębiorstwach. Nieznacznie mniej, bo 24,6% ankietowanych wskazało, że pracuje w urzędach i instytucjach publicznych, a 18,9% pracowało w średnich przedsiębiorstwach. Pozostałe dwie osoby odpowiedziały, że pracują w innych jednostkach.

Jeśli chodzi o branżę, w której pracowały ankietowane osoby to najwięcej osób wskazało finanse i bankowość (25,4%) oraz administrację (23,8%). Większość (63,9%) respondentów stanowili pracownicy ze stażem pracy do 3 lat, ponad trzy razy mniej było osób ze stażem pracy powyżej 6 lat (20,5%), a jedynie 15,6% pracowników legitymowało się stażem pracy od 3 do 6 lat. Znaczna część badanych studentów (43,8%) zatrudniona była na stanowiskach wykonawczych (w tym 43,4% osób wykonywało pracę umysłową) lub pracowała jako specjalista/ pracownik samodzielny (39,3%). Kolejne osoby pracowały jako menedżerowie średniego szczebla (9,8%) i pracownicy fizyczni (4,9%). Tylko jedna osoba zaznaczyła, że zajmuje stanowisko w kadrze zarządzającej (0,9%), a pozostałe dwie osoby (1,7%) wskazało inne stanowisko pracy.

Tabela 1. Struktura badanej populacji

Wyszczególnienie	Liczba respondentów	Procent
Płeć		
• kobieta	96	78,7
• mężczyzna	26	21,3
Wiek		
• do 25 lat	73	59,9
• 25 - 35 lat	32	26,2
• powyżej 35 lat	17	13,9
Kierunek studiów		
zarządzanie	91	74,6
ekonomia	31	25,4
Rok studiów		
• I	72	59,0
• II	50	41,0
Miejsce pracy		
• małe przedsiębiorstwo	34	27,9
• średnie przedsiębiorstwo	23	18,9
• duże przedsiębiorstwo/korporacja	33	27,0
• urząd/instytucja publiczna	30	24,6
• inne	2	1,6
Branża		
• administracja	29	23,8
• produkcja	16	13,1
• handel	22	18,0
• finanse/bankowość	31	25,4
• edukacja	6	4,9
• inne	18	14,8
Staż pracy		
• do 3 lat	78	63,9
• 3 – 6 lat	19	15,6
• powyżej 6 lat	25	20,5
Zajmowane stanowisko w obecnej pracy		
• wykonawcze - pracownik fizyczny	6	4,9
• wykonawcze - pracownik umysłowy	53	43,4
• specjalista/pracownik samodzielny	48	39,3
• menedżer średniego szczebla	12	9,8
• kadra zarządzająca (dyrektor)	1	0,9
• inne	2	1,7

Źródło: Opracowanie własne na podstawie badań ankietowych.

Wyniki badań

Pytania zawarte w ankiecie miały na celu zebranie od pracujących studentów opinii na temat systemów szkoleniowych funkcjonujących w zatrudniających ich organizacjach oraz znaczenia szkoleń w rozwoju kompetencji pracowników. Ponad połowa respondentów (62,3%) odpowiedziała, że możliwość rozwoju własnych kompetencji miała wpływ na decyzję o podjęciu pracy w aktualnym miejscu zatrudnienia. Pozostałe 37,7% odpowiedziało przecząco na zadane pytanie.

Przeprowadzone badania wykazały, że prawie wszyscy respondenci (93,4%) uważają, iż szkolenia są potrzebne w wykonywanej przez nich pracy (w tym w sposób zdecydowany odpowiedziało 64,8% ankietowanych). Jedynie 5,0% odpowiedziało, że szkolenia raczej nie są potrzebne i 1,6% uważało, że szkolenia nie są w ogóle potrzebne w ich pracy.

Bardzo podobnych odpowiedzi respondenci udzielili w kwestii tego, czy szkolenia powinny stanowić stały element podnoszenia kompetencji przez pracowników. Zdecydowana większość objętych badaniem osób (97,5%) odpowiedziała twierdząco (w tym w zdecydowany sposób 74,5%). Tylko 2,5% wskazało, że szkolenia raczej nie powinny być stałym elementem podnoszenia kompetencji.

Jeżeli chodzi o stopień wpływu szkoleń na rozwój pracowników w organizacji, największy odsetek respondentów (63,9%) uznał, że szkolenia znacząco wpływają na rozwój pracowników, następnie 29,5% badanych odpowiedziało, że szkolenia w przeciętnym stopniu wpływają na rozwój pracowników. Kolejne 4,1% uznało, że szkolenia tylko nieznacznie wpływają na rozwój pracowników, a pozostałe 2,5% odpowiedziało, że szkolenia wcale nie wpływają na rozwój pracowników.

Tabela 2. Powody wzięcia udziału ankietowanych w organizowanych szkoleniach

Wyszczególnienie	Liczba wskazań	Procent
Obawa przed utratą pracy	1	0,8
Chęć rozwoju, doskonalenia się	72	59,0
Potrzeba podwyższenia kompetencji potrzebnych do wykonywania zadań na stanowisku pracy	62	50,8
Polecenie służbowe	21	17,2

Źródło: Opracowanie własne na podstawie badań ankietowych.

Znaczna część badanych osób (60,7 %) potwierdziła, że ma możliwość zgłoszenia w firmie potrzeby konkretnego szkolenia, kolejne 17,2% odpowiedziało na to pytanie przecząco, a pozostałe 22,1% nie posiadało wiedzy na ten temat. Jednocześnie więcej niż połowa ankietowanych (50,8%) była także zdania, że zgłaszane przez nich potrzeby

szkoleniowe były brane pod uwagę przy planowaniu szkoleń do realizacji. Tylko 13,9% odpowiedziało przecząco, a pozostałe 35,3% nie miało informacji na ten temat.

Przeprowadzone badania wykazały, że najważniejszym powodem dla pracowników, aby wziąć udziału w organizowanych szkoleniach była chęć rozwoju i doskonalenia się (59,0%). Ważna była również potrzeba podwyższenia kompetencji potrzebnych do wykonywania zadań na zajmowanym stanowisku pracy (50,8%). W odpowiedziach pojawiło się również polecenie służbowe (17,2%), natomiast jedna osoba (0,8%) wskazała obawę przed utratą pracy (Tab. 2).

Tabela 3. Rodzaje szkoleń, w których brali udział ankietowani

Wyszczególnienie	Liczba wskazań	Procent
Szkolenia z zakresu kompetencji twardych (wiedza, umiejętności zawodowe)	84	68,9
Szkolenia z zakresu kompetencji miękkich	59	48,4
Szkolenia BHP	96	78,7
Szkolenia językowe	10	8,2

Źródło: Opracowanie własne na podstawie badań ankietowych.

Szkolenia, w których najczęściej brali udział objęci badaniem studenci były to: szkolenia BHP (78,7%), szkolenia z zakresu kompetencji twardych (68,9%) oraz szkolenia z zakresu kompetencji miękkich (48,4%). Najmniej respondentów brało udział w szkoleniach językowych (8,2%).

Tabela 4. Główne cele szkoleń, w których brali udział ankietowani

Wyszczególnienie	Liczba wskazań	Procent
Wdrożenie do pracy na danym stanowisku	64	52,5
Przygotowanie do wykonywania nowych zadań na stanowisku	57	46,7
Zdobycie nowych kompetencji	59	48,4
Pogłębienie i poszerzenie posiadanej wiedzy i umiejętności	75	61,5
Przekwalifikowanie	9	7,3
Poprawa umiejętności interpersonalnych	29	23,8
Poprawa efektywności pracy	30	24,6

Źródło: Opracowanie własne na podstawie badań ankietowych.

W odpowiedzi na pytanie: „Jakie były główne cele szkoleń, w których brał/a Pan/i udział?” większość respondentów wskazała pogłębienie i poszerzenie posiadanej wiedzy i umiejętności (61,5%). Ponad połowa badanych (52,5%) uczestniczyła w szkoleniach, których celem było wdrożenie do pracy na danym stanowisku, a nieco mniej niż połowa brała udział w szkoleniach, którym celem było zdobycie nowych kompetencji (48,4%)

i przygotowanie do wykonywania nowych zadań na stanowisku (46,7%). Wśród innych celów szkoleń respondenci wymienili poprawę efektywności pracy (24,6%) oraz poprawę umiejętności personalnych (23,8%). Najrzadziej wskazywanym celem szkoleń było przekwalifikowanie (Tab. 4).

Z badań wynika, że szkolenia, w jakich brali udział respondenci przeprowadzone były najczęściej w formie wykładu lub prelekcji (73,0%), a na drugim miejscu znalazły się treningi i warsztaty (41,8%). Wśród badanych 27,0% wskazało, że brało udział w szkoleniach w formie instruktora stanowiskowego, a kolejne 18,9% wskazało E-learning. Ankietowani brali udział także w seminariach i konferencjach (18,0%), panelach dyskusyjnych (15,6%) oraz korzystali z coachingu (14,8%). Najmniej popularną formą szkolenia okazał się mentoring (4,1%). Dodatkowo 1 osoba (0,8%) wskazała, że brała udział w szkoleniu, które miało formę webinaru (Tab. 5).

Tabela 5. Formy przeprowadzanych szkoleń, w jakich brali udział ankietowani

Wyszczególnienie	Liczba wskazań	Procent
Wykład/prelekcja	89	73,0
Trening/warsztat	51	41,8
Instruktaż stanowiskowy	33	27,0
Seminarium/konferencja	22	18,0
Panel dyskusyjny	19	15,6
E-learning	23	18,9
Coaching	18	14,8
Mentoring	5	4,1
Inne	1	0,8

Źródło: Opracowanie własne na podstawie badań ankietowych.

Zdecydowana większość respondentów (86,9%) potwierdziła, że forma, w jakiej były przeprowadzone szkolenia była zgodna z ich oczekiwaniami (w tym 18,9% odpowiedziało zdecydowanie, a kolejne 68% wybrało odpowiedź „raczej tak”). Pozostałe osoby odpowiedziały negatywnie na zadane pytanie zaznaczając odpowiedź „raczej nie” (10,7%) i „nie” (2,4%).

Ankietowani wyrazili również swoją opinię w sprawie stopnia, w jakim szkolenia spełniły ich oczekiwania. Ponad połowa badanych osób (50,8%) przyznała, że szkolenia spełniły ich oczekiwania w dużym stopniu, ale tylko 3,3% respondentów uznało, iż szkolenia w bardzo dużym stopniu spełniły ich oczekiwania. Dość liczną grupę stanowiły osoby, dla których szkolenia tylko w przeciętnym stopniu zaspokoily ich oczekiwania (40,2%), kolejne 5 osób (4,1%) wskazało stopień zaspokojenia ich potrzeb jako niewielki, a dla pozostałych 1,6% szkolenia nie spełniły ich oczekiwań.

Nieznacznie lepiej badani studenci ocenili ogólny poziom szkoleń, w których brali udział. Ponad połowa (54,9%) respondentów określiło go jako dobry, a 13,9% jako bardzo dobry. Kolejne 27,9% określiło poziom szkoleń jako przeciętny, 1 osoba (0,8%) jako zadowolający i 3 osoby (2,5%) jako niezadowolający.

Tabela 6. Czynniki, które mają wpływ na efektywność szkoleń w opinii ankietowanych

Wyszczególnienie	Liczba wskazań	Procent
Wiedza merytoryczna prowadzącego szkolenie	85	69,7
Umiejętności dydaktyczne prowadzącego szkolenie	68	55,7
Cechy osobowościowe prowadzącego szkolenie i jego sposób komunikowania się z uczestnikami	62	50,8
Współpraca grupy z prowadzącym szkolenie	38	31,1
Miejsce i organizacja sesji szkoleniowych	15	12,3
Postawa uczestników szkolenia (zainteresowanie)	24	19,7
Jakość prezentacji/materiałów szkoleniowych	30	24,6

Źródło: Opracowanie własne na podstawie badań ankietowych.

Według ankietowanych największy wpływ na efektywność organizowanych szkoleń miała wiedza merytoryczna prowadzącego szkolenie (69,7%) oraz jego umiejętności dydaktyczne (55,7%). Jako ważne badani uznali także cechy osobowościowe prowadzącego szkolenie i jego sposób komunikowania się z uczestnikami (50,8%). W dalszej kolejności wymieniono takie czynniki jak: współpraca grupy z prowadzącym szkolenie (31,1%), jakość prezentacji i materiałów szkoleniowych (24,6%) oraz postawa uczestników szkolenia (19,7%). Najmniej osób (12,3%) uznało miejsce i organizację szkolenia jako czynnik, który ma największy wpływ na efektywność szkoleń (Tab. 6).

Tabela 7. Korzyści, jakie przyniósł ankietowanym udział w szkoleniach

Wyszczególnienie	Liczba wskazań	Procent
Poprawa efektywności pracy	57	46,7
Poprawa relacji z klientami/współpracownikami	34	27,9
Lepsze radzenie sobie w trudnych sytuacjach	48	39,3
Żadne z powyższych	24	19,7

Źródło: opracowanie własne na podstawie badań ankietowych.

W odpowiedzi na pytanie dotyczące korzyści, jakie przyniosło uczestnictwo w szkoleniach najczęściej respondentów (46,7%) podało poprawę efektywności pracy. Drugą największą korzyścią dla badanych osób było lepsze radzenie sobie w trudnych sytuacjach (39,3%), a trzecią poprawa relacji z klientami i współpracownikami (27,9%). Natomiast 19,7%

osób objętych badaniem zaznaczyło, że ich udział w szkoleniach nie wiązał się z żadnymi dodatkowymi korzyściami (Tab. 7).

Aż 90,2 % respondentów przyznało, że uzyskane podczas szkoleń wiedza i umiejętności wykorzystują w codziennej pracy (w sposób zdecydowany potwierdziło to 45 osób, a 65 ankietowanych zaznaczyło odpowiedź „raczej tak”). Tylko 9,8% uznało, że raczej nie wykorzystuje wiedzy i umiejętności nabytych podczas szkoleń w swojej pracy.

Wśród odpowiedzi dotyczących konsekwencji organizacyjnych, które wiązały się z uczestnictwem w szkoleniach przez pracowników, najwięcej ankietowanych (59,8%) odpowiedziało, że w ich przypadku tego typu konsekwencji nie było. Dla 21,3% badanych taką konsekwencją było uznanie ze strony przełożonych i współpracowników, a 15,6% badanych wskazało, że udział w szkoleniach wpłynął na wzrost wynagrodzenia. Najmniej osób (9,8%) podało awans jako korzyść związaną z udziałem w szkoleniach.

Wyniki badań potwierdziły, że dla większości respondentów (83,6%) system szkoleń w ich organizacjach jest efektywny oraz dostosowany do jej specyfiki (28 osób odpowiedziało w sposób zdecydowany, a 74 osoby wybrały odpowiedź „raczej tak”), kolejne 14,8% zaznaczyło odpowiedź „raczej nie” i tylko 2 osoby (1,6%) zdecydowanie zaprzeczyły.

Podsumowanie

Wyniki przeprowadzonych badań wykazały, że szkolenia są ważnym i nieodzownym elementem rozwoju kapitału ludzkiego. Prawie wszyscy objęci badaniem pracownicy uważają, iż na zajmowanych przez nich stanowiskach szkolenia są potrzebne i powinny stanowić stały element uzupełniania i podnoszenia kompetencji.

Ankietowani wskazali, że mieli możliwość zgłoszenia potrzeby konkretnego zgłoszenia, ale przy tym połowa z nich potwierdziła, iż takie zgłoszenia są brane pod uwagę.

Respondenci podali, że najważniejszym czynnikiem, który skłonił ich do wzięcia udziału w szkoleniach była chęć podniesienia kompetencji oraz chęć rozwoju i doskonalenia. Badania potwierdziły, że o wiele większą motywacją dla pracowników były ich wewnętrzne potrzeby, a nie przymus ze strony przełożonych lub obawa przed utratą pracy.

Szkolenia, w których najczęściej brali udział ankietowani były to szkolenia BHP i szkolenia z zakresu kompetencji twardych (wiedza, umiejętności zawodowe). Warto również dodać, że wiele osób zaznaczyło tylko szkolenia BHP, jako szkolenia w których brali oni udział. Na tej podstawie można przypuszczać, iż w wielu organizacjach nie ma rozwiniętego systemu szkoleniowego, a pracownicy nie mają możliwości rozwoju swoich kompetencji.

Jako główne cele przeprowadzonych szkoleń respondenci wskazali pogłębienie i poszerzenie posiadanej wiedzy i umiejętności, a także wdrożenie do pracy na danym stanowisku. Z badań wynika, że najczęstszą formą szkoleń były wykłady i prelekcje oraz trening i warsztaty. Zdecydowana większość uznała przy tym, że forma szkoleń spełniła ich oczekiwania.

Jeśli chodzi o ogólny stopień spełnienia oczekiwań pracowników zdania były tutaj podzielone. Ponad połowa ankietowanych wyraziła pozytywną opinię na temat spełnienia ich oczekiwań, a pozostałe osoby, albo nie były zadowolone, albo były średnio zadowolone. Podobna opinia dotyczyła poziomu przeprowadzonych szkoleń. Dominowały oceny dobre i przeciętne.

Za najważniejsze czynniki wpływające na efektywność szkoleń badane osoby uznały wiedzę merytoryczną prowadzącego szkolenie, jego umiejętności dydaktyczne, cechy osobowościowe oraz sposób komunikacji z uczestnikami. Jednocześnie znacząca większość ankietowanych uznała, że system szkoleń w ich organizacji jest efektywny i dostosowany do jej specyfiki.

Podsumowując można powiedzieć, że szkolenia są fundamentalnym czynnikiem wpływającym na rozwój pracowników. Dzięki dobrze zrealizowanym szkoleniom nie tylko pracownicy mogą odnieść dodatkowe korzyści, ale zyskuje na tym cała organizacja w postaci wzrostu jej wartości.

Literatura

- Bramley P. 2011. *Ocena efektywności szkoleń*. ABC a Wolters Kluwer business, Warszawa.
- Czajka Z. 2011. *Gospodarowanie kapitałem ludzkim*. Wydawnictwo Uniwersytetu w Białymstoku, Białystok.
- Golnau W. (red.) 2010. *Zarządzanie zasobami ludzkimi*. Wydawnictwa Fachowe, Warszawa.
- Majewski T. 2012. *Zarządzanie kompetencjami*. Wydawnictwo Akademii Obrony Narodowej, Warszawa.
- Mendryk I. 2016. *Preferowane metody doskonalenia kompetencji pracowniczych – różnice pokoleniowe*. Edukacja-Technika-Informatyka, nr 3/17/2016: 245-248.
- Pocztowski A. 2008. *Zarządzanie zasobami ludzkimi*. Polskie Wydawnictwo Ekonomiczne, Warszawa.
- Szałkowski A. (red.) 2002. *Rozwój pracowników. Przesłanki, cele, instrumenty*. Poltext, Warszawa.
- Zajac C. 2007. *Zarządzanie zasobami ludzkimi*. Wydawnictwo Wyższej Szkoły Bankowej, Poznań.

Trzeci filar emerytalny, a Pracownicze Plany Kapitałowe

Third pension pillar and employee capital plans

Oskar Sęk

Państwowa Wyższa Szkoła Zawodowa w Elblągu
Instytut Ekonomiczny
Studenckie Koło Naukowe Myśli Społecznej i Politycznej „SENEKA”
Opiekun: dr inż. Tomasz Winnicki

Abstract

The paper describes third pension pillar after implementing pension reform in 1999 in Poland. Reasons of the reform, assumptions and current law conditions were presented. Models of income insurance in case of old age in private sector were shown in forms of such instruments as occupational pension schemes, individual pension accounts and individual accounts of pension insurance. Recent statistics about participation in such forms of savings accumulation were presented. Later on the concept of employee capital plans, reason for its implementation with similarities and differences between other instruments of third pension pillar were indicated. The result of research were presented, which were made via Internet survey and direct interview addressed to people in working age living in Elblag and surroundings. Level of participation in third pension pillar and will to gather savings were presented.

Keywords: pension, employee capital plans, savings

Wstęp

W 1999 r. wdrożono reformę systemu emerytalnego w Polsce, która została podzielona na trzy filary. Obowiązkowy system repartycyjny tj. I filar, miał być opłacany głównie z bieżących składek. Charakter kapitałowy miał mieć II filar. Ówczesnie część składki emerytalnej (7,3% podstawy jej wymiaru) była obowiązkowo przekazywana do Otwartego Funduszu Emerytalnego (dalej: OFE) (Kopeć i in. 2005). Ta praca stanowi omówienie tylko III filaru, który ma charakter dobrowolny i podlega prawu prywatnemu. Koncepcja III filaru emerytalnego oprócz rozwiązań systemowych dotyczy także zwykłej, ludzkiej przeczności oraz posiadaniu oszczędności zarówno w gotówce, nieruchomościach, papierach wartościowych, a nawet w walucie cyfrowej. Ma on w całym systemie ułatwić najlepsze zachowanie standardów życia po przejściu na emeryturę i konieczne jest rozwijanie jego części kapitałowej (Rusinowicz 2011).

Dwa obowiązkowe filary w zamierzeniach nie są wystarczające do zapewnienia obywatelom godnego świadczenia emerytalnego na okres ich starości. Stąd po zakończeniu aktywności zawodowej dodatkowym źródłem dochodu powinny być wszelkie dobrowolne formy oszczędzania (Ostrowska-Dankiewicz i Pieńkowska-Kamieniecka 2013).

Początkowymi w pełni sformalizowanymi rozwiązaniami były pracownicze programy emerytalne (dalej: PPE). Są to odpowiedniki działających w Europie Zachodniej i USA tzw. *occupational pension schemes* (Szczepański 2012). Mogły być one prowadzone z inicjatywy pracodawcy po spełnieniu rygorystycznych warunków i na podstawie zawartej umowy. Jednak nie odnotowano wyraźniejszego zainteresowania dodatkowymi formami oszczędzania na starość (Cichowicz i Rutecka-Góra 2017).

Obok PPE w ramach III filaru systemowo funkcjonują takie instrumenty jak indywidualne konta emerytalne (dalej: IKE), utworzone w 2004 r., oraz indywidualne konta zabezpieczenia emerytalnego (dalej: IKZE), utworzone w 2012 r. Reguluje je ustawa, która z dniem 1 stycznia 2012 r. otrzymała brzmienie – Ustawa z dnia 20 kwietnia 2004r. o indywidualnych kontach emerytalnych oraz indywidualnych kontach zabezpieczenia emerytalnego.

W zależności od potrzeb i podjętego ryzyka można wybrać adekwatny sposób oszczędzania na starość. Gromadząc środki na IKE oraz IKZE, nie trzeba dokonywać regularnych wpłat – wystarczy by nie przekroczyły maksymalnego rocznego limitu (Zmudzińska 2016). Przykładowo wpłaty dokonywane rocznie na IKE nie mogą przekroczyć 3-krotności przeciętnego prognozowanego wynagrodzenia w gospodarce narodowej na dany rok, z czego dla IKZE ten limit wynosi 1,2. Co interesujące, od 1.01.2021 roczny limit wpłat dla IKZE dla osób prowadzących działalność gospodarczą będzie zwiększony do 1,8-krotności przeciętnego wynagrodzenia. Jako zachęta dla oszczędzającego, wpłaty na rzecz IKE lub IKZE są zwolnione z podatku dochodowego, co w przypadku prowadzenia działalności gospodarczej stanowią koszt i może to stanowić optymalizację podatkową. Mimo to jedna osoba może posiadać wyłącznie jedno IKE oraz IKZE (System ubezpieczeń społecznych... 2009).

Po przekroczeniu wieku emerytalnego może nastąpić wypłata środków do celów konsumpcyjnych na wniosek oszczędzającego (lub po jego śmierci na wniosek osoby uprawnionej). Tu również występują różnice. W przypadku IKE należy ukończyć 60 lat lub 55 lat i nabyć uprawnienia emerytalne, natomiast dla IKZE minimum to 65 lat (Dopierała 2017). Należy podkreślić, że różnic pomiędzy IKE i IKZE jest więcej, aczkolwiek te powyższe są najbardziej istotne.

Postępujące i niekorzystne trendy demograficzne i relatywnie niski przyrost naturalny sprawiają, że polski system emerytalny ma obecnie wyraźny problem w zapewnieniu seniorom godziwych emerytur. Jedynie co czwarty Polak oszczędza na starość. Rozwiązaniem na niski udział w innych instrumentach III filaru emerytalnego są pracownicze plany kapitałowe (dalej: PPK). Zostały one uregulowane ustawą z 4 października 2018 r. jako powszechny program

oszczędnościowy. Zakłada się, że kapitał zebrany w ramach PPK będzie dodatkowym zabezpieczeniem dochodów na starość dla polskich emerytów (Łaszek 2018).

Program PPK obowiązkowo i automatycznie obejmuje pracowników w wieku 18-54 lat. Osoby starsze w wieku 55-69 lat mogą natomiast uczestniczyć dobrowolnie w PPK po złożeniu oświadczenia woli. W PPK nie mogą uczestniczyć osoby samozatrudnione, służby mundurowe oraz rolnicy. Zakłada się, że brak formalności przez automatyczny zapis do programu (w przeciwieństwie do PPE) zapewni dużą liczbę uczestników, ok. 11,5 mln osób.

W ramach PPK wpłaty będą dokonywane przez pracownika oraz pracodawcę w formie dwóch składek - obowiązkową składkę podstawową oraz dobrowolną składkę dodatkową. Dla aktywnych uczestników PPK rząd będą dopłacane premie finansowane z Funduszu Pracy. Następnie zebrany kapitał będzie inwestowany przez określone w ustawie instytucje wskazaną przez pracodawcę.

Po ukończeniu 60. roku życia będzie można wypłacić zebrane środki w ramach PPK bez dodatkowych kosztów przy jednorazowej wypłacie 25% środków, a pozostałe 75% w min. 120 miesięcznych ratach. Po rozpoczęciu wypłaty środków w trakcie dalszej pracy zawodowej składki i dopłaty od rządu nie będą już trafiały na konto w ramach PPK (Nowe trendy w zabezpieczeniu... 2018).

Cel i metoda

Celem niniejszego artykułu była identyfikacja potrzeb osób w wieku produkcyjnym w stosunku do oszczędzania oraz stopień uczestnictwa w instrumentach trzeciego filaru emerytalnego tj. PPE, IKE oraz IKZE. Następnie istotnym aspektem było zebranie opinii na temat ww. instrumentów oraz oczekiwań i nastrojów względem PPK.

Na potrzeby niniejszego opracowania przeprowadzono badania własne, które wykonane zostały metodą wywiadu bezpośredniego oraz za pośrednictwem ankiety zwrotnej w formie formularza na stronie internetowej, rozpowszechnianej za pomocą e-maila i mediów społecznościowych. Zostały one przeprowadzone w lutym 2019 r. na 348 wybranych osobach w wieku od 18 do 65 lat zamieszkujących Elbląg oraz okolice. Badania właściwe poprzedzone zostały badaniami pilotażowymi na grupie 12 osób, co pozwoliło na doprecyzowanie kwestionariusza ankiety. W ankiecie zawarto pytania z odpowiedziami jednokrotnego i wielokrotnego wyboru oraz zostały one podzielone na trzy merytoryczne części – pytania poświęcone charakterystyce ekonomicznej aktywności osób ankietowanych, pytania dotyczące oszczędzania oraz stopnia uczestnictwa w dotychczasowych instrumentach trzeciego filaru emerytalnego oraz pytania poświęcone zebraniu opinii i nastrojów nt. PPK.

Wyniki badań i dyskusja

Odpowiedzi w ankiecie udzieliło 55,3% mężczyzn i 44,7% kobiet. Ankieterzy zostali podzieleni na 5 grup wiekowych tj. 18-25 lat (62,9%), 26-35 lat (23,2%), 36-45 lat oraz 46-55 było po 5,3%, a 56-65 lat 3,2%. Wśród respondentów przeważało wykształcenie średnie (45,9%) oraz wyższe (45%), dalej zaś wykształcenie zawodowe (5,2%), oraz podstawowe (3,2%). Większość pytanym mieszkała w mieście Elbląg (77,9%), zaś pozostali w okolicznych wsiach (22,1%). Respondenci zamieszkujący samotnie to 10,3%, gospodarstwa 2-osobowe to 26,7%, 3-osobowe to 23,3%, 4-osobowe to 25,6%, a 5-osobowe i większe to 14,1%. Większość (62,1%) nie posiadała dzieci, 1 dziecko posiadało 16,4%, 2 dzieci ma 14,9%, 3 dzieci ma 4%, a 4 i więcej posiadało 2,6% ankietowanych.

Na umowę o pracę było zatrudnionych 46,8%, pozostali zaś nie. Osoby pracujące na etat są uprawnione do korzystania z PPK. Stąd brak potrzeby różnicowania osób w ramach aktywności zawodowej. Poniżej 2000 zł netto miesięcznie zarabiała 48,6%, zaś 51,4% zarabiała powyżej tej kwoty. Rolą głównego żywiciela rodziny było 22,1% ankietowanych.

Rysunek 1 Stosunek respondentów do oszczędzania

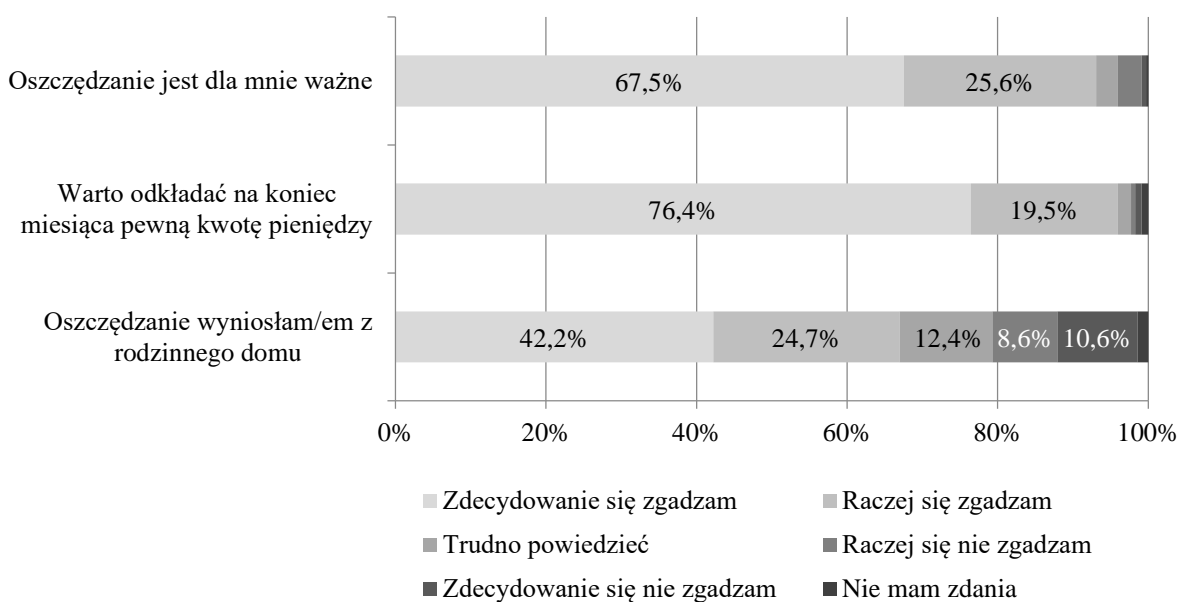

Źródło: opracowanie własne na podstawie badań własnych.

Na rysunku 1 można zaobserwować ustosunkowanie się respondentów do pewnych stwierdzeń w kwestii oszczędzania, wybierając odpowiedzi „zdecydowanie się zgadzam”, „raczej się zgadzam”, „trudno powiedzieć”, „raczej się nie zgadzam”, „zdecydowanie się nie zgadzam”, a także „nie mam zdania”. Ankietowani zostali pouczeni, że jeżeli przy obecnym

stanie wiedzy nie potrafią się ustosunkować do danego zagadnienia, mają wybrać odpowiedź „trudno powiedzieć”, natomiast przy braku wiedzy „nie mam zdania”.

Na stwierdzenie „oszczędzanie jest dla mnie ważne” 3,7% nie zgodziło się (0,6% zdecydowanie). Pozostali (2,9%) uważali, że trudno powiedzieć. Z drugim stwierdzeniem nie zgodziło się 1,4% osób (0,9% zdecydowanie) i tyle samo nie miało zdania. Pozostałe 1,7% wybrało odpowiedź „trudno powiedzieć”. Ostatnie stwierdzenie dotyczyło określenia, czy „oszczędzanie wyniosłam/em z rodzinnego domu”. Tutaj odpowiedzi były bardziej zróżnicowane. W innych badaniach w 2018 r. zapytani młodzi ludzie czuli potrzebę dodatkowego oszczędzania na emeryturę. Oszczędzanie na emeryturę uważało za potrzebne 90% mężczyzn i 94% kobiet (Nowe trendy w zabezpieczeniu 2018).

W aspekcie posiadania oszczędności ankietowani w badaniach własnych zadeklarowali, że aż 87,9% osób posiadało co najmniej jedną formę oszczędzania tj. pieniądze ulokowane na koncie lub lokacie (62,4%), gotówka „w skarpecie” (41,7%), nieruchomości (14,4%) oraz papiery wartościowe (8%). Wśród innych rodzajów oszczędności (2,3%) respondenci zadeklarowali posiadanie ruchomości, jak złoto oraz walutę cyfrową bitcoin. W badaniach przeprowadzonych w 2016 r. prawie połowę oszczędności gospodarstw domowych stanowiły depozyty (37% oszczędności, 738 mld zł) i gotówka (9%, 175 mld zł). Zaś akcje i środki na funduszach inwestycyjnych to ok. 10% oszczędności (187 mld zł) (Łaszek 2018). Przed wprowadzeniem reformy emerytalnej przeprowadzano coroczne reprezentatywne badania w latach pomiędzy 1993-1998 r. wśród osób dorosłych, gdzie ok. 45-60% ankietowanych nie posiadało żadnych oszczędności. Pozostali deklarowali, że odłożyli pewną kwotę gotówki, posiadali nieruchomości czy ruchomości w postaci dóbr materialnych, a najrzadziej papiery wartościowe (Muszalski 2004).

Dalsza część ankiety w badaniach własnych była związana z uczestnictwem w formach oszczędzania w ramach III filaru. Jedynie 6,9% osób zadeklarowało, że posiada IKE (5,2% dokonywało regularne wpłaty), zaś 2,5% odpowiedziało, że posiada IKZE (1,4% dokonywało regularne wpłaty). Według raportu Urzędu Komisji Nadzoru Finansowego (dalej: UKNF) w I połowie 2018 r. IKE posiadało 960,6 tys. osób, co stanowiło 5,8% liczby osób pracujących, IKZE natomiast posiadało 701,4 tys. co stanowiło 4,2% liczby osób pracujących (Indywidualne konta emerytalne... 2018).

Kolejne pytanie zadane respondentom w ramach ankiety dotyczyło możliwości oferowania przez pracodawcę uczestnictwa w PPE. Spośród wszystkich ankietowanych, 16,9% osób miało możliwość uczestnictwa w PPE, jednakże tylko 3,7% osób korzystało. Pozostali nie

mieli takiej możliwości ze względu na np. brak oferty pracodawcy, inną formę zatrudnienia, bezrobocie i pobieranie nauki.

Rysunek 2 Stosunek respondentów do IKE i IKZE

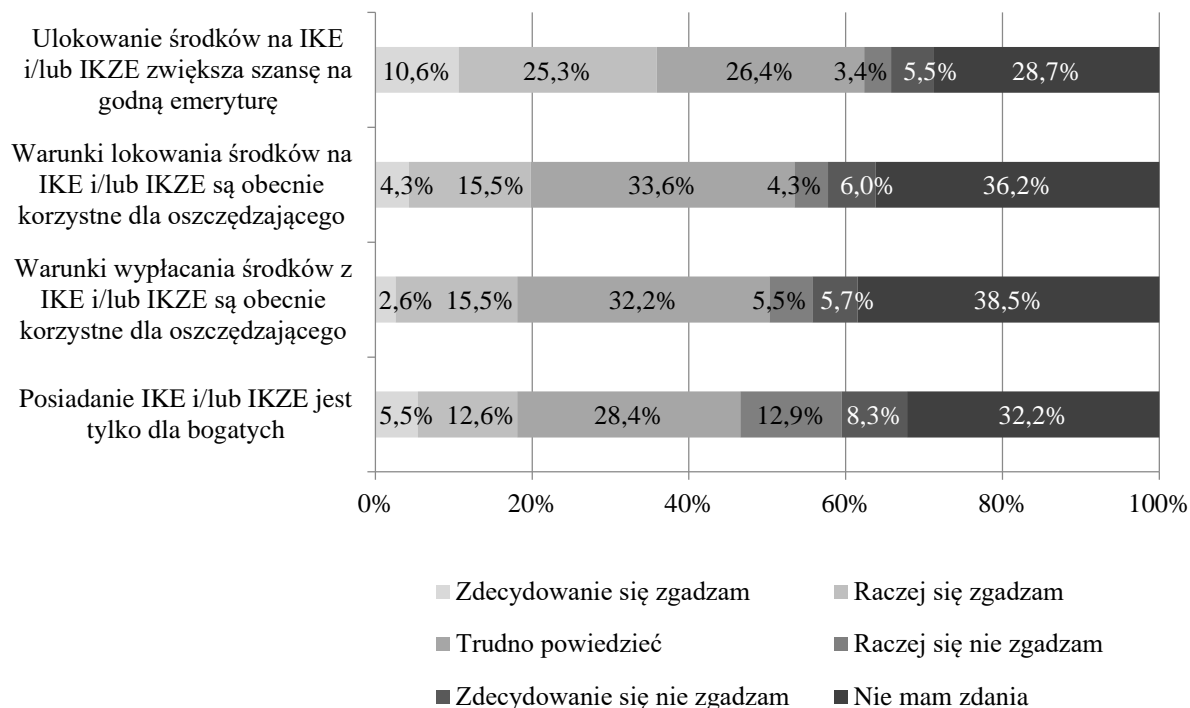

Źródło: Opracowanie własne na podstawie badań własnych.

W innym raporcie UKNF na koniec 2017 r. funkcjonowały 1 053 PPE, prowadzone przez 1.149 pracodawców, zaś liczba uczestników PPE na koniec 2017 r. wyniosła 395,8 tys. uczestników, co stanowiło 2,4% osób liczby osób pracujących (Pracownicze programy emerytalne... 2018). Biorąc pod uwagę liczbę uczestników IKE, IKZE i PPE, dla porównania w 2016 r. tylko 2,1% osób łącznie deklaroowało korzystanie ze zinstytucjonalizowanych form dodatkowego oszczędzania na emeryturę (Czapiński i Góra 2016).

W dalszej części ankiety respondenci zostali zapytani o ustosunkowanie się do czterech kolejnych stwierdzeń na tych samych zasadach, co przy oszczędzaniu. Na rysunku 2 zostały przedstawione opinie związane z IKE oraz IKZE.

Większość zgadzała się z pierwszym stwierdzeniem, lecz wraz z niskim odsetkiem uczestnictwa spora ilość osób uważała, że "trudno powiedzieć" oraz że nie miała zdania. Może to być spowodowane brakiem podstawowej wiedzy na temat rynku finansowego, sposobów i możliwości inwestycji, więc występuje ryzyko niepowodzenia i utraty środków. Mówi się, że przy wyborze inwestycji istotna jest dywersyfikacja ulokowanych środków, a także wiek inwestora (Lechowicz 2013).

W kwestii lokowania środków na i z IKE i/lub IKZE oraz ustosunkowania się do tego, czy są one korzystne dla oszczędzającego tu również większość uważała, że "trudno powiedzieć" oraz że nie miała zdania. Co do wypłacania, tendencje były podobne. Natomiast co do posiadania IKE i/lub IKZE tylko przez bogatych zdania były podzielone. Mała popularność rozwiązań dedykowanych indywidualnemu oszczędzaniu na starość może obnażać niewiedzę społeczeństwa w zakresie form, a także o potrzebie dodatkowego, systematycznego i samodzielnego oszczędzania emerytalnego (Nowe trendy w zabezpieczeniu... 2018). Potwierdzają to także kolejne badania przeprowadzone przez Deutsche Bank w 2012 r., gdzie tylko 18% osób umiało rozwinąć skrót IKE, a 3% wiedziało, co oznacza skrót IKZE (Portret finansowy Polaków... 2012). Badania z 2015 r. przeprowadzone przez TNS Polska ukazały, że ponad 50% Polaków nie znało żadnej formy oszczędzania w III filarze. Mimo to ok. 72% słyszało o IKE, ale tylko 27% wiedziało, jak z nich korzystać, gdzie dla IKZE było to analogicznie 38% i 14%, a dla PPE 28% i 6%. Także większość Polaków nie miała wiedzy nt. cech charakteryzujących instrumenty III filaru ze względu na brak lub udzielenia nieprawidłowej odpowiedzi. Przykładowo 92% osób nie wiedziało o uldze podatkowej w przypadku IKZE i analogicznie 84% co do wysokości rocznego limitu wpłat na IKE oraz ok. 75% co do możliwości zwolnienia środków na IKE z podatku od dochodów kapitałowych (Skłonność Polaków do dodatkowego oszczędzania... 2016). Inne badania sugerują, że w przypadku kont IKE korzyści podatkowe związane z nimi są zbyt odległe w czasie. Kilkudziesięcioletnia perspektywa oszczędzania jest zbyt abstrakcyjna dla wielu osób i skutkuje całkowitą rezygnacją z oszczędzania (Brenk i Wnuk 2017).

Kolejne pytanie w badaniach własnych było związane z tym, czy ankietowani słyszeli o PPK. Jedynie 37,1% osób słyszało o tym, z czego tylko 8,9% dobrze znało temat. Dalej respondenci mieli zadeklarować, czy zamierzają uczestniczyć w PPK. Zostali pouczeni, że uczestnictwo jest obowiązkowe dla osób zatrudnionych na umowę o pracę, jednakże mogą z niego zrezygnować oraz że pierwsze wdrożenia będą wykonywane od 01.07.2019 r. Respondenci wybrali odpowiedzi "nie mam takiej możliwości" (17,8%) oraz "trudno powiedzieć" (52,3%). Pierwsza z nich dotyczyła brak zatrudnienia na umowę o pracę ze względu na różne czynniki i brak możliwości uczestnictwa w PPK. Druga jest związana z niedostatecznym poziomem wiedzy nt. PPK i świadczy o braku podjęcia decyzji.

Mała ilość osób wyraziła swoje zdanie, ponieważ 11,8% osób chciałoby uczestniczyć (2,9% zdecydowanie), natomiast 18,1% wolałoby nie uczestniczyć (7,5% zdecydowanie). Może to wynikać z tego, że od momentu przeprowadzenia badań (luty 2019 r.) do pierwszych wdrożeń w dużych przedsiębiorstwach (lipiec 2019 r.) minie kilka miesięcy, a przed

całkowitym wdrożeniem PPK minie kilka lat. Co interesujące, badania z 2016 r. wskazują, że znaczna część Polaków chciałaby dodatkowo oszczędzać na emeryturę. W przypadku programu indywidualnych wpłat uzupełnianych dopłatami od pracodawców lub budżetu państwa (takie jak PPK), aż 68% respondentów chciałaby w nim uczestniczyć (Czapiński i Góra 2016). Za pozytywnym wpływem PPK na oszczędzanie stoją dwa argumenty: automatyczny zapisu oraz chęć dodatkowego oszczędzania przez część Polaków. Ekonomia behawioralna tłumaczy bierność pewnych grup ludzi – nie podejmują sami decyzji oszczędzaniu i też nie zrezygnują z automatycznego zapisu do programu (Łaszek 2018).

Rysunek 3 Stosunek respondentów do PPK

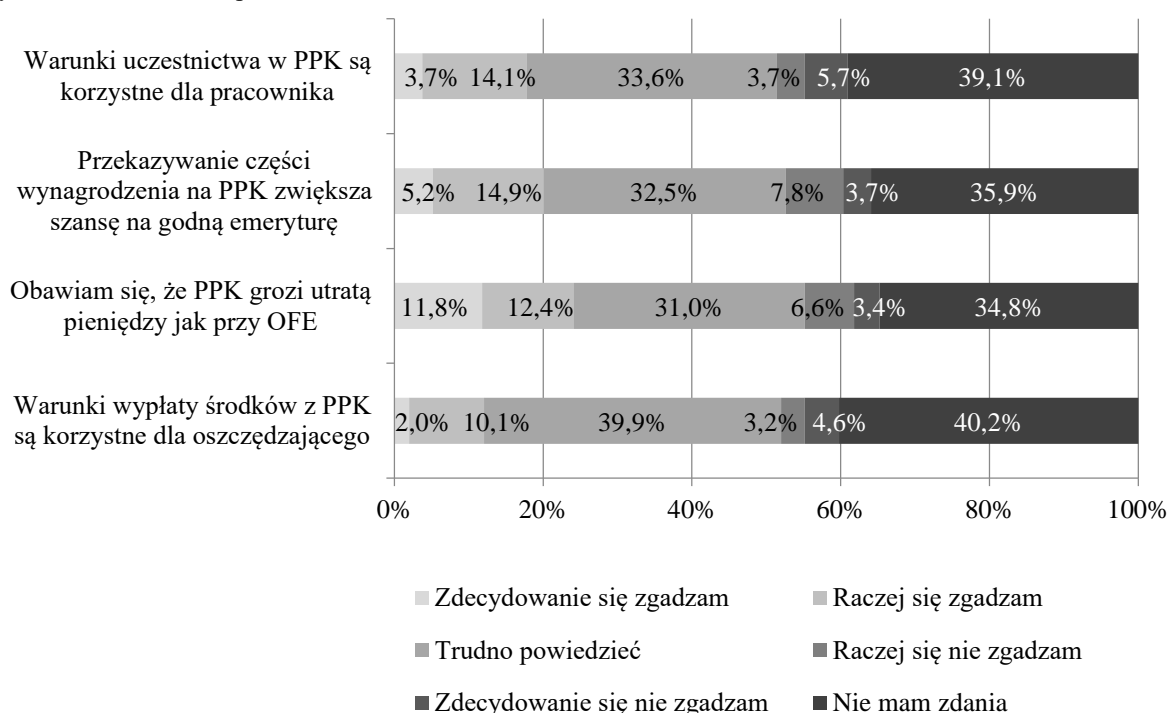

Źródło: Opracowanie własne na podstawie badań własnych.

Brak zdania i wystarczającej wiedzy w zakresie PPK potwierdzają odpowiedzi na kolejne pytanie w badaniach własnych dotyczące ustosunkowania się do czterech ostatnich stwierdzeń. Na rysunku 3 można zauważyć, jaki stosunek do PPK mają respondenci.

Z pierwszym stwierdzeniem zgadzało się relatywnie dużo osób, podobnie jak w stwierdzeniu "przekazywanie części wynagrodzenia na PPK zwiększa szansę na godną emeryturę". Prawie co czwarty ankietowany obawiał się, że PPK grozi utratą pieniędzy jak przy OFE. Z ostatnim stwierdzeniem zgadzało się nieznacznie więcej osób.

Ostatnie pytanie w badaniach własnych dotyczyło tego, na kim głównie powinien spoczywać obowiązek edukacji o trzecim filarze emerytalnym. Było pięć odpowiedzi do

wyboru tj. na szkole (42%), każdy we własnym zakresie (23,6%), na rodzinie (8%), na uczelni wyższej (8%) oraz "nie mam zdania" (18,4%). Zarówno powyższe odpowiedzi, jak i literatura potwierdziło konieczność gruntownej edukacji społeczeństwa, które zachęca do bardziej świadomego planowania przyszłości oraz zarządzania i kontrolowania finansami. Przykładem byłoby przeprowadzanie kampanii edukacyjnych przez instytucje publiczne i środowiska akademickie (Lechowicz 2013).

Podsumowanie

Istnieje potrzeba oszczędzania wśród osób ankietowanych. Zdecydowana większość z nich nie wyraziła swojego zdania, czy warto być uczestnikiem IKE czy IKZE. Wobec tego zachęty nigdy nie będą wystarczające, jeżeli dostęp do informacji o nich nie będzie powszechny. Jest to w interesie oszczędzających, ponieważ zabezpieczy ich starość, firm obsługujących IKE/IKZE/PPE/PPK, bo zapewni im to byt na rynku, i państwa, ponieważ dzięki temu występuje szansa na załagodzenie problemów związanych z niekorzystnymi trendami demograficznymi i wypłatami emerytur. Wdrożenie PPK może nie być końcem problemu niskiego stopnia partycypacji w III filarze emerytalnym. Automatyczny zapis i potencjalna bierność pracowników w tym względzie może być rozwiązaniem na krótki okres czasu, lecz największe korzyści uzyskuje się z długotrwałego i świadomego oszczędzania na własną emeryturę. Na podstawie analizy danych wtórnych i badań własnych można sformułować następujące wnioski końcowe:

- edukowanie obywateli o możliwościach oszczędzania, także w ramach III filaru, powinno być priorytetem już w wieku szkolnym. Następnie za pomocą kampanii społecznych instytucje publiczne powinny zachęcać dorosłe osoby do zgłębiania wiedzy o samodzielnym oszczędzeniu. Dzięki temu istnieje szansa, że dzieci wyniosą oszczędzanie z rodzinnego domu i pójdą za przykładem swoich rodziców.
- PPK wraz z pobieraniem składki od wynagrodzeń za pracownika i jednocześnie przez pracodawcę może doprowadzić do zwiększenia kosztów pracy. Może to skutkować wzrostem cen i zubożeniem budżetów domowych. Dodatkowo część osób obawia się utraty środków jak w przypadku OFE.
- Mimo ulgi podatkowej i promowania III filaru emerytalnego przez państwo liczba uczestników powinna być wyższa. Rozwiązaniem może być reklama prosta i przejrzysta dla odbiorcy przez instytucje upoważnione do prowadzenia IKE i IKZE. Zamiast form reklamy radiowej czy telewizyjnej powinny być zachęty, jak np. dodanie pewnej kwoty pieniędzy przy pierwszej wpłacie na konto emerytalne.

- Nastroje względem PPK i innych instrumentów III filaru emerytalnego były badane lokalnie w granicach Elbląga i okolic, stąd mogły one nie być reprezentatywne w skali całego kraju, co najwyżej w miastach podobnej wielkości.
- Badania własne mogą nie odzwierciedlać zdania wszystkich osób w wieku produkcyjnym ze względu na dużą ilość odpowiedzi osób młodych. W przyszłości należałoby dotrzeć do większej liczby osób w wieku 35-65, by zbadać ich opinię i poziom wiedzy.

Literatura

- Brenk M., Wnuk S. 2017. *Instrumenty gromadzenia długoterminowych, dodatkowych oszczędności emerytalnych – efektywność, koszty, aspekty prawne*. Zeszyty Naukowe Politechniki Poznańskiej, Organizacja i Zarządzanie Nr 73: 21-37.
- Cichowicz E., Rutecka-Góra J. 2017. *Świadomość Polaków dotycząca dodatkowego oszczędzania na starość – próba oceny oraz identyfikacji niezbędnych działań*. Problemy Polityki Społecznej. Studia i Dyskusje, nr 38(3): 89–103.
- Czapiński J., Góra M. 2016. *Świadomość “Emerytalna” Polaków. Raport z badania ilościowego*. Publikacja Europejskiego Kongresu Finansowego, Warszawa.
- Dopierała Ł. 2017. *Efektywność produktów emerytalnych oferowanych przez zakłady ubezpieczeń na życie na przykładzie IKE*. *Finanse i prawo finansowe*, Czerwiec/June 2017 vol. 2(14): 23–39.
- Indywidualne konta emerytalne oraz indywidualne konta zabezpieczenia emerytalnego w I połowie 2018 roku*. Urząd Komisji Nadzoru Finansowego. 2018. Warszawa.
- Kopeć A., Niziołek K., Paczkowski P. 2005. *Indywidualne konta emerytalne – Komentarz*. Wydawnictwo C. H. Beck, Warszawa.
- Lechowicz N. 2013. *Dobrowolne formy oszczędzania na emeryturę w świetle konieczności dodatkowego zabezpieczenia emerytalnego*. *Rynek - Społeczeństwo - Kultura*, nr 4 (8): 43-50.
- Łaszek A. 2018. *Pracownicze Plany Kapitałowe nie zastąpią dłuższego wieku emerytalnego*. <https://for.org.pl/pl/a/6212,analiza-10/2018-pracownicze-plany-kapitalowe-nie-zastapia-dluzszego-wieku-emerytalnego> (dostęp 21 lutego 2019 r.).
- Muszalski W. 2004. *Ubezpieczenie społeczne – podręcznik akademicki*. Wydawnictwo Naukowe PWN, Warszawa.
- Nowe trendy w zabezpieczeniu emerytalnym w Polsce – przegląd ubezpieczeń 2018*. pod red. Cycoń M., Jedynek T., Strupczewski G. 2018. Fundacja Uniwersytetu Ekonomicznego w Krakowie, Kraków.
- Ostrowska-Dankiewicz A., Pieńkowska-Kamieniecka S. 2013. *Istota i znaczenie indywidualnych form zabezpieczenia emerytalnego*. *Modern Management Review*, vol. XVIII 20 (2/2013): 55-68.
- Portret finansowy Polaków 2012. Plany na 2013 rok*. 2012. Deutsche Bank. Warszawa.

- Pracownicze programy emerytalne w 2017 roku.* 2018. Urząd Komisji Nadzoru Finansowego. Warszawa.
- Rusinowicz A. 2011. *Ocena funkcjonowania programu indywidualnych kont emerytalnych – implikacje dla doskonalenia systemu zabezpieczenia emerytalnego.* Zarządzanie Publiczne, 4(16): 95–118.
- Skłonność Polaków do dodatkowego oszczędzania na emeryturę — mit czy rzeczywistość?.* 2016. TNS Polska dla Nationale-Nederlanden Warszawa.
- System ubezpieczeń społecznych – zagadnienia podstawowe.* pod red. Szpor G. 2009. LexisNexis, Warszawa.
- Szczepański M. 2012. *The Design of Supplementary Pension Schemes in Poland and Longevity Risk: Current Situation and Proposed Changes.* Pensions Institute Discussion Paper.
- Zmudzińska I. 2016. *Postawy Polaków wobec systematycznego i długoterminowego oszczędzania [w:] Długoterminowe oszczędzanie – Postawy, strategie i wyzwania.* pod red. Rutecka-Góra J., Oficyna Wydawnicza SGH, Warszawa: 109-121.

Porównanie systemów emerytalnych Polski i Chile Comparison of the pension system of Poland and Chile

Daniel Gliński

Państwowa Wyższa Szkoła Zawodowa w Elblągu
Instytut Ekonomiczny
Studenckie Koło Naukowe Myśli Społecznej i Politycznej „SENEKA”
Opiekun: dr inż. Tomasz Winnicki

Abstract

The article describes the implementation of the first pension system in the world and the first, historical forms of social security. Two concepts of the pension system functioning in Poland and Chile were characterized, as well as the reasons for the implementation of the systems in these countries and the results achieved by them in expert studies. The difference between pay-as-you-go and capital-based systems is approximated and the possible benefits and risks of each system are discussed. The following describes the requirements and obstacles facing today's pension systems and the challenges they will have to deal with in the future. The results of own research carried out in the form of a feedback questionnaire disseminated using the Internet and a paper feedback questionnaire with the participation of people aged 20-35 and people in the pre-retirement and retirement age were presented. The general level of knowledge about the functioning of the pension system and the level of satisfaction with the current solution was examined.

Keywords: pension, Polish pension system, Chilean pension system, comparison

Wstęp

Emerytury w obecnym kształcie funkcjonują niespełna 200 lat. Do XVIII w. życie trwało znacznie krócej niż dziś – średnio od 26 do 40 lat (Lancaster 1990). Emerytury nie były potrzebne, ponieważ wysoka dzietność pomagała utrzymywać dzieciom swoich rodziców. Jednak pierwotne wersje emerytur otrzymywali już niezdolni do dalszej służby żołnierze Imperium Rzymskiego (Clark i in. 2003).

Do 1998 r. polski system emerytur był całkowicie repartycyjny. W Polsce jednak niski wskaźnik urodzeń jest znaczącym problemem (Myrskylä i in. 2009) co nie pozwoliło systemowi spełniać swojej roli. W dzisiejszych czasach o zastępowalności pokoleń można mówić, gdy wsk. dzietności kobiet kształtuje się na poziomie 2,1 żywego urodzenia na kobietę (Szukalski 2009). W Polsce od roku 1960 do 1998 r. wartość wsp. dzietności zmniejszyła się o 50%, a w 1998 r. kształtował się na poziomie 1,41 urodzenia na 1 kobietę (GUS 2016). Prowadzi to do sytuacji, w której jeden zatrudniony zapewnia byt kilku emerytom jednocześnie. Do 2079 r. naturalna populacja krajów Unii Europejskiej może zmniejszyć się z ok. 510 mln

obywateli do nieco ponad 450 mln (Eurostat 2016). Polski rząd wydaje się rozumieć powagę problemu, na co wskazuje wprowadzenie programów „rodzina 500+” oraz „mama 4+”.

Przywileje i wcześniejsze emerytury dla wielu grup społecznych, pomniejszyły grupę osób pracujących, jednocześnie zwiększając liczbę osób w wieku emerytalnym. Wzrost poziomu składek o 30 pkt proc. na przestrzeni 20 lat nie pozwolił ustabilizować sytuacji. Udział wydatków na emerytury i renty w PKB regularnie rósł, a wysokość składek nie korelowała z poziomem otrzymywanych świadczeń (Nowacka i Ścibło 2017). Konsekwencją była reforma systemu emerytalnego w 1999 r. System wciąż opiera się na zasadzie solidarności międzypokoleniowej, jednakże dodano aspekt kapitałowy. U podstaw znalazły się 3 filary, stąd system częściowo był zarządzany przez państwo i umożliwił dodatkowe, nieobligatoryjne oszczędzanie.

I filar przypomina kopię poprzedniego systemu. Część składki przekazywana jest na indywidualny rachunek jednostki w ZUS. Fundusze te nie podlegają inwestowaniu. Dokonuje się corocznej waloryzacji, tj. uaktualnienie wartości pieniędzy o wskaźnik wzrostu cen usług i towarów. Środki, które gromadzone w ZUS nie podlegają dziedziczeniu.

Drugi filar jest tworem zupełnie nowym. Otwarte Fundusze Emerytalne (OFE), pierwotnie były obowiązkowe. Rząd pozostawiał w gestii ubezpieczonego wybór Funduszu, do którego kierowana jest część składek emerytalnych. Zadaniem OFE jest inwestowanie otrzymywanych środków w instrumenty finansowe – głównie akcje oraz obligacje. Zasoby zgromadzone w OFE mogą być dziedziczone (Serwis Emerytalny 2018). OFE nie spełniły jednak należycie swojej roli. Ustawą z dnia 6 grudnia 2013 r. zniesiono obowiązkowość II filara. Dotychczasowi uczestnicy mogli zdecydować o przeniesieniu zgromadzonych środków do ZUS.

Na III filar systemu składają się dwa rodzaje planów emerytalnych: indywidualne oraz pracownicze. Plany pracownicze to grupowe uczestnictwo w nieobowiązkowej części systemu emerytalnego w formie Pracowniczych Programów Emerytalnych (PPE), tworzonych przez pracodawców. Plany indywidualne wprowadzono w 2004 r. jako Indywidualne Konta Emerytalne (IKE), natomiast od 2012 r. dołączyły Indywidualne Konta Zabezpieczenia Emerytalnego (IKZE) (Marcinkiewicz 2015).

Do 1980 r. w Chile system emerytalny także funkcjonował na zasadzie międzypokoleniowej solidarności. Podobnie jak w Polsce, spadająca liczba narodzin i rosnący udział w społeczeństwie osób powyżej 65 roku życia, zmusiła władze do zaplanowania działań. W 2004 r. dzietność kobiet spadła poniżej minimalnej dla utrzymania zastępowalności pokoleń granicy 2,1 narodzin na kobietę (Knoema 2017).

W 1980 r. przeprowadzono reformę systemu – repartycyjny ustąpił miejsca kapitałowemu. Zmiana ta miała cztery główne założenia. Pierwszym była rezygnacja z międzypokoleniowej solidarności. Składki opłacane przez pracujących nie były wypłacane emerytom lecz kierowane na indywidualne konto wpłacającego w celu inwestycji gromadzonych środków. Drugą było powołanie Komisji Nadzoru nad Funduszami Emerytalnymi w celu kontroli i nadzoru nad nowym systemem. Trzecią były fundusze trafiające na indywidualne konta inwestowane przez *Administradoras de Fondos de Pensiones (AFP)* tj. firmy specjalizujące się w zarządzaniu środkami emerytalnymi. Funkcjonowały na zasadach podobnych do kont oszczędnościowych – w zamian za obsługę środków pobierano od klientów opłatę. Czwartym było przyznanie prawa wyboru AFP, który będzie zarządzał otrzymanymi pieniędzmi (Wieprzowski 2018).

Analizując system emerytalny w Chile można zauważyć kilka podobieństw do tego funkcjonującego w Polsce. Wiek emerytalny tak jak w Polsce wynosi 60 lat dla kobiet oraz 65 lat dla mężczyzn. Ponadto, oba systemy opierają się na trzech filarach. W ich budowie można jednak wykazać wiele różnic.

Pierwszy filar finansowany jest z podatków ogólnych. Skierowany jest do osób fizycznych, które posiadają niewielkie, lub zupełnie pozbawionych oszczędności emerytalnych. W ramach tego filaru wyróżnić należy dwa rodzaje emerytur: *Old-age Basic Solidarity Pension (PBS)* oraz *Solidarity Pension Payments (APS)*. PBS ma za zadanie zapewnić środki do życia osobom, które nie posiadają żadnych oszczędności, z których wypłacano by emerytury. Można go uzyskać spełniając kilka warunków tj. ukończenie 65 lat, 20 lat stałego pobytu w kraju (od 20 roku życia), pobyt przez 4 z 5-ciu lat okresu przed emeryturą, przynależność do grupy 60% najbiedniejszych obywateli oraz brak uprawnienia do świadczeń emerytalnych i rentowych. Kwota świadczenia jest stała, w 2016 r. wynosiła ona 150 USD i jest każdego roku korygowana o wsk. inflacji. Dla porównania, przeciętny Chilijczyk otrzymywał w tym samym roku 315 USD emerytury (Bonney 2016). W APS płatności są uzupełnieniem świadczeń dla osób o bardzo niskim poziomie oszczędności. Prawo do skorzystania otrzymują osoby, które wniosły swój wkład w obowiązkowy, drugi filar, jednakże ich emerytalne oszczędności plasują się na niskim poziomie. Oprócz braku uprawnienia do innych świadczeń, pozostałe wymagania przystąpienia do APS są takie same jak dla PBS. Obie grupy są objęte darmowym ubezpieczeniem zdrowotnym (ICPM 2018).

Drugi filar obejmuje obowiązkowe składki płacone przez każdą zatrudnioną osobę. Składka w wysokości 10% wynagrodzenia umieszczana jest na indywidualnym rachunku oszczędnościowym prowadzonym przez wybraną firmę zwaną administratorem funduszy

emerytalnych. Pracownik ponosi także tzw. opłatę administracyjną ustaloną autonomicznie przez administratora. Samozatrudnieni nie są objęci przymusem emerytalnym. Składka jest obowiązkowa także w przypadku przejścia pracownika na urlop macierzyński i odprowadza się je 10% z zasiłku przyznanego młodemu rodzicowi. Wspomniani administratorzy funduszy emerytalnych są organami zarządzającymi całym systemem emerytalnym. Rząd przy pomocy Komisji Nadzoru narzuca ustalone przez siebie zasady. Obecnie w Chile swoje usługi proponuje sześciu administratorów (ICPM 2018).

Każda z firm-administratorów może oferować swoim klientom pięć rodzajów inwestycji, określane kolejnymi literami alfabetu poczynając od A w kolejności od najbardziej do najmniej ryzykownej. Najbardziej ryzykowna strategia A jest dla firm opcjonalna, podczas gdy pozostałe mają charakter obowiązkowy. Administratorzy mogą działać tylko na rynku wymienionych funduszy bez innej oferty. Uczestnicy mają dowolność w wyborze inwestycji, czy też podzielić swoje środki pomiędzy wybrane przez siebie opcje. Ograniczenia dotyczą kobiet po 50 roku życia, mężczyzn którzy ukończyli 55 lat oraz osób aktualnie pobierających emerytury bądź renty – ta grupa nie może inwestować w fundusze z grupy A. Opłacający składki mogą dowolnie przemieszczać środki pomiędzy inwestycjami, za co może zostać pobrana tzw. opłata wyjściowa (*exit fee*). Rząd Chile określa instrumenty finansowe, w które inwestować mogą administratorzy. Są to obligacje rządowe emitowane przez Bank Centralny oraz Skarb Państwa, depozyty terminowe, weksle własne i listy zastawne, akcje i obligacje spółek publicznych i prywatnych, akcje otwartych spółek akcyjnych, udziały w funduszach wspólnego inwestowania oraz instrumenty finansowe firm zagranicznych (ICPM 2018).

System emerytalny w Chile umożliwia przejście na emeryturę w dowolnym momencie pod warunkiem osiągnięcia wymaganego progu skumulowanego salda na indywidualnym rachunku, tj.:

- 150% minimalnej, gwarantowanej przez Państwo emerytury,
- 70% średniej pensji z dziesięciu lat przed przejściem na emeryturę.

Przy przechodzeniu na emeryturę, emeryt może zdecydować, na jakich zasadach wypłacane mu będą zgromadzone środki. Może wybrać pomiędzy czterema opcjami tj. dożywotnia renta, „zaprogramowane wycofanie”, odroczone dożywotnia renta, oraz kombinacja dożywotniej renty i zaprogramowanego wycofania (ICPM 2018).

III filar, obejmuje – podobnie jak polski system – dodatkowe, nieobowiązkowe wpłaty. Zarządzać tymi Dobrowolnymi Oszczędnościami Emerytalnymi (*Voluntary Pension Savings*) mogą jedynie określone przez rząd instytucje (ICPM 2018).

Cel i metoda

Celem niniejszego opracowania jest przedstawienie poziomu wiedzy i świadomości Polaków w kontekście systemu emerytalnego. Istotnym aspektem było również określenie stopnia zadowolenia uczestników systemu z jego funkcjonowania.

W części własnej przedstawiono wyniki badań przeprowadzonych na podstawie ankiety zwrotnej w formie papierowej oraz w formie formularza na stronie internetowej, rozpowszechnianej za pomocą e-maila i mediów społecznościowych. Badania przeprowadzono w lutym 2019 r. na 348 osobach w wieku od 18 do 65 lat zamieszkałych w Elblągu oraz okolicach. W ankiecie zawarte zostały pytania z odpowiedziami jedno- oraz wielokrotnego wyboru, które dotyczyły danych osób biorących udział w ankiecie oraz ich opinii na temat funkcjonowania systemu emerytalnego.

Wyniki badań i dyskusja

Wśród 348 ankietowanych 55% stanowili mężczyźni a 45% kobiety. Ankietowanych podzielono na 5 grup wiekowych. Grupa 18-25 lat stanowiła 61,5% respondentów, w grupie 26-35 lat znalazło się 24,1% badanych, a w grupie 36-45 – 5,5%. Z kolei do grupy 46-55 lat zaliczało się 5,7% osób a grupę 56-65 lat reprezentowało 3,2% badanych. Najliczniejszą grupę respondentów stanowiły osoby z wykształceniem średnim (46,6%) oraz wyższym (44%). Wykształcenie zawodowe zadeklarowało 6% badanych, a 3,4 % - podstawowe.

Mieszkańcy wsi stanowili ok. 22% badanych, podczas gdy prawie 78% to mieszkańcy miast. Niemal co dziesiąty respondent tworzył gospodarstwo jednoosobowe, gospodarstwa 2-osobowe to ok. 27% 3-osobowe – ok. 23%. Gospodarstwa 4-osobowe stanowiły w przybliżeniu 26%, a 5-osobowe i większe to ok. 14% całości. Ponad połowa badanych (62,1%) nie posiadała dzieci, 1 dziecko ma 16,4% z nich. 2 dzieci posiadało 14,9% ankietowanych, 3 dzieci ma 4%, a 4 lub więcej miało 2,6% badanych.

Zatrudniona na umowę o pracę była niespełna połowa badanych (47%) a ok. 53% stanowiły osoby bez umowy. Około 49% ankietowanych deklarowało zarobki poniżej 2000 zł miesięcznie a pozostali zarabiali powyżej tej kwoty. Mianem głównego żywiciela rodziny określiło siebie w przybliżeniu 22% badanych.

Jak wynika z rysunku 1, zdecydowana większość badanych oczekiwała reformy systemu, co jest zgodne z jego oceną według badanych. Jest to duża zmiana społecznych nastrojów – w badaniach przeprowadzonych w roku 2001 (CBOS 2001) jedynie 39% uczestników wyraziło potrzebę reform. Pomimo faktu, iż Polacy domagają się reformy

systemu, w badaniach z 2018 r. (Money.pl 2018) aż 70% ankietowanych stwierdziło, iż plany rządowego przekształcenia systemu są dla nich całkowicie obce. Wynika z tego, że wiedza obywateli o funkcjonowaniu i zmianach w systemie jest stosunkowo niska.

Rysunek 1. Opinia nt. systemu emerytalnego w Polsce

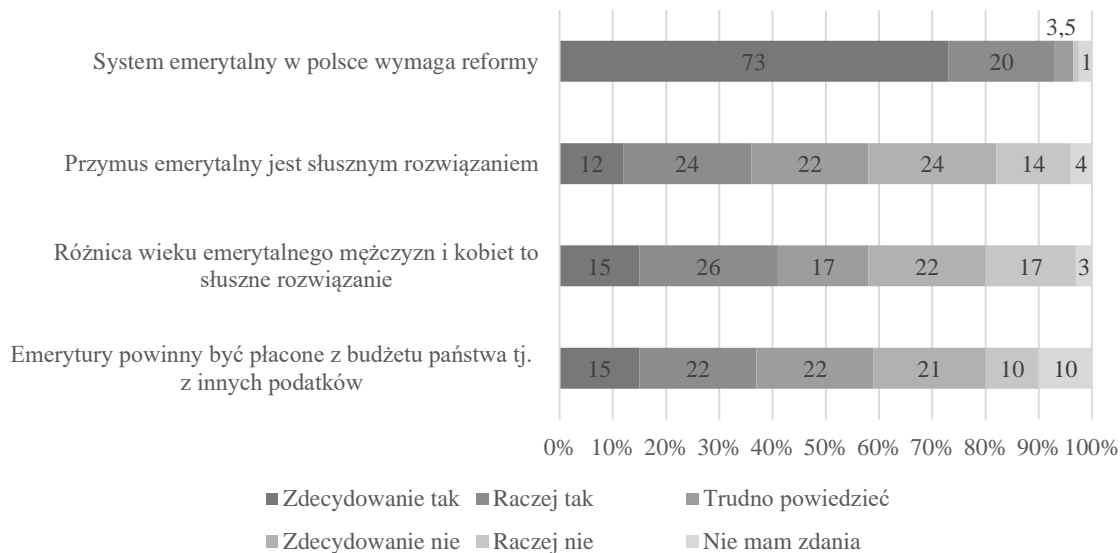

Źródło: Opracowanie własne na podstawie badań ankietowych 2019 r. [n=348].

Badani byli za to niezgodni co do przymusowości emerytur – niemal taka sama ilość badanych opowiedziała się za jak i przeciw przymusowi. Osoby, opowiadające się za utrzymaniem różnicy w wieku emerytalnym to w 57% kobiety. Coraz mniej osób jednak opowiadało się za różnicą w wieku emerytalnym w ogóle – taki stan rzeczy aprobowало 41% badanych, podczas gdy w 2009 r. (Olejnik 2009) było to 60% osób.

Tylko 37% osób było za tym, aby świadczenia emerytalne wspomagane były innymi podatkami – daje to sygnał, iż system chilijski (który po części stosuje taką zasadę) nie sprawdziłby się w warunkach Polski. Co więcej, aby poprawić kondycję systemu emerytalnego obecny prezydent Chile, Sebastián Piñera zapowiedział w ubiegłym roku, iż jednym z punktów nowej reformy będzie nałożenie na pracowników i pracodawców dodatkowej opłaty w wysokości 4% pensji. Ma to pozwolić to na wzrost wysokości przeciętnego świadczenia o 40% (Van Der Spek 2018).

Ankietowani zostali zapytani jak oceniają (w skali od 1-10) funkcjonowanie systemu emerytalnego. Najwięcej osób, niemal co czwarty ankietowany (23%) wskazało na najniższą możliwą ocenę. Ocena „2” to opinia 17% osób, na „3” system oceniony został przez 21% badanych. Polski system należało ocenić na „4” oraz „5” w mniemaniu kolejno 16% i 15%

ankietowanych. Na „6” oraz „7” system emerytalny oceniło kolejno 6% i 2% osób. Jeden ankietowany ocenił system na „8”. W ogólnym rozrachunku daje to średnią 3,09 punktów na 10 możliwych. Jest więc on oceniany znacznie niżej przez uczestników, aniżeli przez ekspertów – w badaniach firmy Mercer (Mercer 2018) uzyskał on 54,3 w 100 punktowej skali. W tym samym badaniu, chilijski system został uznany za 8 najlepszy na świecie osiągając 69,3 punktów. Tak niska ocena systemu może wynikać z niskiego poziomu wiedzy – wg raportu z 2016 r., co trzecia osoba uznała OFE za instytucję III filaru a 40% badanych uznała, że to ZUS ustala wysokość składek emerytalnych (ZUS 2016).

Zapytani, czy mimo braku przymusu w dalszym ciągu dokonują wpłat do OFE, ankietowani byli dość jednogłośnie – jedynie 14% osób korzysta z usług II filaru. Jest to zaskakujące zważywszy na fakt, iż w badaniach przeprowadzonych w 2009 roku (Olejniki 2009) 75% badanych, zapytanych o wybór OFE, ponowiliby swoją decyzję. Ponadto, sam system oceniony został wówczas na 6,7 punktów w skali od 1-10. Co więcej, Polacy pytani o pozostawienie swoich składek w OFE przed zniesieniem obowiązkowości II filaru w 2014 r. (CBOS 2014) w większości nie mieli wyrobionego zdania (58%), natomiast 24% badanych deklaroowało pozostanie w OFE.

Na pytanie o wysokość składek w stosunku do pensji, 71% badanych uznało, iż są one zbyt wysokie. Co piąta osoba uznała, że są na odpowiednim poziomie a 9% stwierdziło, iż są one zbyt niskie. Z badań wynika, że wpływu na opinie nie ma poziom zarobków – zarówno osoby zarabiające powyżej 2000 zł miesięcznie, jak i będące poniżej tego progu odniosły się niemal identycznie do wysokości składek. Mniejszą jednogłośnie ankietowani wykazali zapytani o wiek emerytalny. Dla niespełna połowy osób aktualny poziom wieku jest odpowiedni. 42% badanych uznało, że jest on zbyt wysoki a jako zbyt niski określiło go 11% osób. W 2017 r. poparcie dla obniżenia wieku emerytalnego deklaroowało aż 78% badanych (CBOS 2017). Pokrywa się to z raportem z 2008 r. gdzie najczęściej sugerowanym przez ankietowanych wiekiem emerytalnym był 60 lat dla mężczyzn i 55 lat dla kobiet (BAS 2008).

Z grupy osób, które uważają próg wiekowy za zbyt wygórowany, jedynie 56% deklaruje odejście na emeryturę po jego osiągnięciu. Może to wynikać z niskiej stopy zastąpienia w naszym kraju, która w raporcie z 2017 r. wyniosła niespełna 39% wynagrodzenia (przy średniej dla krajów badanych wynoszącej 63%). Jednocześnie znacznie wyżej oceniany przez ekspertów system Chilijski gwarantuje emerytom niewiele więcej, bo zaledwie 40% ich ostatniego wynagrodzenia. Różnicą jest jednak poziom składek emerytalnych. W Polsce wynoszą one 19,5% wynagrodzenia, w Chile jest to 12,4% (OECD 2017).

Rysunek 2. Stosunek do emerytury wypłacanej przez ZUS

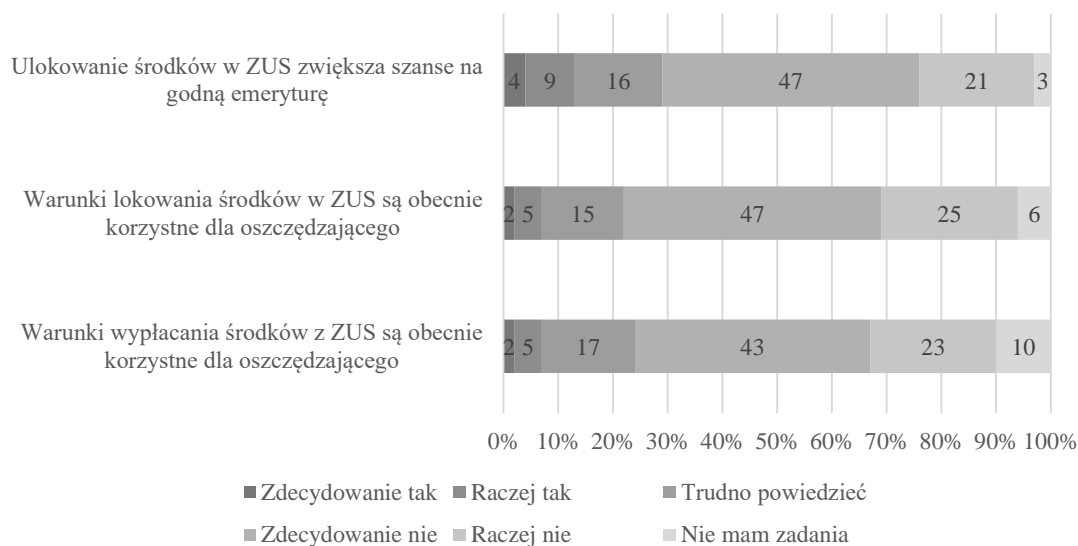

Źródło: Opracowanie własne na podstawie badań ankietowych 2019 r. [n=348].

Większość badanych nie była usatysfakcjonowana z funkcjonowania ZUS-u (Rys. 2). Jest to o tyle istotne, iż rozpatrując odpowiedzi na kolejne pytanie, wynika z niego, że jedynie jedna na pięć osób uznała, iż system emerytalny powinien być w całości zarządzany przez przedsiębiorstwa prywatne. Brak satysfakcji pokrywa się jednak z badaniami z 2012 r., gdzie 83% badanych uznało przewidywaną emeryturę za zbyt niską (TNS 2012 r.) Więcej, bo 28% badanych powierzyłoby system całkowicie obsłudze rządu, a nieco ponad połowa badanych uznaje, że przedsiębiorstwa państwowe i prywatne powinny działać w kooperacji. Zastanawiać może fakt, iż łącznie 72% ankietowanych widzi w systemie miejsce dla firm prywatnych, jednak z OFE korzysta zaledwie 16% tej grupy.

Ostatnie pytanie dotyczyło czasu przejścia na emeryturę. 44% osób zamierzało przejść na emeryturę natychmiast po osiągnięciu wymaganego wieku a 48% badanych deklaroowało chęć dalszej pracy. 8% potrafiło określić który moment przejścia na emeryturę wybiorą. Wśród badanych kobiet 55,8% zadeklarowało chęć pracy po osiągnięciu wieku, z kolei u mężczyzn – 55,2%. Wg badań z 2017 r. (CBOS 2017) chęć taką wykazywało 42% kobiet i 39% mężczyzn. Decyzja ta wydaje się nie zależeć od bycia bądź nie głównym żywicielem rodziny – wśród każdej z trzech grup główni żywiciele stanowią bardzo zbliżoną część (około 25%). W 2018 r. Chilijski rząd zapowiedział, iż osoby, które zdecydują się na pracę po osiągnięciu minimalnego wieku emerytalnego, mogą liczyć na dodatkowe benefity, w wyniku których ich emerytura może wzrosnąć nawet o 40%. Pomoc emerytalna pochodzić ma z przesunięcia środków

budżetowych. Dotychczasowy poziom 0,8% PKB przeznaczanego na wspomaganie systemu emerytalnego zwiększony zostanie do 1,12% PKB (van Der Spek 2018).

Podsumowanie

Polacy w dalszym ciągu nie są zadowoleni z tego jak działa systemu emerytalnego w naszym kraju. Odpowiedzi na pytania dotyczące preferowanych administratorów systemu (przedsiębiorstwa państwowe bądź prywatne) oraz finansowanie emerytur z innych podatków wskazują, że Polacy, mimo iż oczekują reformy systemu, nie byłiby przekonani do systemu chilijskiego. Za możliwy błąd pomiarowy autor uznaje zbyt wysoką ilość osób młodych oraz niezatrudnionych na umowę o pracę. Analizując dane wtórne oraz badania własne, można sformułować następujące wnioski końcowe:

- poziom wiedzy Polaków, nawet o obligatoryjnych częściach systemu jest niski. Rozwiązaniem może być edukacja osób na wyższych szczeblach nauczania. Może mieć to wpływ na ocenę systemu przez jego uczestników w przyszłości. Powinno to pozwolić na trafniejsze wskazywanie problemów bieżącego rozwiązania.
- System kapitałowy, który funkcjonuje w Chile mógłby nie spełnić swojej roli po przeniesieniu go w polskie realia – Polacy nie deklarują woli prowadzenia systemu przez firmy prywatne. Ponadto, filar kapitałowy w postaci OFE można uznać za niepowodzenie – wskazuje na to uchylene jego obowiązkowości oraz niski procent osób, które w dalszym ciągu decydują się z niego korzystać.
- Polacy oczekują reformy systemu, jednak sami przyznają, iż nie są im znane najnowsze zmiany w tej kwestii. Może wynikać to z niewystarczającej wiedzy w tym zakresie, szczególnie wśród osób, które zakończyły naukę.
- Znaczna część badanych optuje za ponownym obniżeniem emerytalnego, mimo jego niedawnego obniżenia w 2017 r. do jednego z najniższych poziomów w Unii Europejskiej, co spowodowało spadek wysokości planowanych i obecnych emerytur. Będący wzorem dla polskiego systemu emerytalnego, system chilijski zachęca swoich obywateli do pracy po osiągnięciu wieku emerytalnego. Wdrożenie podobnego rozwiązania w Polsce może w przyszłości przynieść pozytywne skutki przy jednoczesnym braku konieczności podnoszenia minimalnego wieku uprawniającego do przejścia na emeryturę.
- Rząd polski, co wywnioskować można z wprowadzanych programów, przewiduje zwiększenie liczby narodzin, podczas gdy Chilijczycy planują uzupełnianie braków emerytalnych środkami z innych części budżetu. Obserwacja sytuacji emerytów w Chile

może stanowić dobrą naukę i przetrzeć szlaki do ewentualnych zmian w Polsce, gdyż efekty zmian proponowanych przez rząd RP będzie można obserwować za kilkanaście lat, podczas gdy oceny działań rządu Piñery dokonać będzie można znacznie wcześniej. Kluczowymi aspektami zmiany będą koszty poprawy życia emerytów, jakie ponieść będzie musiała chilijska gospodarka w stosunku do osiągniętych efektów.

Literatura

- BAS, 2008, *Wiek emerytalny kobiet i mężczyzn* [w:] *Infos*, 3 (27).
- Bonnefoy P., 2016, *With Pensions Like This (\$315 a Month), Chileans Wonder How They'll Ever Retire*. <https://www.nytimes.com> (dostęp 28 lutego 2019 r.).
- CBOS, 2001, *Nadzieje czy niepewność? System emerytalny po zmianie*.
- CBOS, 2014, *Czy warto pozostać w OFE?*
- CBOS, 2017, *Przed obniżeniem wieku emerytalnego: jak zatrzymać Polaków na rynku pracy*
- Clark R.L., Craig L.A., and Wilson J.W., 2003, *A History of Public Sector Pensions in the United States*.
- GUS, 2016, *Dzietność kobiet w latach 1960-2016*
- ICPM, 2018, *Summary of the Chilean Pension System*.
- Knoema, 2017, *Chile fertility rate*
- Marcinkiewicz E., 2015, *Znaczenie dobrowolnych funduszy emerytalnych jako instytucji III filaru polskiego systemu emerytalnego* [w:] *Współczesne problemy systemów emerytalnych. Wybrane zagadnienia*: 183-195.
- Mercer, 2018, *Melbourne Mercer Global Pension Index*.
- Money.pl, 2018, *W ZUS Polacy emerytur nie widzą. Wolą emeryturę obywatelską*, <https://www.money.pl> (dostęp 28 lutego 2019 r.).
- Myrskylä M., Kohler H.P., Billari F.C., 2009, *Advances in Development Reverse Fertility Declines* w: *Nature* (460). 741–743.
- Nowacka A., Ścibło A., 2017, *Uwarunkowania systemu emerytalnego w Polsce*, *Zeszyt Naukowy PWSZ Płock tom 25/2017, tom 1 (25)*: 189-201.
- OECD, 2017, *Pensions at a Glance 2017*.
- Olejnik I., 2009, *Otwarte fundusze emerytalne w opinii konsumentów*.
- Serwis Emerytalny, 2018, *Filary systemu emerytalnego w Polsce*. <https://serwisemerytalny.rp.pl> (dostęp 28.02.2019 r.).
- Szukalski P., 2009, *Czy w Polsce nastąpi powrót do prostej zastępowalności pokoleń?*, Uniwersytet Łódzki.
- TNS, 2012, *Młodzi o emeryturach*.
- Van Der Spek B., 2018, *Piñera announces reform of "8th best pension system in the world"*, www.chiletoday.cl

Wieprzowski P., 2018, *Chilijski system emerytalny*.

ZUS, 2016, *Polacy niewiele wiedzą*, <https://www.zus.pl> (dostęp 28 lutego 2019 r.).

InsurTech – wpływ technologii na rozwój ubezpieczeń

InsurTech – the impact of technology on insurance development

Agnieszka Polonis
Wojciech Sebastian Gwardjak

Uniwersytet Warmińsko-Mazurski w Olsztynie,
Wydział Nauk Ekonomicznych
Koło Naukowe Inwestorów
Opiekun: dr Karol Wojtowicz

Abstract

In recent years, dynamic evolution of many markets all over the world is noticeable. One of them is the insurance market which is growing quantitatively. Demographic, social, psychological, business, political and technological factors create a lot of insurance products and market. In this case, one of the most important are technological factors. The aim of this study is to show how insurance market evolution proceeds. The research was based on data of polish statistics. There were discussed the technological instruments which created development in significant way. The main impact on value and potency of insurance has the society consciousness, economic and technological growth in the last years. Indicated factors make that insurance products and services are more attractive. Apart from that, availability of insurance is bigger and their range make that people can secure more and more categories which are related with their life.

Keywords: insurance development, technology, insurance market, insurance products

Wstęp

Zarówno rynek ubezpieczeń, jak i same dobra na nim oferowane od lat przechodzą znaczącą transformację. Zmiany, które coraz częściej są zauważalne przybierają zarówno charakter jakościowy, jak i ilościowy. Ze względu na istotę ubezpieczeń w niemal każdej sferze życia ludzkiego warto poruszyć problem aktualnego kształtu ubezpieczeń, a także nakreślić czynniki, które kształtują nie tylko same produkty ale także rynek ubezpieczeń. Celem poniższego wywodu jest przede wszystkim wskazanie wpływu technologii, która nieustannie się rozwija na rozwój omawianego rynku. Badania oparto na danych wtórnych pochodzących m.in. z zasobów Polskiej Izby Ubezpieczeń oraz Głównego Urzędu Statystycznego, które pozwalają na określenie zachodzących w poszczególnych okresach zmian. Omówiono także poszczególne formy wykorzystywanych powszechnie w ubezpieczeniach technologii, które w istotny sposób wpływają na ich obecny kształt. Temat ten jest o tyle ważny, iż ubezpieczenia stają się bowiem coraz to ważniejszym instrumentem zabezpieczenia z punktu widzenia społeczeństwa.

Ubezpieczenie – pojęcie, istota, rozwój

Powszechnie, ubezpieczenia najczęściej traktuje się jako narzędzie, które pozwala dokonać transferu ryzyka. Proces zapewniania ochrony przez zakład ubezpieczeń rozpoczyna się na skutek zawarcia umowy pomiędzy ubezpieczycielem a ubezpieczającym. Umowa ta ma na celu zapewnienie pokrycie ewentualnych szkód, których przyczyną miałyby być pewne losowe zdarzenie objęte jej warunkami. Zabezpieczenie to uzyskuje się w zamian za uiszczenie opłaty w formie składki. W przypadku wypadku, który miał charakter losowy, w zależności od typu ubezpieczenia, wypłacone może zostać świadczenie, bądź też odszkodowanie (Hadyniak 2000). Ubezpieczenia w codziennym życiu są istotne przede wszystkim ze względu na ich funkcję niwelowania skutków negatywnych sytuacji, a ich definiowanie ze względu na ich interdyscyplinarność może być nieco odmienne w zależności od kategorii, od której aktualnie jest odnoszone.

Potrzebę rozłożenia kosztów ewentualnego zdarzenia na zbiorowość, której ryzyko może potencjalnie dotyczyć zauważono w starożytności. W okresie tym najważniejszymi cechami omawianej formy zabezpieczenia były wzajemność oraz solidarność. Odnosiły się one głównie do pospolitych wtedy form życia tj. rzemiosło, rolnictwo, czy też handel. W późniejszych czasach coraz bardziej popularne stawały się tzw. *montes pietatis*. Były one o tyle ważne, iż wprowadzały nową formę swoistego ubezpieczenia, polegającą na wypłacie w przyszłych okresach rent w zamian za wcześniejszą wpłatę pewnej kwoty, bądź też wniesienie ofiary (Łazowski 1997). Pierwszymi zabezpieczeniami, które w swej postaci odznaczały się cechami ubezpieczeń, z którymi spotyka się obecny rynek były ubezpieczenia morskie charakterystyczne od wieku XIV. Dodatkowo, Lloyd's, które wykształciły się w wieku XVII. znacząco wpłynęły na rozwój omawianego tematu ze względu na wprowadzenie instytucji, której podstawowym aspektem działalności było zrzeszenie podmiotów działających jako ubezpieczyciele. Od tego okresu można zauważyć znaczący postęp, który niewątpliwie był także powiązany z rozwojem pokrewnych dziedzin takich jak matematyka, czy też rachunki odnoszące się do statystyki czy też prawdopodobieństwa (Butryn 2004). Znajomość nowych metod umożliwiających dokonywanie szacunków odnoszących się do sfer ludzkiego życia, a także postępujące potrzeby i problemy społeczne pozwalały na wykształcanie coraz to nowszych systemów ubezpieczeń.

Warto także zwrócić uwagę na funkcje jakie pełnią ubezpieczenia, ze względu na fakt, iż pozwalają one na dostrzeżenie ich istoty w ówczesnym oraz współczesnym świecie. Jako jedną z nich, która nawiązuje do samej definicji ubezpieczenia, wskazuje się funkcję ochronną.

Jak wspomniano, podpisując umowę ubezpieczyciel gwarantuje ubezpieczonemu zapewnienie mu ochrony ubezpieczeniowej w czasie zaistnienia objętego nią zdarzenia losowego. Najczęściej przejawia się ona w formie finansowej, przez co pozwala wpływać na zmniejszanie skutków niekorzystnej sytuacji. Ubezpieczenia są także istotnym elementem rynku finansowego, ze względu na co wyróżnia się ich kolejną funkcję – finansową. Są one bowiem swoistą formą lokowania własnych środków, w formie inwestycji we własną ochronę rozpatrując ten aspekt ze strony osób ubezpieczających. Z drugiego punktu widzenia jednak tworzą pewien kapitał zakładów ubezpieczeń, który po części, niejednokrotnie podlega inwestowaniu, bądź też kolejnemu transferowi ryzyka i podziałom elementów ubezpieczenia między ubezpieczyciela a reasekuratora (Stempel 2014). Kolejną istotną funkcją jest prewencja. Może się ona przejawiać dwojako. Po pierwsze, samo nabycie ochrony ubezpieczeniowej jest działaniem podjętym w celu zapobiegania wystąpieniu potencjalnego ryzyka. Po drugie, w sytuacji, w której jednak dokona się pewne zdarzenie losowe, instrument ubezpieczenia, a właściwie otrzymane na mocy jego działania świadczenie bądź też odszkodowanie, powoli na zmniejszenie lub zlikwidowanie negatywnych skutków szkody (Koczur 2012).

Warto zauważyć, iż ubezpieczenia od lat odgrywają znaczącą rolę nie tylko w życiu społecznym, ale także gospodarczym. Zabezpieczają życie i zdrowie człowieka jak i jego mienie. Dając ochronę przed następstwami przyszłych wydarzeń, wytwarzają poczucie bezpieczeństwa oraz stabilności. Ich rozwój od wieków postępuje, wobec czego aktualne problemy, a także możliwości wynikające z coraz to większego postępu nauki dają perspektywy na ich udoskonalanie, a także zwiększanie ich dostępności i zakresu.

Rynek ubezpieczeń oraz jego determinanty

Pojęcie rynku może być definiowane na kilka sposobów. Najczęściej stosuje się jednak ujęcie przestrzenne, ekonomiczne, cybernetyczne oraz techniczne. Pierwsze z nich odnosi się do pewnego obszaru, na którym dochodzi do transakcji kupna-sprzedaży, a co jest dla nich charakterystyczne, odbywają się one w warunkach do siebie zbliżonych. Ujęcie ekonomiczne z kolei nawiązuje do spotkania dwóch stron reprezentujących popyt oraz podaż. Kupujący w owym kontekście zgłaszają zapotrzebowanie na produkty, czy też usługi, natomiast sprzedający oferują im to co posiadają. Techniczne spojrzenie na pojęcie rynku, określa je jako miejsce, gdzie dochodzi do spotkania sprzedającego oraz nabywcy, ukierunkowanych na dokonanie wymiany. Ostatnie ujęcie – cybernetyczne – nakreśla istotę wystąpienia zbioru elementów, a także pewnych relacji, które zachodzą właśnie między nimi. Wskutek tych

działań mają powstawać procesy sterowania. Jako kluczowe elementy wskazuje się na rynku strony transakcji, towary oraz środki pozwalające na dokonanie płatności (Kucharska-Stasiak 2000).

Rynek ubezpieczeń charakteryzuje się tym, iż stronami wymiany są ubezpieczony oraz ubezpieczający. W zależności od typu ubezpieczenia przedmiotem ubezpieczenia mogą być człowiek – jego zdrowie i życie – lub majątek. Wymiana polega na zapewnieniu ochrony ubezpieczeniowej przez zakład ubezpieczeń ubezpieczonemu, w zamian za wcześniejsze, określone w umowie opłacenie odpowiedniej składki. Ochrona ta nie przejawia się materialnie w momencie jej zawarcia, a dopiero w chwili wystąpienia zdarzenia, które zostało nią objęte.

W Polsce od kilku lat można zauważyć dynamiczny rozwój omawianego rynku. Polska Izba Ubezpieczeń w raporcie za rok 2017 wskazuje na znaczącą rolę zakładów ubezpieczeń w procesie stabilizacji cykli bezpośrednio powiązanych z koniunkturą. W roku 2017 w porównaniu do 2010 wartość lokat w papiery wartościowe tych zakładów na polskim rynku znacząco wzrosła. W przypadku akcji oraz innych papierów charakteryzujących się zmienną stopą dochodu zauważa się wzrost o 9,9 mld zł. Dłużne papiery z kolei wykazywały znaczne zmiany wartości z poziomu 58,1 mld zł do 67,5 mld zł. Analizy PIU oraz KNF zaznaczają także coroczny wzrost aktywów będących w posiadaniu krajowych zakładów. W odniesieniu do roku 2010 zwiększyły one swą wartość o ponad 34 %, natomiast porównując lata 2016-2017 zmiana ta kształtowała się na poziomie +6,2 %. Imponujący poziom przyjęła także wartość składki przypisanej brutto, która w roku 2017 wyniosła aż 62,4 mld zł, z czego większość stanowiły ubezpieczenia o charakterze majątkowym. Zauważa się jednak tendencję wzrostową w przypadku ubezpieczeń na życie. Potrzeba dodatkowej ochrony staje się także coraz bardziej zauważalna. W 2017 r. ubezpieczyciele wypłacili w sumie 39,8 mld zł łącznie zarówno odszkodowań, jak i świadczeń. Rosnący potencjał rynku oraz potrzeb ludzkich sprawia, że rośnie zapotrzebowanie na nowe i lepsze usługi oraz produkty ubezpieczeniowe, a także ich dostępność. Dlatego też, zauważa się, iż liczba agentów ubezpieczeniowych jest dosyć duża, a czynności agencyjne w roku 2016 wykonywało ok. 92 tys. osób (PIU 2018).

Ubezpieczenia jako produkt lub usługa są dosyć powszechne i społecznie pożądane. Wśród głównych determinant wpływających na kształt rynku należy wymienić prawne, społeczne, gospodarcze, technologiczne, a także demograficzne. W Polsce, w znacznym stopniu na poziom i formę ubezpieczeń mają wpływ regulacje prawne. Na ich mocy część ubezpieczeń wskazana jest jako obowiązkowa, wobec czego obywatele zobowiązani są do ich nabywania. Z punktu widzenia społeczeństwa, są one ważne oraz coraz częściej nabywane ze względu na wzrost świadomości społecznej, podniesienie poziomu odczuwalnych potrzeb. Właśnie

potrzeba ubezpieczeniowa kształtuje w znacznym stopniu popyt na dobra rynkowe. Posiadanie ochrony zapewnia bowiem poczucie bezpieczeństwa nie tylko w zakresie majątkowym ale także psychicznym. Jest jednak ona zindywidualizowana w bardzo wysokim stopniu, a dodatkowo człowiek może być jej nieświadomy (Ronka-Chmielowiec 2016). Czynniki te, wpływające na komfort i jakość życia znacząco mogą wpływać na wzrost popytu na omawianym rynku. Kolejne czynniki odnoszą się do gospodarki. Aktualny wzrost m.in. PKB *per capita* oraz przeciętnych wynagrodzeń brutto, na co wskazują dane udostępniane przez GUS może świadczyć o wzroście zamożności społeczeństwa. Co się z tym wiąże, większe zasoby finansowe umożliwiają zapewnianie sobie i swojej rodzinie bezpieczeństwa (wzrost popytu). Dodatkowo, coraz większy majątek oraz poziom inwestycji także mogą powodować konieczność wzmocnienia nad nimi ochrony. Warunki pracy dodatkowo mogą wpływać na kształt i wielkość nabywanych produktów. Odpowiedzialność za wyrządzone szkody oraz powiązane z nią prawdopodobne koszty także przemawiają coraz częściej za racjonalnością nabywania ubezpieczeń. Postęp technologiczny, a także powiązany z nim wzrost zasobów dostępnej wiedzy powoduje, że procesy bywają coraz bardziej zautomatyzowane (Polska Izba Ubezpieczeń 2013). W przypadku ubezpieczeń zdrowotnych ten aspekt jest niezwykle istotny ze względu na fakt, iż posiadanie ubezpieczenia umożliwia nierzadko skorzystanie z lepszej i nowszej aparatury medycznej, czy też samych metod leczenia. Pozytywnym aspektem tego zjawiska jest także większa dostępność i krótszy czas oczekiwania, które coraz częściej skłaniają konsumentów do nabywania dodatkowej ochrony (Płonka 2017). Polska Izba Ubezpieczeń zauważa także, że czynniki demograficzne takie jak starzenie społeczeństwa znacząco przyczyniają się do rozwoju rynku ubezpieczeń. Zjawisko to powoduje chęć zabezpieczenia własnego życia i zdrowia. Dodatkowo zdobyta w ciągu życia wiedza oraz większa świadomość sprawiają, że ludzie pragną czuć się bezpiecznie, a w razie zdarzenia losowego mieć pewne zabezpieczenie.

Warto zauważyć, iż aktualnie występujące czynniki sprzyjają powiększaniu się rynku ubezpieczeń. Ma on duży potencjał, a jego wewnętrzny rozwój może dodatkowo uatrakcyjnić obecnie oferowane produkty i usługi. Jego znaczenie od lat wzrasta, na co głównie wpływają wzrost świadomości oraz postępujący szeroko rozumiany rozwój. Technologie rozpatrywane w kolejnym rozdziale niewątpliwie są w stanie odmienić obecny rynek ubezpieczeń, potrzeby, produkty, a także formy ich dostarczania.

Pojęcie technologii oraz ich znaczenie we współczesnym świecie

Nowe technologie od kilku lat znacząco wpływają na otaczający nas świat. Ustawodawca definiuje je jako pewną technologię, która może przybierać konkretne formy. Wśród nich wymienia prawa przemysłowej własności, wyniki badań o charakterze przemysłowym, wyniki wszelkich prac rozwojowych, a także wiedzę typu technicznego, która nie została dotąd opatentowana oraz dodatkowo stwarza możliwości wytwarzania dóbr bądź też procesów, które w sposób znaczący zostaną ulepszone, porównując je do tych które dotąd były wytwarzane w Polsce (Dz.U. 2008 Nr 116 poz. 730). Ich wpływ na codzienność można zauważyć w coraz to szerszej części życia.

Badania globalnej marki Microsoft zaprezentowane podczas Światowego Forum Gospodarczego ukazują, jak fatycznie technologie wpływają na ludzkie życie. W odniesieniu zarówno do krajów wysoko rozwiniętych, jak i tych rozwijających się zauważono znaczące poczucie poprawy życia wśród respondentów. Zmiany te głównie odczuwalne są aspektach odnoszących się do codzienności tj. edukacja oraz praca. Zauważa się także, iż nowe technologie znacząco wpłynęły na rozwój biznesu, charakter jego prowadzenia, sposoby i możliwości nabywania produktów i usług, zwiększenie zasięgu rynków. Nie pominięto także obszaru kultury i sztuki. Wpływ określano w przeważającej części jako pozytywny, jednak zdarzały się także jednostki opiniujące negatywnie obecny postęp. Jako najistotniejszy obszar rozwoju wskazuje się niezmiennie gospodarkę. Zauważa się także wpływ na aspekty polityczne (zwiększenie otwartości, lepszy przepływ informacji), a także społeczne. Pozytywną stroną tak szerokiego wprowadzania technologii zdecydowanie mogą być wzrost przedsiębiorczości, a także efektywności. Niemalże z każdą kategorią wiążą się jednak zazwyczaj także negatywne strony. Istnieniu i wzrostowi zastosowania technologii przede wszystkim zarzuca się spowolnienie społeczeństwa, które skupione jest m.in. na dostępnych sprzętach, a także zagrożenie dla prywatności ludności (Penn 2015).

Obecnie zauważa się, iż inwestycje innowacyjne odnoszą się w głównie do trzech sfer. Wśród nich, kolejno według udziału wymienia się następujące rynki: urządzeń inteligentnych gospodarstwa domowego, pojazdów, a także budynków. W roku 2015, w odniesieniu do danych z 2014 r. zauważono w pierwszej z wymienionych grup ponad 50-cio procentowy wzrost, w drugiej ok. 48 %, natomiast w trzeciej – ok. 34 %. Dane te świadczą o wysokiej dynamice rozwoju i postępu technologicznego, co niewątpliwie wpływa na otaczający nas świat (Czubkowska 2015).

Postęp technologii następuje w coraz to szybszym tempie, odnosząc się do niemalże do wszystkich sfer – wpływa nie tylko na gospodarkę, ale także na politykę, społeczność,

wkraczając niejednokrotnie w stref prywatności ludzi. Co więcej, technologie ułatwiają funkcjonowanie w owych sferach, unowocześniają je, zwiększają ich dostępność oraz jakość. Ich niekontrolowany postęp jednak może wzbudzać niepewność oraz niechęć u wielu osób, a także zagrożenie przejęcia przez nie wielu działań.

Technologie w ubezpieczeniach

Nowe technologie w ubezpieczeniach są lub mogą być stosowane w niemal każdym obszarze działalności zakładu – zaczynając od produktów i usług, przez marketing oraz procesy przygotowania ofert, aż do wykorzystywania ich w postępowaniach np. likwidacyjnych w zaistniałych już procesach. Stosowane są one głównie w celu zwiększenia powszechności, atrakcyjności i skuteczności ofert. Mają także usprawniać działalność zakładów ubezpieczeń, pomagać w dokładniejszym szacowaniu ryzyka, oddziaływania na wynik finansowy firm, usprawnianiu wszelkiego postępowania, czy też przejawiać się w lepszym dopasowywaniu ofert do potrzeb klientów.

K. Stańczak wymienia główne przejawy technologii kształtujące rynek ubezpieczeń. Wśród nich należy wspomnieć o tzw. architekturze IT, której znaczenie ocenia się niejednokrotnie jako kluczowe w przypadku cyfrowych innowacji, sprzedaży *online*, stosowaniu *big data*, czy przejawiającej się zapamiętywaniu danych, zjawisk przez urządzenia sztucznej inteligencji, a także faktu samego istnienia świata wirtualnego, kształtowania się Internetu rzeczy oraz *blockchain* (Stanczak 2017). Część z nich stosowana jest dopiero na rynkach zachodnich – niektóre także w Polsce. Szacuje się, że w najbliższych kilku latach będą jeszcze bardziej rozpowszechnione, co z kolei wpłynie znacząco na stan rynku. B. Bartczak oraz M. Meisner dodatkowo nakreślają istotę występowania technologii ubezpieczeniowych w odniesieniu do aspektu cyberbezpieczeństwa (Bartczak i Meisner 2017).

Najczęściej przytaczanym przykładem nowych technologii w ubezpieczeniach jest stosowanie tzw. chmury. Wykorzystywana jest ona od kilku lat przez znaczną liczbę wirtualnych użytkowników. Co więcej, zakłady ubezpieczeń coraz chętniej sięgają po to rozwiązanie w szczególności w celu przechowywania danych, zapewniając sobie jeszcze większą dostępność do nich oraz bezpieczeństwo przed ich potencjalnym utraceniem. Nie jest to jej jedyna korzyść. Dodatkowe funkcje pozwalają na ich modyfikowanie np. w formie przeprowadzania kalkulacji.

Cyfryzacja danych sprawia, że ich ilość oraz zróżnicowanie zarówno jakościowe jak i ilościowe wymagają stosowania coraz to nowszych, a zarazem ulepszonych metod w celu rzetelnej i kompleksowej ich analizy. „*Big data*” definiowane jako „(...) duże dane do

analizowania, których liczbę należy maksymalizować w celu wydobycia wartości informacyjnych.”(Franczyk i in. 2014) jest pewnym systemem analitycznym, który umożliwia usprawnianie działań dążących do określania przyczyn ryzyk, ich oceny, czy też poznać i konkretnie ująć potrzeby i preferencje klientów. *Blockchain* z kolei przyspiesza cały proces, w którym dane podlegają przetwarzaniu.

Dodatkowo, technologie w zakresie działalności *online* zarówno usprawniają prowadzenie działalności zakładów ubezpieczeń, jak i są źródłem gromadzenia informacji i preferencji obecnych oraz potencjalnych klientów. Sprzedaż internetowa sprawia, iż dostępność ubezpieczeń znacznie wzrasta, toteż wpływa znacząco na poprawę popytu na wskazane usługi. Taka obsługa niewątpliwie wymaga inwestycji, jednak niewątpliwie w dłuższym okresie pozwala na obniżenie kosztów. Ponadto, rozwiązania takie jak powszechne dziś *cookies*, dopasowują oferty zakładów ubezpieczeń do preferencji ujawniających się w wirtualnym świecie potencjalnych nabywców.

Wskazuje się także na istotne znaczenie zastosowania Internetu rzeczy. Zauważa się, że przede wszystkim urządzenia pełnią funkcje prewencyjną, a także analityczną. K. Stańczak wskazuje, że są one coraz częściej stosowane w autach, firmach, domach, a pozwalają na ochronę nie tylko osób, ale także mienia. Ponadto, zauważa, iż montowane np. w pojazdach czujniki są źródłem informacji dla zakładu ubezpieczeń, które mogą wpłynąć na ocenę ubezpieczającego, poziomu ryzyka, przewidzenie ewentualnych jego postaw i zachowań, co pozwala na lepsze oszacowanie np. kosztów związanych z zawarciem umowy ubezpieczeniowej (Stanczak 2017). Ubezpieczyciele, także w momencie zaistnienia szkody sięgają coraz chętniej po nowoczesne rozwiązania, czego przykładem może być stosowanie dronów. Ułatwiają one najczęściej wycenę szkody w przypadku wielkogabarytowych, czy też mocno rozprzestrzenionych obiektów, które mogą znajdować się np. na znacznych wysokościach. Nowoczesne rozwiązania technologiczne pozwalają także na bardziej precyzyjne odtwarzanie i obrazowanie zarówno obiektów podlegających ubezpieczeniom, jak i zaistniałym sytuacjom m.in. w formie wirtualnych symulacji.

W praktyce, wszystkie 60 zakładów ubezpieczeń działających na polskim rynku posiada stronę internetową, na której prezentowane są aktualne oferty. Co więcej, witryny te pozwalają na kontakt z doradcami poprzez czat. Być może z takimi inwestycjami, które pozwalają na zwiększanie omawianego rynku wiąże się m.in. wzrost kosztów działalności ubezpieczeniowej, który ukształtował się na poziomie +10,6 % w roku 2017 względem roku poprzedniego. Pozytywną zmianą w tym przypadku jest fakt, iż relatywnie szybszy wzrost notuje się w przypadku kosztów związanych z akwizycją w porównaniu do administracyjnych.

Wzrost atrakcyjności, skuteczności ofert i metod rozwiązywania skutków szkód może się także przekładać na wielkość składek przypisanych brutto. Te z kolei wzrosły w omawianych latach we wszystkich grupach ubezpieczeniowych. Kolejnym przejawem lepszego działania rynku, dopracowanych metod wyceny i rejestracji zdarzeń mogą być rosnące wartości wypłaconych świadczeń i odszkodowań, które w dziale I. wzrosły o 11,3 %, natomiast w dziale II. o 6 %, a także jednocześnie wzrosty wyników technicznych analogicznie o 4,6 % oraz o ok. 468 % porównując lata 2017/2016.

Nowoczesne rozwiązania wpływają więc nie tylko na działalność zakładów ubezpieczeń. Sprawiają także, że usługi i produkty są bardziej dostępne i popularne. Wzrost ich jakości, a także szybkość ich nabycia zdecydowanie może wpłynąć na wzrost popytu na oferowane na omawianym rynku dobra. Ponadto, są one perspektywą dla dalszego ulepszenia pracy, produktów, redukcji kosztów, zwiększania atrakcyjności oraz budowania większego zaufania do ochrony w formie ubezpieczeń, opierając się na ich postępującej szczegółowości, dążenia do odzwierciedlenia faktycznego poziomu szkody, czy też poszerzającej się oferty, która dotyczy coraz to szerszego spektrum ludzkiego życia.

Podsumowanie

Rynek ubezpieczeń oraz powiązane z nim elementy niewątpliwie, od kilku lat przeżywają okres rozkwitu. Choć istotną rolę pełnią od wielu wieków, w obecnych czasach stają się coraz bardziej powszechne i popularne, a ich nieustanny rozwój sprawia, iż pozwalają na zabezpieczenie niemal każdej dziedziny ludzkiego życia. Można wyróżniać wiele czynników determinujących omawiany rynek, jednak w ostatnich latach zdecydowanie dominującą pozycję zajmują te z zakresu technologii. Sprawiają one bowiem, że nie tylko same produkty i usługi ubezpieczeniowe stają się coraz atrakcyjniejsze, ale także procesy wyróżniane w działalności ubezpieczeniowej są udoskonalane przez co w znacznym stopniu usprawniają zarówno funkcjonowanie, jak i rozwój ubezpieczeń.

Literatura

- Bartczak B., Meisner M. 2017. *Insurtech – jak technologia zmienia ubezpieczenia*. Rynek Inwestycji, Warszawa. (http://rclab.com.pl/wp-content/uploads/2017/03/rynek_RCL.pdf)
- Butryn A. 2004. *Historia ubezpieczeń w Wielkiej Brytanii*. <http://www.ekonomicznie.pl/sciagi/pliki/20080427120429.pdf>, (dostęp 30.01.2019).
- Czubkowska S. 2015. *Technologie unicestwią ludzkość? Zobacz, jak nowe wynalazki wpływają na nasze życie*. Dziennik Gazeta Prawna, Warszawa.

- Dz.U. 2008 Nr 116 poz. 730 *Ustawa z dnia 30 maja 2008 r. o niektórych formach wspierania działalności innowacyjnej.*
- Hadyniak B. 2000. *Ubezpieczenie jako urządzenie gospodarcze.* W: Monkiewicz J. (red.) 2000. *Podstawy ubezpieczeń. Tom I – mechanizmy i funkcje.* Wyd. Poltext, Warszawa.
- Koczur W. 2012. *Funkcja prewencyjna ubezpieczenia społecznego.* Studia Ekonomiczne. Współczesne obrazy polityki społecznej i gospodarczej. Wydawnictwo Uniwersytetu Ekonomicznego w Katowicach. Katowice: 119-133.
- Kucharska-Stasiak E. 2000. *Nieruchomość a rynek.* Wydawnictwo Naukowe PWN, Warszawa.
- Łazowski J. 1997. *Wstęp do nauki o ubezpieczeniach.* Wydawnictwo Prawnicze, Sopot.
- Franczyk B., Korczak J., Tabakow M. 2014. *Big data – definicje, wyzwania i technologie informatyczne.* Informatyka ekonomiczna. 1(31).
- Penn M. 2015. *Views from around the globe: 2nd Annual Report on How Personal Technology is Changing our Lives.* Official Microsoft Blog.
- Płonka m. 2017. *Prywatne ubezpieczenia zdrowotne a publiczny system opieki zdrowotnej w Polsce.* Annales Universitatis Mariae Curie-Skłodowska. Sectio H – Oeconomia, Vol 31, No 6 (321-329).
- Polska Izba Ubezpieczeń, Ernst And Young. 2013. *Rola i funkcja dodatkowych ubezpieczeń zdrowotnych we współczesnych systemach ochrony zdrowia – analiza i rekomendacje dla Polski.* Warszawa. (www.polisynazdrowie.pl/files/2013_Raport_Rola_i_funkcja_DUZ.pdf)
- Polska Izba Ubezpieczeń. 2018. *Ubezpieczenia w liczbach. Rynek Ubezpieczeń w Polsce.* Polska Izba Ubezpieczeń, Warszawa.
- Ronka-Chmielowiec W. (red.) 2016. *Ubezpieczenia.* C.H. Beck, Warszawa.
- Stańczak K. 2017. *7 technologii, które zrewolucjonizują ubezpieczenia.* Forbes, Warszawa. <https://www.forbes.pl/opinie/technologie-ktore-zrewolucjonizuja-ubezpieczenia/>.
- Stempel R. 2014. *Ubezpieczenia inżynieryjno-techniczne.* Wyd. EXPOL, Olsztyn.

Zastosowanie czterech współczynników ciągu Fibonacciego na przykładzie wybranych instrumentów finansowych

Fibonacci coefficients on the example of selected financial instruments

Kamil Kalinowski

Uniwersytet Warmińsko-Mazurski w Olsztynie
Wydział Nauk Ekonomicznych
Koło Naukowe Inwestorów
Opiekun: dr Karol Wojtowicz

Abstract

Financial markets are constantly evolving, changing from day to day. Supporters of technical analysis are constantly looking for methods that will allow them to determine in advance the direction in which the price will move, in order to make the most of the transaction that will bring the highest returns.

Keywords: financial markets, Fibonacci coefficients

Wstęp

Ciąg Fibonacciego to ciąg liczb naturalnych zwanych liczbami Fibonacciego określony ciągiem rekurencyjnym. Celem badań jest ocena czterech współczynników ciągu Fibonacciego, które pozwalają osiągnąć dodatnią stopę zwrotu z inwestycji na podziale czasu krótkoterminowego, średnioterminowego oraz długoterminowego. Praca opisywać będzie dwie liczby z perspektywy wykresów ceny towarów, indeksów, par walutowych oraz akcji a także kryptowalut. Artykuł ma sprawdzić, jakie zastosowanie mają dwie wybrane liczby z ciągu Fibonacciego na wykresie cenowym z przedziałów czasowych. „Zajmowanie się liczbami Fibonacciego może prowadzić do obsesji, przestrzega znawca teorii fal Robert Prechter. Musi to brzmieć niepokojąco dla analityków rynku, którzy winni przecież zawsze zachowywać trzeźwy osąd sytuacji, ponieważ w przeciwnym razie tracą pracę lub pieniądze.” – Robert Fischer Liczby Fibonacciego na giełdzie (Fischer 1997)

Liczby Fibonacciego w naturze

Posługując się szeregiem Fibonacciego, można wyliczyć wartości, których odzwierciedleniem są zachowania ludzi oraz prawa zachodzące w naturze. Ciąg ten nie jest grą liczbową, ale najważniejszym ze wszystkich odkrytych do tej pory matematycznych ujęć zjawisk naturalnych. Ciekawym przykładem jest geometryczny i matematyczny sekret

piramidy w Gizie. Każda krawędź piramidy ma 783,3 stopy długości. Jej wysokość wynosi 484,4 stopy. Długość linii bocznej podzielona przez wysokość daje współczynnik phi, czyli 1,618. Wysokość 484,4 stopy to inaczej 5813 cali, a jak wiadomo 5, 8, 13 to kolejne liczby ciągu Fibonacciego. Zależności te każą przypuszczać, że piramida została zaprojektowana tak, by zawrzeć proporcję 1,618. Współcześni uczeni skłaniają się ku hipotezie, że starożytni Egipcjanie zbudowali ją wyłącznie w celu przekazania następnym pokoleniom swojej wiedzy. Intensywne badania piramidy pozwoliły ustalić, że jej budowniczy dysponowali znaczną wiedzą matematyczną i astrologiczną. Spośród wszystkich proporcji wkomponowanych w piramidę i jej otoczenie najważniejsza jest liczba 1,618. Kolejnym odwzorowaniem liczb Fibonacciego jest ilość odgałęzień wyrastających z łodygi rośliny w miarę jej rozwoju. Idealny przypadek tego zjawiska odzwierciedlają takie rośliny, jak irys, pierwiosnek, krostawiec, stokrotka, michałek. Suma wszystkich rozgałęzień na poszczególnych poziomach wyraża się liczbą Fibonacciego. Sądzić można, że współczynnik Fibonacciego jest właśnie takim prawem. Sekwencja ciągu Fibonacciego obecna jest również w Układzie Słonecznym. Odległości księżyców od planety, wokół której się poruszają, są proporcjonalne do wartości z ciągu Fibonacciego. Podobne proporcje możemy spotkać w przypadku odległości poszczególnych planet od Słońca.

Ciąg Fibonacciego oraz współczynniki

Leonardo Pisano Fibonacci urodził się w 1175 roku w Pizie. Był matematykiem i jednym z najwybitniejszych uczonych swojej epoki. Jednym z jego wielkich dokonań było wprowadzenie liczb arabskich, które wyparły stosowaną do tej pory numerację rzymską. Odkrył także ciąg liczb nazwany później ciągiem Fibonacciego. Ciąg Fibonacciego to ciąg liczbowy który zawdzięcza swoją nazwę matematykowi z Pizy, Leonardowi Fibonacciemu. Są to liczby naturalne tworzące ciąg o takiej własności, że kolejny wyraz (z wyjątkiem dwóch pierwszych) jest sumą dwóch poprzednich wyrazów. Najłatwiej opisać i przedstawić ciąg będzie po prostu go pokazując na liczbach. W dużym skrócie jest to sekwencja liczb czyli ciąg który został wymyślony przez włoskiego matematyka Leonardo Fibonacciego. Odkrył on pewny ciąg liczb który później nazwany został od jego nazwisko a wyglądał on tak:

1, 1, 2, 3, 5, 8, 13, 21, 34, 55, 89, 144,

Zaczyna się on od dwóch kolejnych jedynek, a każda z następujących liczb powstaje poprzez zsumowanie dwóch poprzednich. Współczynnik ten zmierza asymptotycznie do stałego współczynnika, jest on liczbą niewymierną, czyli rozwinięcia dziesiętne tej wartości ciągną się w nieskończoność, a więc ciężko określić dokładnego rozwinięcia tej liczby. Nie da się mówić

o ciągu Fibonacciego bez wspomnienia o złotej proporcji/złotym podziale/boskiej liczby. Przyjmijmy różnie nazywane zjawisko jako złota proporcja. To podział odcinka na dwie części tak, by stosunek długości dłuższej z nich do krótszej był taki sam, jak całego odcinka do części dłuższej (Rys. 1).

Rysunek 1. Tytuł: Podział odcinka

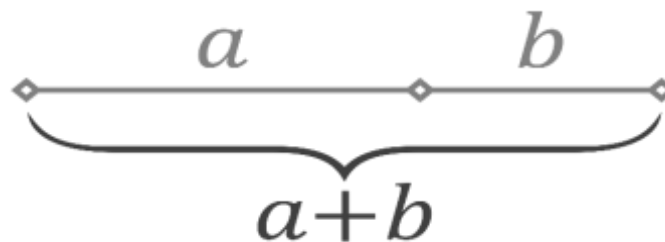

Źródło: Opracowanie własne.

Kluczem do wyznaczenia współczynników Fibonacciego będzie rozwiązanie równania

$\frac{a+b}{a} = \frac{a}{b} = \phi(fi)$. Po obliczeniu wychodzi nam rozwiązanie rzeczywiste

$\phi = \frac{1 \pm \sqrt{5}}{2} = 1.6180339887 \dots$. I teraz gdy określimy liczbę odwrotną do tego wyniku. Na

podstawie tych zależności wyliczamy współczynniki Fibonacciego.

Poziomy podstawowe to 38.2%, 50%, 61.8%, 100%, 127.2%, 161.8%.....

Poziomy dodatkowe to 23.6%, 70,7%(zwany poziomem Brytyjskim), 78.6%, 88.6%.....

Zniesienia powyżej 100% zwane są zniesieniami zewnętrznymi, natomiast te poniżej 100% nazywamy zniesieniami wewnętrznymi. Praca skupi się na czterech współczynnikach, dwóch wewnętrznych to jest poziom 50%, 61.8% oraz 127.2% wraz z 161.8%.

Założenia liczb Fibonacciego: (1)

1. Suma każdych dwóch kolejnych liczb równa się następnej, Na przykład 3 plus 5 równa się 8, 5 plus 8 równa się 13 i tak dalej.
2. Po pierwszych czterech liczbach stosunek każdych dwóch kolejnych jest przybliżeniem 0.618. Na przykład 1/1 równe jest 100, 1/2 wynosi 0.5, 2/3 to 0.63, itd. Itd. Zwróćmy uwagę, że wcześniejsze proporcje oscylują poniżej i powyżej 0.618, zwiężając coraz bardziej amplitudę.
3. Stosunek każdej liczby do liczby poprzedzającej ją wynosi 1.618, czyli odwrotność 0.618.
4. Stosunek liczb oddalonych o dwie pozycje wynosi w przybliżeniu 2,618 lub odwrotność tej liczby, czyli 0,382.

Okiem analizy technicznej

Warto tu na samym początku przyjąć, iż zniesienia Fibonacciego stanowią element analizy technicznej. Dlaczego? Ponieważ chociażby w książce nazywanej „biblią” analizy technicznej Johna. J. Murphiego „Analiza techniczna rynków finansowych” nazwisko Fibonacciego w samym spisie treści pojawia się pięć razy, nie wspominając już o tym, iż są to specjalnie wyznaczone działy które opisują ciąg Fibonacciego lub pomagają w opisanie pewnych zależności/formacji w Analizie Technicznej, na przykład: Liczby Fibonacciego i czas, Liczby Fibonacciego jako podstawa teorii fal, Wykorzystanie liczb Fibonacciego w średnich kroczących i tak dalej.

Oczywiście trzeba mieć na uwadze iż książka ma swoje lata i nie uwzględnia wykorzystywania liczb Fibonacciego przy takich podstawowych formacjach analizy technicznej jak Ramię-Głowa-Ramię, trójkąt zwyżkujący, symetryczny i wiele naprawdę wiele innych. W dzisiejszym *tradingu* przy wykorzystaniu analizy technicznej liczby Fibonacciego to tak naprawdę podstawa jeśli przyjąć sugerowanie się analizą techniczną. Bez tych liczb, a dokładniej siatki którą nakłada się na wykres cenowy (od najwyższej ceny do najniższej i odwrotnie w zależności od kształtu wykresu, czy mamy wzrosty czy spadki ceny) z trudem można mówić o jakichkolwiek formacjach.

Rysunek 2. Tytuł: Formacje harmoniczne

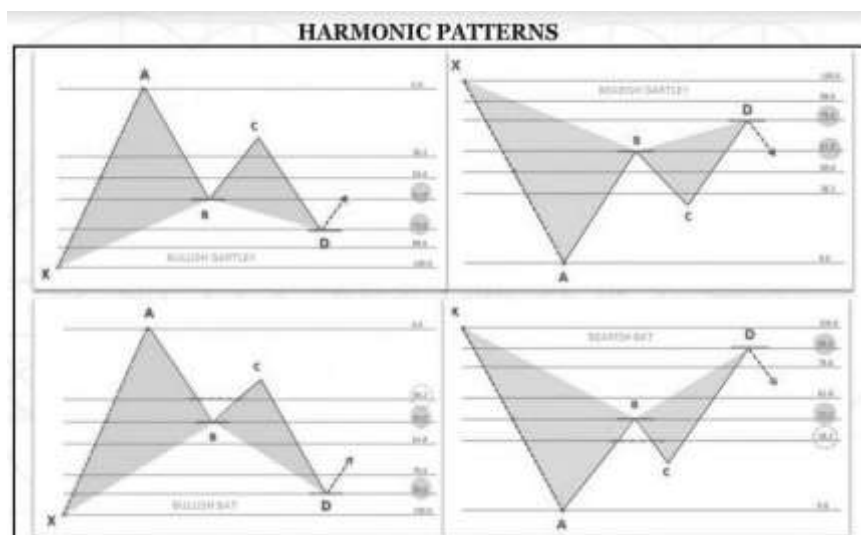

Źródło: Fibonacci Team School.

W tym momencie doszliśmy do tego, iż tworzy się specjalne „patterny” czyli wzory oparte na właśnie liczbach Fibonacciego nazywane układami harmonicznymi, które przyjmują iż rynek finansowy a konkretniej instrumenty finansowe wyposażone w dużą płynność poruszają się fraktalnie, niezależnie od interwału czasowego na który patrzemy.

Liczby Fibonacciego a teoria fal Elliotta

Ralph Nelson Elliott w 1938 opublikował książkę zatytułowaną „Teoria fal”, w roku 1946 dwa lata przed śmiercią uzupełnił on teorię fal o kolejne dzieło „Prawo przyrody – tajemnice wszechświata”. Za podstawowe elementy teorii fal uważał w kolejności od najistotniejszego kształtu, proporcję oraz czas. Zwracał ogromną uwagę na kształty fal, proporcję służyły mu jako określenie zasięgu przyszłej fali czy też ruchu ceny. Znowu wychodził on z założenia iż rynek jest fraktalny, dlatego też mierzył zasięgi fal w celu prognozowania przyszłych zachowań rynkowych.

W uproszczeniu teoria fal zakłada cykl w którym występuje pięć fal po których następuje korekta wyższego rzędu zwana korektą A,B,C dając tym samym cykl składający się z ośmiu fal. Fala pierwsza, trzecia oraz piąta opisywane są jako fale wzrostowe, druga oraz czwarta to fale korekcyjne.

Rysunek 3. Tytuł: Cykl fal Elliotta

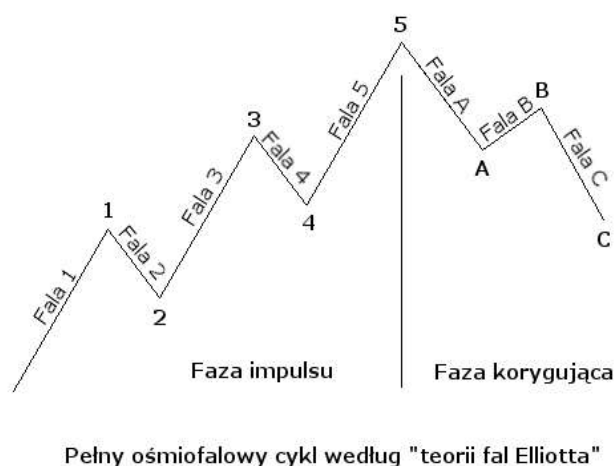

Źródło: Opracowanie własne.

Na końcu piątej fali według teorii fal powinna wystąpić korekta ABC popularniej zwany ZIGZAG. Odwoływać będę się głównie do literatury Pana Murphiego „Analiza techniczna

rynków finansowych”, wagę jaką stanowią liczby Fibonacciego w metodologii fal Elliotta można ocenić na pierwszy rzut oka patrząc tylko na spis treści. Murphy poświęca tutaj trzy poddziały na liczby Fibonacciego jako cytuję „Proporcję Fibonacciego i zależności procentowe”, „Liczby Fibonacciego jako podstawa teorii fal”, „Liczby Fibonacciego i czas”. Twórczość Elliotta ale i też Murphiego mówią nam o tym, iż cała twórczość Pana Elliotta opiera się na zasadach tak starego już ciągu geometrycznego wymyślonego przez Leonardo Fibonacciego.

Rysunek 4. Tytuł: Ekspansja Fibonacciego na rynkach finansowych



Źródło: Opracowanie własne.

Podaje się też zależności w wielkości, długości fal, które mierzone są na podstawie właśnie współczynników z ciągu. W niesamowity sposób Elliott opisał swoje spostrzeżenie na temat cyklu popierając je jak na ironię przystało jako FUNDAMENTY jego teorii.

Zastosowanie liczb Fibonacciego w określonych wymiarach czasowych

Zakładamy, że rynek jest fraktalny tj. doszukujemy się na nim podobieństw w celu weryfikacji skuteczności danego współczynnika.

Żeby poprzeć to jakoś danymi, badanie przeprowadzone poniżej na konkretnych liczbach oraz na szeroko rozumianych rynkach finansowych będzie opierało się na analizie danych znieś w kontekście tygodniowym, dziennym, czterogodzinnym, godzinnym. Jak można się domyślać, sygnały generowane przez znieś na wyższych interwałach będą pojawiać się znacznie rzadziej niż na tych niższych. Sposób pomiaru? Technika?

Przy założeniu iż jesteśmy w trendzie wzrostowym, i napotykamy opór to wystarczy po prostu rozciągnąć siatkę (Rys. 4) Fibonacciego (w programach analitycznych różnie nazywana, zazwyczaj siatka lub ekspansje) od wyrysowanego przez cenę dołka, aż do wyrysowanego szczytu, wtedy pojawiają nam się na wykresie zniesienia.

Analogicznie działamy w przypadku, gdy jesteśmy w trendzie spadkowym to znaczący mierzymy narzędziem od ostatniego szczytu aż do wyrysowanego dołka (mowa tu o czasie przyszłym z racji tego, iż do tego służyć ma nam narzędzie, do określenia poziomów które mogą być istotne w przyszłości). Badanie które przeprowadzone zostało na czterech współczynnikach, które z własnego doświadczenia uważam, za najistotniejsze dla każdego kto posługuje się metodą liczb Fibonacciego na rynku finansowym.

Rysunek 5. Przedziały czasowe



godzinny, czterogodzinny, dzienny i tygodniowy.

Źródło: Opracowanie własne.

Sposobność badania

Dobrze jest też na samym początku powiedzieć, iż siatka/ekspansje Fibonacciego to bardzo podstawowe i najprostsze narzędzie jakie można wykorzystać na rynkach finansowych przy stosowaniu analizy technicznej, która *de facto* w świetle dzisiejszych rynków i analizy technicznej jest kluczowa do wspomnianego wcześniej harmonic tradingu, wyznaczania długości korekt, wyznaczania zasięgów spadków/wzrostów, przydatne również w konsolidacji. Liczby są podstawową pomocą przy poznawaniu innych działów analizy technicznej, ciężko mówić o nauce harmonic tradingu czy zasięgu fal wówczas gdy nie mamy podanych poziomów i zasięgów tych fal, które to właśnie oferują liczby Fibonacciego.

Próba będzie polegać na określeniu reakcji ceny odbicia od poziomów 50%, 61.8%, 127.2% oraz 161.8%. Mierzenia zewnętrzne czyli 127.2% i 161.8% trzeba będzie dokonywać inaczej niż te wewnętrzne, trzeba przyjąć iż mierzymy na przykład jak na rysunku 4 od góry do dołu impuls w środku, i patrzymy jaka była reakcja na zewnętrzne mierzenie tej fali. Przyjąłem, iż charakteryzować ruch będziemy na podstawie kilku cech. Pierwsza to zniesienie Fibonacciego odbija od poziomu na przykład 61.8% aż do 50%. Wówczas próbę zaliczam. Ważnym elementem jest też, to co traktujemy jako odbicie od poziomu, czasem też występuje WYBICIE ważnego dla nas poziomu, to też ujęte będzie w badaniu. Przyjmujemy odbicie bardzo bliskie a czasem pewnie nawet i dokładne poziomowi który badamy, oraz w przypadku jego wybicia zaliczana będzie próba powrotu do wyceny tylko w przypadku gdy zasięg tego

przebiecia nie będzie większy niż 50% odległości od kolejnego poziomu Fibonacciego. Dla przykładu gdy poziom 61.8 zostanie wybity, to gdy cena postanowi respektować ten poziom trochę wyżej, to próbę uznajemy za udaną tylko gdy ruch nie osiągnie więcej niż 50% odległości do współczynnika 50% Fibonacciego (czerwona linia pokazuje połowę zasięgu jaki będzie akceptowany w przypadku wybitcia poziomu).

Rysunek 6. Tytuł: Ekspansja Fibonacciego na rynkach finansowych



Źródło: Opracowanie własne.

Badania empiryczne – wyniki

Współczynnik 50% liczby Fibonacciego nałożony na wykres dowolnego instrumentu finansowego wykazywał największą skuteczność na najwyższym interwale badanym czyli na interwale weekendowym, skuteczność mierzona była na podstawie reakcji ceny, w momencie gdy ta znalazła się w okolicach poziomu 50%. (osiągnęła wynik 57.8%). Zaobserwować można zdecydowany spadek skuteczności wskaźnika wraz ze zmianą interwału czasowego na mniejszy. Największą różnicę odnotowano między interwałem czterogodzinnym a interwałem dziennym i wynosiła ona 12.1%. Oznacza to, iż skuteczność pozwalająca na uzyskanie dodatniej stopy zwrotu z inwestycji największa była na interwale weekendowym oraz dziennym. Na interwale czterogodzinnym oraz godzinnym odnotowano spadek skuteczności inwestycji poniżej 50%, co sprawia, iż statystycznie z inwestowania na podstawie tylko tego współczynnika na rynkach finansowych będziemy uzyskiwać ujemną stopę zwrotu.

Zdecydowanie lepszy wynik zaobserwowano w przypadku współczynnika 61.8 czyli odwrotność „boskiej proporcji”. Już na pierwszy rzut oka widać różnicę w skuteczności

wyrażonej w ujęciu procentowym. Największa skuteczność poziomu 61.8% odnotowano na interwale weekendowym, a wynosiła ona 67.6%.

Tabela 1. Badanie współczynnika 50%

Walor/Interwał	Week	Day	4 Hour	1 Hour
ZŁOTO	4/3	10/6	15/9	22/17
GBP/JPY	4/3	7/9	8/16	18/21
DAX	5/2	8/8	11/13	20/19
WIG20	5/2	11/5	7/17	17/22
BITCOIN	1/3	9/7	12/12	16/23
Średnia skuteczność	57,8 %	56,2 %	44,1%	47,4%

Źródło: Opracowanie własne.

Wraz ze zmianą interwału na mniejszy odnotowujemy spadek skuteczności podobnie jak w przypadku współczynnika 50%, z tym, że współczynnik 61.8% zanotował większą skuteczność na każdym interwale czasowym w porównaniu ze współczynnikiem 50%.

Średnia skuteczność ze wszystkich interwałów dla liczby 50 wynosi 51.38%, natomiast dla współczynnika 61.8% skuteczność po wyliczeniu średniej ze wszystkich interwałów wynosi 57.58% co oznacza, iż współczynnik 61.8% uzyskał łącznie większą stopę zwrotu od liczby 50% o $(57.58 - 51.38)$ 6.2 %.

Tabela 2. Badanie współczynnika 61.8%

Walor/Interwał	Week	Day	4 Hour	1 Hour
ZŁOTO	5/2	11/5	16/8	25/14
GBP/JPY	4/3	8/8	14/10	19/20
DAX	5/2	10/6	12/12	16/23
WIG20	5/2	10/6	10/14	15/24
BITCOIN	2/1	9/7	12/12	22/17
Średnia skuteczność	67.6%	60%	53%	49,7%

Źródło: Opracowanie własne.

A więc spośród dwóch badanych zniesień wewnętrznych to „boska proporcja” zapewni inwestorom większą stopę zwrotu z inwestycji. Największą skutecznością w przypadku 127.2 charakteryzował się interwał weekendowy. Wykazał on największą przydatność inwestycyjną

przy zastosowaniu na największym interwale czasowym czyli weekendowym (stopa zwrotu osiągnęła 59%). Podobnie jak przy wcześniej badanych współczynnikach, im mniejszy interwał tym mniejsza skuteczność.

Tabela 3. Badanie współczynnika 127.2%

Walog/Interwał	Week	Day	4 Hour	1 Hour
ZŁOTO	3/4	7/9	11/13	18/21
GBP/JPY	5/2	6/10	9/15	15/24
DAX	4/3	12/4	14/10	17/22
WIG20	4/3	10/6	16/8	18/21
BITCOIN	2/1	10/6	10/14	14/25
Średnia skuteczność	59%	56.2%	50%	42%

Źródło: Opracowanie własne.

Dodatnia stopa zwrotu uzyskana zostałaby przy wykorzystaniu współczynnika 127.2% przy interwale weekendowym oraz dziennym, przy czterogodzinnym skuteczność byłaby na poziomie 50%, natomiast interwał godzinny to ujemna stopa zwrotu. Przechodząc do ostatniego współczynnika widzimy zdecydowanie największą procentową stopę zwrotu w postaci 67.6% przy interwale weekendowym. Spośród czterech badanych interwałów tylko jeden przynosi stopę ujemną, a jest to interwał godzinny.

Tabela 4. Badanie współczynnika 161.8%

Walog/Interwał	Week	Day	4 Hour	1 Hour
ZŁOTO	5/2	9/7	14/10	14/25
GBP/JPY	4/3	11/5	13/11	12/27
DAX	5/2	8/8	11/13	13/26
WIG20	5/2	9/7	14/10	16/23
BITCOIN	2/1	10/6	12/12	17/22
Średnia skuteczność	67,6%	58,8%	53,3%	37%

Źródło: Opracowanie własne.

Z tabeli 5 wynika, iż średnio każdy współczynnik Fibonacciego w przedziale czasowym od weekendowego aż do godzinnego przynosił dodatnią stopę zwrotu. Ciekawą cechą łączącą wyniki z każdego badania jest to, iż wraz z większym interwalem zaobserwować możemy większą procentową skuteczność. Największą różnicę w stopie zwrotu odnotowano dla

współczynnika 161.8% pomiędzy interwałem weekendowym, a godzinnym. Wynosi ona 30.6% (67.6 – 37). Wraz ze zmianą interwału na mniejszy obserwujemy natomiast spadek skuteczności współczynników w mniejszym bądź większym stopniu.

Tabela 5. Skuteczność decyzji inwestycyjnych opartych na ciągu Fibonacciego

Współczynnik	Procentowa skuteczność łączna
50%	51.38%
61.8%	57.58%
127.2%	51.80%
161.8%	54.18%

Źródło: Opracowanie własne.

Podsumowanie

Badanie czterech współczynników ciągu Fibonacciego wykazało, iż najlepszym przedziałem czasowym dla każdego z badanych współczynników był przedział weekendowy, w którym to odnotowano największą skuteczność, którą przerodzić można w dodatnią stopę zwrotu. Badanie wykazało też, iż wraz ze zmianą przedziału czasowego na mniejszy, występuje spadek skuteczności inwestowania. Najmniejszą stopą zwrotu wykazał się interwał godzinny. Warto w tym momencie dodać, iż liczby Fibonacciego w tak prostym zastosowaniu na rynkach finansowych to tylko ułamek wiedzy jaką powinien posiadać inwestor, który próbuje zgłębić między innymi analizę techniczną rynków finansowych. Pomimo tego, iż technika/sposób ten nie należy do pozornie skomplikowanych, to średnio inwestor jest w stanie wygenerować dodatnią stopę zwrotu z inwestycji na podstawie prostych czterech miar z ciągu liczb Fibonacciego. Oczywiście mówimy tu o statystykach, gdzie badanie opierało się w niektórych przypadkach na podstawie siedmiu testów. Opracowanie opierało się na danych z przedziału lat 2008-2018. Rynki finansowe podlegają ciągłym zmianom, dlatego warto zaznaczyć okres badawczy. Zwolennicy metody liczb Fibonacciego stale obserwują zachowania rynkowe, i szukają zastosowań ciągu już od kilkudziesięciu lat na całym świecie.

Literatura

- Brooks Al. 2009. *Technical Analysis of Price Charts Bar by Bar for the Serious Trader*.
- Fijołek Ł. 2010. *Liczby Fibonacciego na rynku FOREX, czyli Harmonic Trading bez tajemnic*.
- Fischer R. 1993. *Fibonacci on stocks*.
- Kalinowski M., Pronobis M. 2015. *Rynki finansowe a gospodarka realna – aktualne wyzwania*.
- Murphy J.J. 1986. *Technical Analysis of the Financial Markets*.

Edukacja ekonomiczna a kształtowanie postaw przedsiębiorczych studentów - raport z badań nad oszczędzaniem i wydawaniem pieniędzy

Economic education and the entrepreneurial attitudes of students.
Report on research on saving and spending money

Ewelina Szczechowiak

Uniwersytet im. Adama Mickiewicza w Poznaniu
Wydział Studiów Edukacyjnych
Studenckie Koło Naukowe Przedsiębiorczości „InSpirio”
Opiekun: dr Magdalena Barańska, dr Izabela Cytlak

Abstract

The article's research inspirations oscillate around the subject of saving money, which is the basis of security and independence. Unplanned expenses and unforeseen life situations are the foundations of shaping the saving system in the preservation of societies. Shaping the people's economic attitude is the key to success in the process of spending money. The fundamental aspect is the analysis and reasonable planning of expenses, which is the quintessence of implementing the right behaviors. An entrepreneurial attitude based on the implementation of an appropriate saving system is a foundation for ensuring a decent future in retirement for younger generations.

Research conducted by the Students Research Group of Enterprising InSpirio oscillated around the students opinions on saving. The results of research showed differences in the feelings of economical people, compared to those who do not accumulate money. The reason was the respondent's attitude to money. For economical respondents saving turned out to be not only a sense of security, but also a sense of profit and satisfaction. It should be remembered that most people are an intermediate type and both presented attitudes are radical or even negative.

Keywords: economic education, entrepreneurial attitude, saving and spending money, students.

Wstęp

Świadomość ekonomiczna Polaków i stan ich wiedzy jest wysoce niesatysfakcjonujący (Noga i in. 2016). Braki obejmują takie obszary jak związki ekonomii z kulturą, polityką, etyką, socjologią i innymi naukami. Badacze wskazują, że Polacy nie posiadają praktycznych umiejętności związanych z korzystaniem z instrumentów finansowych. Występuje również niedobór wiedzy z zakresu makroekonomii i powiązania gospodarki krajowej z gospodarką globalną (Noga i in. 2016).

Edukację ekonomiczną można określić jako proces uczenia się ekonomii i wszystkich jej dyscyplin. Jest ona związana z posługiwaniem się wiedzą uzyskaną w procesie nauczania

oraz kształtowaniem świadomości i wyobraźni ekonomicznej niezbędnej do funkcjonowania w warunkach gospodarki rynkowej (Noga i in. 2016). Edukację ekonomiczną można podzielić na edukację finansową, przedsiębiorczości, konsumencką oraz makroekonomiczną. Odmienną definicję edukacji ekonomicznej przedstawia Sikora, który podkreśla, że nie należy jej utożsamiać wyłącznie z kształceniem w dziedzinie ekonomii. Rozumienie zjawisk ekonomicznych jest potrzebne jednostce, jednak istotniejszym elementem jest odniesienie się do jej sytuacji. Kolejnym jej celem jest kształtowanie humanistycznego stosunku do panującej rzeczywistości. Zatem edukację ekonomiczną można traktować jako *działania mające na celu kształtowanie drugiego człowieka i jego własną aktywność w osiąganiu pełnych i swoistych dla niego możliwości, których treść stanowią konstruktywne dla współczesnego człowieka elementy rzeczywistości ekonomicznej* (Sikora 2011). Można mówić o badaniach dotyczących stosunku do pracy, przedsiębiorczości, problemów socjalnych np. takich jak bezrobocie czy postaw wobec podziału dóbr. Drugą wyróżniającą się kategorią jest rozporządzanie dochodami, które obejmują oszczędzanie, wydawanie pieniędzy, inwestowanie, podatki, hazard, kontakty z bankami, instytucjami oraz działalność charytatywną. Kolejnym uwzględnianym czynnikiem jest jakość życia, związana z poczuciem dobrobytu i zaspokajaniem potrzeb (Kupisiewicz 2004).

Na szczególne zainteresowanie zasługuje nauka przedsiębiorczości jako składowa edukacji ekonomicznej. Przedsiębiorczość jest definiowana w zróżnicowany sposób (Olearnik 2007). W ujęciu nauk ekonomicznych traktuje się ją jako jeden z ważniejszych czynników rozwoju społeczno-gospodarczego kraju. Natomiast w naukach społecznych częściej wiąże się z określeniem zespołu cech ludzkich warunkujących zachowania przedsiębiorcze. Wieloznaczność tego terminu zarówno w aspekcie teoretycznym jak i praktycznym rzutuje na jego interdyscyplinarność. Przedsiębiorczość jest przedmiotem badań nie tylko w dziedzinie ekonomii ale również socjologii i psychologii (Piecuch 2010). Takie atrybuty jak samodzielność (rozumiana w kontekście oceny ryzyka, autonomii wyboru i decydowania), kreatywność i innowacyjność są silnie związane z kształtowaniem postaw przedsiębiorczych (Olearnik 2007). Wach zwraca uwagę na konieczność wsparcia realizacji programów przedsiębiorczości na wszystkich szczeblach edukacji. Jednak, żeby to uczynić kluczowe jest nabycie odpowiednich umiejętności oraz wiedzy, którą absolwenci powinni posiadać już w szkole średniej oraz wyższej (Wach 2007).

Przedsiębiorczość można interpretować na trzy sposoby; jako *zachowanie*, czyli zdolność do wykorzystywania pomysłów oraz nadarzających się okazji, jako *proces* odnoszący się do tworzenia nowych przedsięwzięć oraz *postawę*. Cechy przedsiębiorcy, jego osobowość,

wiedza, predyspozycje i gotowość do podjęcia działań definiują postawę w przedsiębiorczości (Piecuch 2010). Andrzejczak definiuje ją jako *zależność relacji pomiędzy dwoma wymiarami opisującymi zachowanie człowieka i jego motywami: aktywność, działanie, inicjatywa oraz krytycyzm w sposobie doboru środków realizacji celu* (Andrzejczak 2007). Następstwem takiego ujęcia będą zachowania związane ze zorientowaniem na cel, poszukiwaniem, aktywnością, inicjatywą, konsekwencją w działaniu, wytrwałością, pomysłowością czy odpornością na stres. Podobne ujęcie postaw przedstawia Gabała w swoich badaniach, w których kształtowanie postawy przedsiębiorczej rozumuje jako określenie wybranych cechy zbiorowości. W tym celu wyróżnia m.in. poznanie swoich mocnych i słabych stron osobowości, realizację wytyczonych celów, branie odpowiedzialności za swoje działania, umiejętność analizy własnych i cudzych błędów. Wyróżnia również takie kompetencje jak umiejętność współpracy w zespole, zarządzanie sobą w czasie, a nawet zadowolenie z podejmowanych działań (Gabała 2005).

W procesie edukacji formalnej powinno kłaść się nacisk na docenianie samodzielności i innowacyjności w pracy studentów. Kluczowym aspektem pobudzającym działania przedsiębiorcze jest realizowanie projektów wdrożeniowych, czyli takich, które zawierają pomysły i koncepcje konkretnych przedsięwzięć, a przede wszystkim praktyczne sposoby ich realizacji. Taki dobór metod dydaktycznych jest szansą pobudzenia zachowań przedsiębiorczych wśród studentów. Natomiast ich skuteczność zależy od wielu czynników. Między innymi od zaangażowania i aktywności studentów w stosunku do zdobycia nowych doświadczeń oraz od jakości ich realizacji, która nie powinna opierać się na wykonywaniu fragmentarycznych działań, niedających szansy na rozbudzenie samodzielności czy innowacyjności studenta (Olearnik 2007). Ważne jest również tworzenie uczelnianych Biur Karier, które pomagają studentom m.in. w aktywnym poszukiwaniu pracy, poprzez dostarczanie informacji o rynku zatrudnienia i możliwościach podnoszenia swoich kwalifikacji. Ponadto są odpowiedzialne za udostępnianie ofert pracy, staży i praktyk zawodowych dla kandydatów zainteresowanych znalezieniem zatrudnienia (Ustawa o promocji zatrudnienia i instytucjach rynku pracy DZ U. z 2018r. poz. 1265).

Państwo powinno inwestować w edukację ekonomiczną i upowszechniać kształtowanie postaw przedsiębiorczych, ponieważ za sukcesem gospodarczym stoją ludzie z innowacyjnym podejściem, które potrafią wykorzystać swoje zasoby i potencjał (Malinowski 2007).

Celem artykułu jest próba sklasyfikowania postaw prezentowanych przez studentów oraz prezentacja wyników badań własnych. Celem poznawczym przeprowadzonych badań było rozpoznanie opinii studentów Uniwersytetu im. Adama Mickiewicza w Poznaniu (UAM) na

temat oszczędzania i wydawania pieniędzy. Problem głównym zawarty został w pytaniu: Jak kształtuje się proces oszczędzania i wydawania pieniędzy wśród studentów UAM? Problemy szczegółowe dotyczyły następujących zagadnień; Jakie sposoby oszczędzania pieniędzy stosują studenci? Jakie uczucia towarzyszą studentom w związku z oszczędzaniem pieniędzy? Na co najczęściej studenci wydają pieniądze? Jakie emocje towarzyszą studentom podczas wydawania pieniędzy? Badania zostały zrealizowane metodą sondażu diagnostycznego z wykorzystaniem techniki badania ankietowego i narzędzia, którym był autorski kwestionariusz ankiety.

Wyniki badań

Grupą badawczą byli studenci UAM w Poznaniu (84% kobiet i 16% mężczyzn). W badaniach wzięło udział 200 respondentów z kierunków humanistycznych (46%), społecznych (22%), medycznych i o zdrowiu (10%), technicznych (9%), ekonomicznych (8%), przyrodniczych (4%), rolniczych, leśnych i weterynaryjnych (1%). Studenci I roku stanowili 16% ankietowanych, II roku 15%, III roku 20%, IV roku 16% natomiast V roku 34%. Badaniem zostało objętych 83% respondentów studiów stacjonarnych, a 17% stanowili studenci niestacjonarni.

Rysunek 1. Opinia studentów odnośnie oszczędzania

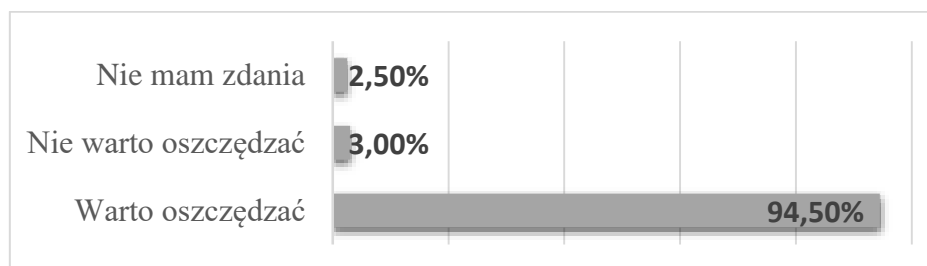

Źródło: Opracowanie własne, kwestionariusz ankiety.

Większość przebadanych, bo aż 94,5% odpowiedziała, że warto oszczędzać. Badani zostali poproszeni o uzasadnienie swojej odpowiedzi dotyczącej powodów gromadzenia oszczędności. Najczęstszą odpowiedzią było odkładanie oszczędności na nagłe, nieoczekiwane, niezaplanowane wydatki, na tzw. „czarną godzinę”. Poniższe wypowiedzi respondentów potwierdzają uzyskane w toku badań wyniki.

„Zawsze warto mieć odłożone pieniądze na niespodziewane wydatki. W życiu mogą wydarzyć się różne sytuacje, kiedy to oszczędności grają główną rolę np. przy

utracie pracy czy zdrowia. Kiedy nagle z dnia na dzień potrzeba gotówki. Poza tym ważna jest świadomość posiadania pieniędzy na tzw. czarną godzinę”.

„Sytuacja życiowa, finansowa, zdrowotna każdego z nas może zmienić się w jednej chwili, zaoszczędzone pieniądze mogą w takim przypadku dać poczucie bezpieczeństwa lub pokryć wydatki związane z nieprzewidywanymi wydatkami losowymi”.

„Oszczędzanie daje nam możliwość pozyskania i spożytkowania swoich środków finansowych na konkretny cel, coś przydatnego lub realizację swoich planów, marzeń. Może zapobiec roztrwonieniu zasobów finansowych na rzeczy zbędne”.

„To dobry nawyk, którego niestety nie uczą w szkole, tworzenie oszczędności daje dobre skutki w przyszłości, uczy zarządzania pieniędzmi, w związku z czym jesteśmy bardziej zaradni, możemy później pozwolić sobie na coś więcej, bądź zainwestować”.

„Uważam, że oszczędzanie jest najlepszym sposobem na bezpieczne i spokojne życie. Brak oszczędności stanowi o naszej naiwności i braku długofalowej wyobraźni”.

Rysunek 2. Sposoby oszczędzania pieniędzy stosowane przez studentów

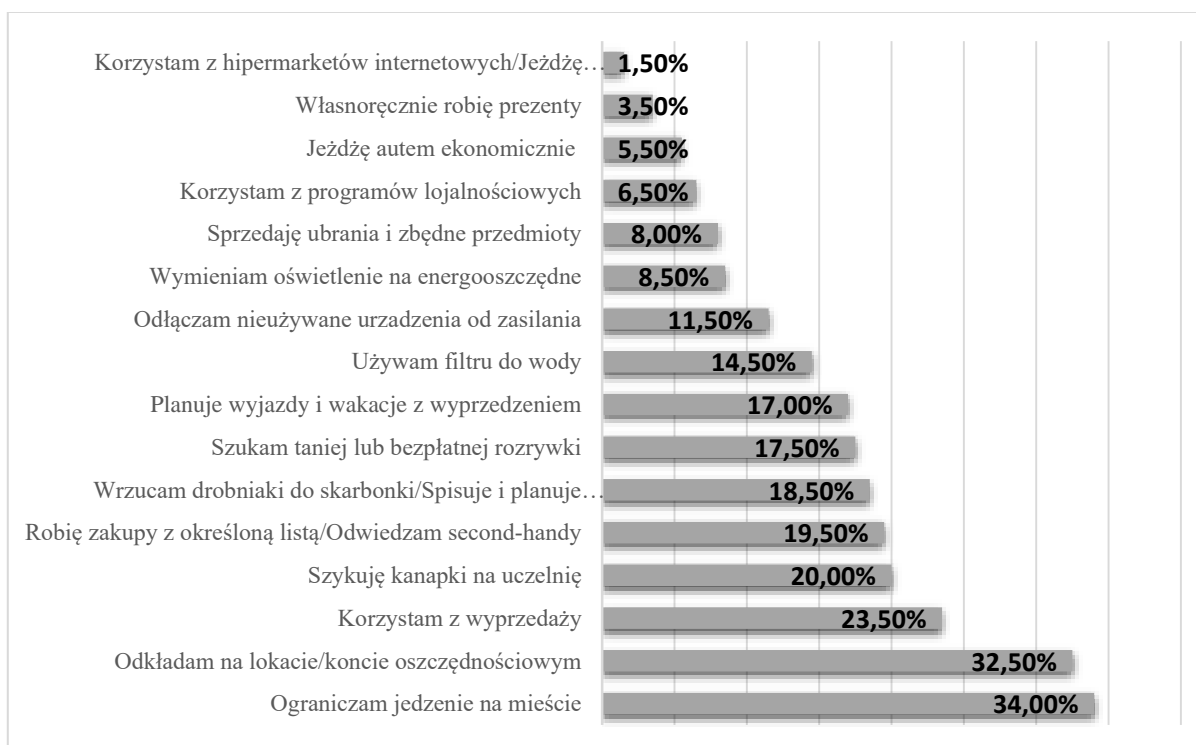

**Wynik nie sumuje się do 100%, ponieważ w badaniach była możliwość wielokrotnego wyboru*
 Źródło: Opracowanie własne.

Z kolei Odpowiedzi respondentów, które uzasadniają, że nie warto oszczędzać pieniędzy dotyczyły kwestii ulotności życia, tego, że jest ono zbyt krótkie, aby planować wydatki i że warto żyć chwilą. W toku prowadzonych eksploracji badawczych zapytano respondentów o ich sposoby oszczędzania pieniędzy.

Jak wskazuje rysunek 2 najczęstszymi metodami oszczędzania pieniędzy przez studentów jest ograniczenie jedzenia na mieście, odkładanie oszczędności na lokacie, koncie oszczędnościowym oraz mądre korzystanie z wyprzedaży. Najrzadziej pojawiły się takie odpowiedzi jak ekonomiczna jazda autem, własnoręczne robienie prezentów oraz korzystanie z hipermarketów internetowych i podwożenie się ze znajomymi na uczelnie.

Ważnym elementem prowadzonych badań, było zdobycie informacji o nastroju który towarzyszy studentom w związku ze stanem ich konta. Wśród respondentów, których stan konta wpływa na ich pozytywny lub negatywny nastrój (88%) uzasadniali oni swoją odpowiedź następująco:

„Im stan konta jest wyższy, tym moje samopoczucie lepsze”.

„Duża suma powoduje uśmiech i możliwość realizowania planów, mała skutkuje smutkiem i pytaniem, co teraz będzie?”.

„Jeżeli wiem, że mam jakieś wydatki, terminy spłaty, a na koncie jeszcze nie ma pieniędzy, to wtedy czuję niepokój i następuje obniżenie nastroju”.

„Jak mam mało gotówki czuję, że marnuję ciężko przeze mnie zarobione pieniądze i nie mam perspektyw”.

„Gdy mam więcej pieniędzy na koncie, jestem spokojniejsza, wiem, że mogę coś zrobić spontanicznie bez zbędnego stresu o to czy będę miała za co kupić coś do jedzenia pod koniec miesiąca”.

Z przytoczonych odpowiedzi można wnioskować, że stan konta decyduje o samopoczuciu studentów. Poczucie bezpieczeństwa, zadowolenia, spokoju jest odczuwane przez studentów, gdy stan konta jest wysoki. Natomiast brak środków na koncie napawał respondentów poczuciem, zdenerwowania, stresem, złym nastrojem, niepokojem. W przypadku odpowiedzi negatywnej (12%) uzasadnienia były następujące:

„Pieniądze nie są wyznacznikiem szczęścia”.

„Pieniądze nie są dla mnie czymś co wpływa na mój nastrój czy to pozytywnie czy negatywnie”.

„Zawsze oszczędzam i odkładam więc jestem zabezpieczona w razie jakis komplikacji pieniężnych”.

Rysunek 3. Emocje towarzyszące podczas oszczędzania pieniędzy studentom

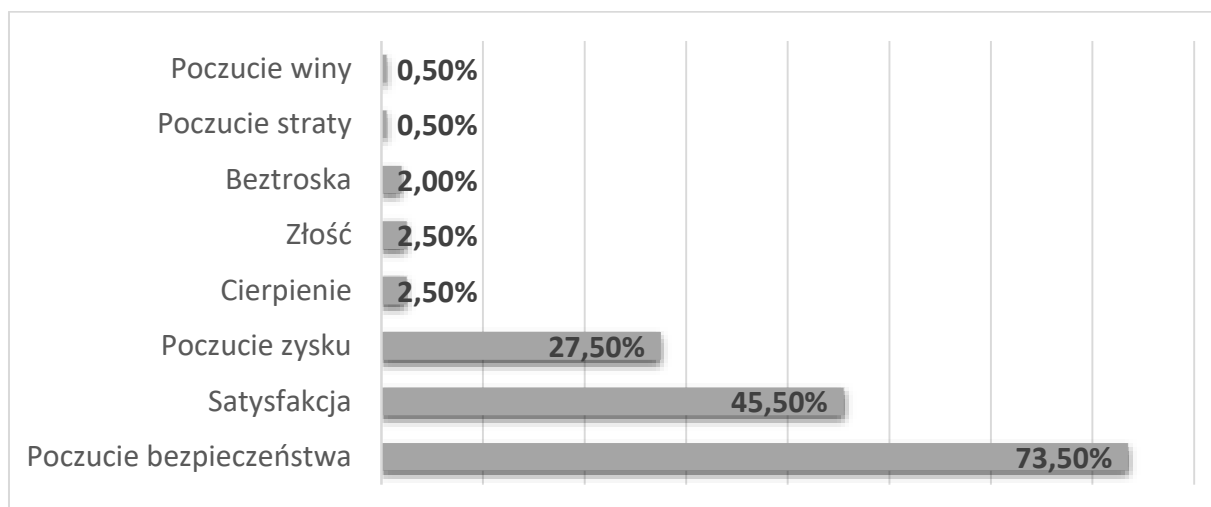

*Wynik nie sumuje się do 100%, ponieważ w badaniach była możliwość wielokrotnego wyboru
 Źródło: Opracowanie własne.

Odpowiedzi były związane z brakiem przywiązania do rzeczy materialnych. Badani podkreślali, że są rzeczy ważniejsze niż ilość zasobów finansowych, a fakt posiadania pewnych oszczędności sprawia, że nie myślą o swoich środkach na koncie.

W toku badań, respondenci poproszeni zostali o wskazanie konkretnych emocji, które towarzyszą im podczas gromadzenia oszczędności.

Rysunek 4. Oszczędności badanych

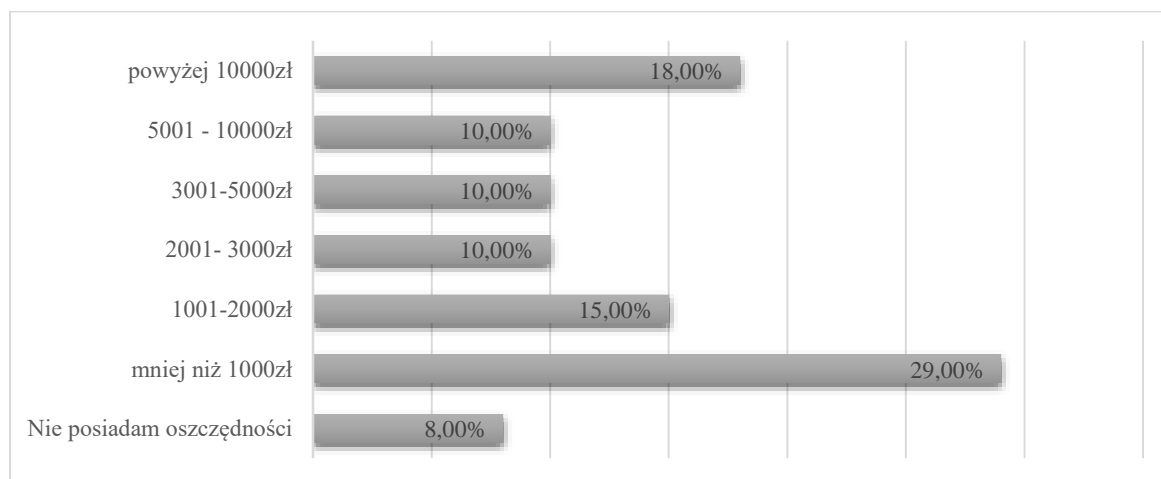

Źródło: Opracowanie własne.

Proces oszczędzania pieniędzy był związany z pozytywnymi odczuciami wśród respondentów. Najczęściej pojawiającymi się odpowiedziami było poczucie bezpieczeństwa, satysfakcja oraz świadomość zysku. Najrzadziej występowały odpowiedzi nacechowane negatywnie, a mianowicie cierpienie, złość, beztroška, poczucie straty czy winy.

Jak podaje literatura, oszczędzanie to proces gromadzenia środków finansowych na konkretny cel. W prowadzonych badaniach zapytano respondentów o to, na co przeznaczają zaoszczędzone pieniądze oraz ile wynoszą ich oszczędności.

Rysunek 5. Na co najczęściej wydają pieniądze studenci?

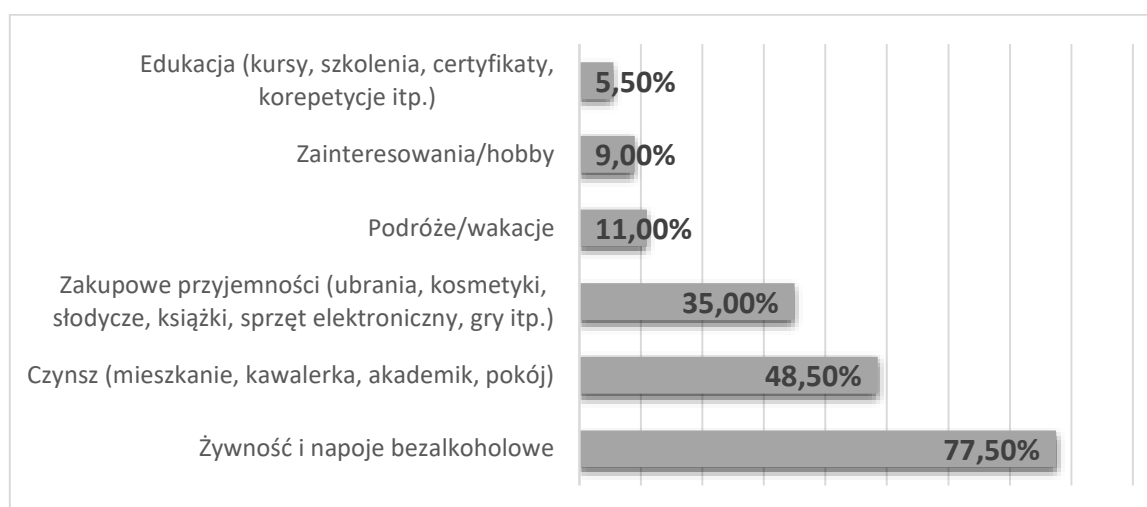

*Wynik nie sumuje się do 100%, ponieważ w badaniach była możliwość wielokrotnego wyboru
Źródło: Opracowanie własne.

Z punktu widzenia prowadzonych badań ważnym aspektem jest wskazanie zgromadzonych oszczędności. Pozwala to zauważyć czy planowane wydatki respondentów mają pokrycie w oszczędnościach. Niestety ponad połowa respondentów zaoszczędziła mniej niż 3000zł. Oszczędności można uznać za imponujące wyłącznie w grupie męskiej, 18% ankietowanych ma odłożone powyżej 10 tys. zł, z czego 91% z nich stanowili mężczyźni. Studenci finanse, które uda im się zaoszczędzić najczęściej wydają na wakacje, zakup mieszkania, domu oraz prezenty czy drobne podarunki. Rzadko jest to sprzęt użytku domowego, auto czy zabezpieczenie swojej przyszłości na emeryturze. Respondenci planują swoje inwestycje, jednak są skoncentrowani na niedalekiej przyszłości. Wśród najczęstszych wydatków przeważają te zorientowane na przyjemności w postaci urlopu czy drobnych upominków. Studenci nie zastanawiają się nad zabezpieczeniem swojej przyszłości w dalszej perspektywie czasowej np. na emeryturze. Jest to dla nich odległy temat, co potwierdziły

również wyniki badań Kicia, który wskazuje, że emerytura nie jest dla młodych osób priorytetem. Przyczyny upatruje m.in. w nieefektywności instytucji publicznych systemu emerytalnego, rozpowszechnianych przez komunikaty medialne. Zwłaszcza obraz ZUS-u budzi negatywne emocje, nawet w przekonaniach osób jeszcze nie mających z nim żadnych doświadczeń (Kicia 2017). W przeciwieństwie do wydatków z odłożonych pieniędzy zapytano respondentów na co przeznaczają swoje codzienne finanse.

Respondenci najczęściej wydają pieniądze na żywność i napoje bezalkoholowe, czynsz oraz zakupowe przyjemności. Najrzadziej są to podróże, zainteresowania oraz szeroko ujmowana edukacja. Z wyników badań można zauważyć znaczące różnice w przeznaczeniu codziennych wydatków, a pieniędzy już zaoszczędzonych, to tylko potwierdza, że studenci planują swoje inwestycje. Powyższe odpowiedzi potwierdzają badania prowadzone przez GUS w 2017 roku, wskazujące, że najistotniejszą pozycję, w strukturze przeciętnych wydatków w gospodarstwach domowych, zajmowała żywność i napoje bezalkoholowe oraz użytkowanie mieszkania, a na trzecim miejscu uklasyfikował się transport. Niestety inwestycja w edukację również znalazła się na ostatnim miejscu (Budżety gospodarstw domowych... 2018).

Rysunek 6. Emocje towarzyszące podczas wydawania pieniędzy

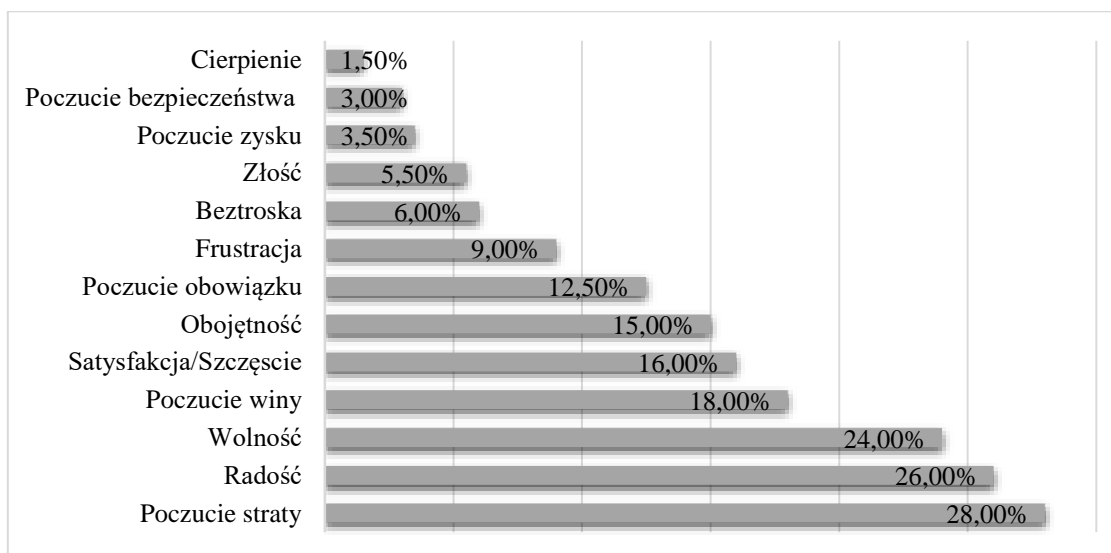

*Wynik nie sumuje się do 100%, ponieważ w badaniach była możliwość wielokrotnego wyboru
Źródło: Opracowanie własne.

Respondenci zostali poproszeni o dokończenie zdania; „zaoszczędzone 100zł najchętniej wydałabym/abym na...”. Najczęściej pojawiającą się odpowiedzią było: *zrobienie*

prezentu bliskiej osobie. Kolejne wskazania dotyczyły kupna książek, ubrań, wakacji/wyjazdu na weekend, wyjścia ze znajomymi, jedzenia i wyjścia do restauracji, wyjścia do teatru lub kina oraz drobnych upominków.

Emocje nie są najlepszym sprzymierzeńcem w kwestii zarządzania finansami, wielokrotnie mogą niekorzystnie wpływać na podejmowanie decyzje inwestycyjne. W przeprowadzonych badaniach zapytano respondentów o emocje towarzyszące im podczas wydawania pieniędzy.

Emocje, które towarzyszą ankietowanym podczas wydawania pieniędzy najczęściej są związane z poczuciem straty, ale również radością i wolnością. Nieczęsto jest to poczucie zysku, bezpieczeństwa czy cierpienie.

Dyskusja

Badaniem objęto 200 respondentów, z różnych kierunków studiów na Uniwersytecie im. Adama Mickiewicza w Poznaniu. Świadczy to o dużym zainteresowaniu studentów tematyką oszczędzania i wydawania pieniędzy oraz chęcią wyrażania opinii na ten temat. Przeprowadzone badania własne pokazują, że 83% respondentów miesięcznie oszczędza pieniądze. Prawie 1/3 ankietowanych udaje się miesięcznie odłożyć od 100 do 300 zł. Miesięczny przychód aż 27% studentów mieści się w przedziale powyżej 500 do 1000zł. 29% studentów ma odłożone mniej niż 1000zł, a 18% ankietowanych ma odłożone powyżej 10 tys. zł z czego 91% to mężczyźni. Najczęściej wskazywanymi źródłami dochodów studentów stacjonarnych bez względu na rok studiów są rodzice, na drugim miejscu znajduje się praca dorywcza, a na trzecim szara strefa zatrudnienia. Wśród studentów studiów niestacjonarnych, głównym źródłem dochodów jest praca stała, rodzice oraz prace dorywcze. Porównując I rok z IV rokiem studiów ze względu na identyczną liczbę respondentów. Można zauważyć, że I rok najchętniej wydałby zaoszczędzone pieniądze na wakacje oraz zakupowe przyjemności, natomiast IV rok w pierwszej kolejności na nieprzewidziane wydatki, następnie na wakacje. Różnica w priorytetach dotyczących wydatków może świadczyć o większej świadomości studentów IV roku związanej z procesem studiowania i kosztami, które się z tym wiążą oraz możliwości wystąpienia nieprzewidzianych sytuacji życiowych, które mogą wpłynąć na stan finansów. Nierzadko są to osoby podejmujące zatrudnienie, które wkraczając na rynek pracy zaczynają utrzymywać się za własne pieniądze. Studentami I roku kieruje pewna ulotność chwil i nastawienia na „tu i teraz”. Jest to grupa, która otrzymuje największe wsparcie finansowe ze strony rodziców. Natomiast czynnikiem wspólnym obu grup jest spożytkowanie środków na wakacje. Wioski z raportu „Sytuacja materialna Polaków” zrealizowanego na zlecenie Lindorff

SA., ukazują, że ponad połowa ankietowanych (51%) wydaje na podróże i wyjazdy (http://inwestycje.pl/finanse_osobiste/ Na-co-Polacy-wydaja-zarobione-pieniadze). Natomiast z badań przeprowadzonych dla Diners Club Polska, Polacy są w stanie przeznaczyć na wakacje od 1 tys. do 2 tys. zł, na jednego członka rodziny (<https://fintek.pl/ile-polacy-wydaja-na-wakacje>). Można wnioskować, że studenci jak i ogół populacji lubią planować urlop i chętnie przeznaczają swoje wydatki na wypoczynek.

Proces oszczędzania jak i wydawania pieniędzy budzi w studentach pozytywne emocje. Oszczędzanie kojarzy im się z pozytywnymi odczuciami. Jest źródłem komfortu psychicznego, daje respondentom poczucie bezpieczeństwa, dzięki oszczędności mogą zatroszczyć się o siebie i o swoich bliskich. Większość badanych, którzy dysponowaliby sumą zaoszczędzonych 100zł, nie chciałby ich wydawać lecz pragnęliby gromadzić dalej swoje oszczędności. Respondenci, którzy finalnie spożytkowaliby zaoszczędzone 100zł, uczyniliby to kupując prezent bliskiej im osobie. Studenci najczęściej wydają pieniądze na artykuły codziennego użytku, niezbędne do dalszego funkcjonowania. W przypadku studentów niestacjonarnych jest to żywność i napoje bezalkoholowe, czynsz oraz chesne na studia. Natomiast studenci stacjonarni wydają na żywność, czynsz oraz zakupowe przyjemności.

Przeprowadzone badania wyraźnie pokazują co myślą o sobie ankietowani ze względu na ich stosunek do oszczędzania. Można wnioskować, że studenci podejmują racjonalne działania, a ich predykcja pomaga uniknąć nieprzyjemnych sytuacji i zapewnić godną przyszłość. Słowo przyszłość jest tutaj kluczem, ponieważ właśnie to słowo pojawiało się najczęściej w pytaniu „dlaczego warto oszczędzać”. Osoby, które uważają, że nie warto oszczędzać są najczęściej zwolennikami sentencji „*carpe diem*”. Są w opozycji do idei oszczędzania, ponieważ uważają, że życie jest na to za krótkie i należy się skupić na sytuacji „tu i teraz”. Te jednostki myśl o oszczędzaniu skojarzyły tylko i wyłącznie z pulą negatywnych odczuć. Z kolei wydawanie pieniędzy powoduje u nich pozytywne emocje, w porównaniu z oszczędzającymi, którzy oprócz pozytywnych uczuć wskazywali najczęściej poczucie winy i straty. Badania pokazują, że 80% osób, które uważają, że nie warto oszczędzać, nie odkłada żadnych pieniędzy. Nasuwa się pytanie, czy życie na krawędzi całkowitego braku pieniędzy pod koniec miesiąca jest kwestią wyboru czy nieumiejętności zanalizowania swoich wydatków i wdrożenia procesu oszczędzania.

Podsumowanie

Dla oszczędzających respondentów, oszczędność okazała się nie tylko poczuciem bezpieczeństwa, ale także poczuciem zysku oraz satysfakcją. Należy pamiętać, że większość

społeczeństwa jest typem pośrednim, a obydwie zaprezentowane postawy są radykalne, wręcz negatywne (<http://psychologiasprzedazy.biz/jak-osobowosc-czlowieka-wplywa-na-jego-stosunek-do-pieniedzy>).

Według raportu OECD z 2018 roku 20-latkowie mogą otrzymać na rękę jedynie 38,6 proc. ich finalnej pensji netto. Biorąc pod uwagę stosunek ostatniego wynagrodzenia statystycznego Polaka do wysokości emerytur Polska plasuje się niezwykle nisko, ponieważ wyprzedza w zestawieniu tylko Meksyk (<https://www.money.pl/emerytury/wiadomosci/artikul/emerytury-prognozy-polska-wysokosc-emerytury>). Jedynym ze sposobów wpłynięcia na przyszłość Polaków jest zmuszenie ich do oszczędzania. Poza oczywistymi Funduszami Emerytalnymi oraz Pracowniczymi Planami Kapitałowymi należy wypracować wśród ludzi, już od najmłodszych lat, pozytywne nawyki oszczędzania pieniędzy. Kolejnym aspektem są oszczędności stanowiące podstawę niezależności oraz bezpieczeństwa (<http://www.mojasocjologia.pl/dlaczego-ludzie-oszczedzaja>). Ludzi przed rozrzutnością oraz impulsywnością zakupową chroni tylko samozachowawczość, która ostrzega ich przed konsekwencjami nieostrożnego wydawania pieniędzy. Coraz więcej osób zdaje sobie sprawę z istnienia nieplanowanych wydatków oraz o konieczności tworzenia rezerw, choć nie znają sposobów jak uczynić to efektywnie i z pożądanym skutkiem. Każdego człowieka należy uczulić na nieprzewidziane sytuacje życiowe, takie jak np. utrata pracy, które mogą w prosty i szybki sposób pozbawić go płynności finansowej. System oszczędzania mówi jasno: zachowawczy człowiek to mądry człowiek (<https://tvn24bis.pl/pieniadze,79/jak-polacy-oszczedzaja-badanie-kpf-i-sgh,821212.html>).

Oszczędzanie stanowi podstawę sukcesu w wydawaniu pieniędzy. Analizując wydatki poszczególnych osób można zauważyć pewien rodzaj „marnotrawstwa” pieniędzy. Nie chodzi o to, aby zaglądać ludziom do portfeli, ale żeby oni sami zaczęli do nich zaglądać i przede wszystkim analizować swoje wydatki (<https://geekwork.pl/dlaczego-warto-oszczedzac>) R rozsądne planowanie finansów pozwala zaoszczędzić na niemal każdym aspekcie życia, i to nie za sprawą specjalnego wysiłku, lecz właściwych zachowań i postaw. W oszczędzaniu nie chodzi o ascetyczne życie pozbawione spontaniczności, lecz o sukcesywne dodawanie pieniędzy do portfela, aby można było je odjąć tak jak tego pragniemy (<http://www.mojasocjologia.pl/dlaczego-ludzie-oszczedzaja>) Wydając pieniądze na spełnianie marzeń i zachcianek wszelkiego rodzaju czujemy szczęście. Jeżeli pieniędzy zaczyna brakować odczuwamy smutek. Odwieczna dychotomia bogactwa i biedy, szczęścia i cierpienia. Przy odpowiednim ustaleniu priorytetów można pozwolić sobie na wydatek, który przyniesie

satysfakcję i radość, a stan portfela nie przysporzy przykrych doświadczeń. Kluczowym aspektem jest zaprzestanie wydawania pieniędzy, których się nie posiada.

Kształtowanie postaw przedsiębiorczych łączy w sobie trzy składniki, które tworzą integralną całość (Newcomb 1970). Komponent emocjonalno - motywacyjny w przeprowadzonych badaniach związany był z uczuciami towarzyszącymi respondentom podczas odkładania jak i wydawania pieniędzy. Z wyników badań można wywnioskować, że proces oszczędzania napawa respondentów poczuciem bezpieczeństwa i satysfakcji. Natomiast przy wydawaniu obserwujemy pewną ambiwalencję w odczuciach, dotyczącą poczucia straty, związanej z deficytem pieniędzy, jak i radością z pozyskania nowych dóbr. Elementu behawioralnego możemy się upatrywać w planowaniu inwestycji jak i codziennych przemysłanych wydatkach. W tym komponencie warto zwrócić uwagę na cel inwestowanych oszczędności, studenci powinni wziąć pod uwagę istotność zabezpieczenia swojego życia emerytalnego. Ogromnym optymizmem napawa świadomość młodzieży akademickiej dotycząca słuszności oszczędzania. Warto podkreślić, że komponent poznawczy będzie się utrzymywał jeśli przekonania badanych będą proporcjonalne do ich wiedzy. Niestety zasób wiadomości o sposobach gromadzenia finansów nie jest wystarczający. Niewielu ankietowanych prowadzi spis wydatków, a swoje oszczędności zamrażają na lokatach czy kontach oszczędnościowych, które w skali roku nie przynoszą dużych zysków. Studenci przyjęli postawę „oszczędzacza” nastawionego na minimalizm w wydawaniu i korzystanie z promocji, które niekiedy przynoszą złudne zyski. Szczególnie można było to zaobserwować przy pytaniu na co wydaliby zaoszczędzone 100zł, gdzie ankietowani wskazywali, że nie chcieliby tracić posiadanych oszczędności lecz pragnęliby gromadzić je dalej. Kolejnym aspektem prowadzonych rozważań jest nie tylko dostarczenie wiadomości, odnośnie sposobów skutecznego gromadzenia oszczędności i rozsądnego planowania wydatków, lecz poszerzenie wiedzy z zakresu edukacji ekonomicznej. Pomoże to jednostką na świadome zarządzanie swoimi pieniędzmi, a przede wszystkim na racjonalne inwestowanie swojego kapitału, w celu zwiększenia zysków. Przesłaną do przeprowadzenia kolejnych badań jest próba kategoryzacji pożądanых cech postawy przedsiębiorczej, wynikającej z komponentu poznawczego, prezentowanych przez studentów. W kontekście kształcenia ludzi przedsiębiorczych, posiadających odpowiednią wiedzę, predyspozycje oraz osobowość. Kształtujących swoje role na rynku pracy oraz odpowiedzialnie i świadomie dokonujących wyborów w karierze zawodowej.

Obywatele powinni samodzielnie zadbać o swoje potrzeby ekonomiczne. Upowszechnianie postaw przedsiębiorczych powinno być rozumowane nie tylko w kategoriach

tworzenia własnego biznesu lecz przyjmowania takich postaw życiowych, które będą stanowiły nieodzowny element prawidłowego funkcjonowania gospodarki wolnorynkowej. Człowiek powinien być wyposażony w odpowiednią wiedzę ekonomiczną, która pomoże mu z powodzeniem zarządzać swoim majątkiem i osiągnąć wysoką jakość życia. Należy kształtować przedsiębiorcze myślenie i działanie jednostek, po to żeby miały szansę osiągać sukces zawodowy oraz konkurencyjność na międzynarodowych rynkach. Warto podkreślić, że takie działania przyniosą korzyści nie tylko jednostce ale również państwu. Przykładem jest zakładanie własnej działalności gospodarczej przez obywateli. Takie przedsięwzięcie wymaga skutecznego zarządzania swoimi oszczędnościami, ponieważ prowadzenie własnej firmy generuje wysokie koszty, dlatego wiedza ekonomiczna staje się niezbędna. Ponadto osoba ta powinna odznaczać się odwagą, cierpliwością i wysoką determinacją (Malinowski 2007), co tylko podkreśla istotność rozpowszechniania idei przedsiębiorczej.

Literatura

- Andrzejczak A., 2007. *Skuteczność nauczania przedsiębiorczości w szkołach średnich*, Wachowiak P., Dąbrowski M., Majewski B., *Kształtowanie postaw przedsiębiorczych a edukacja ekonomiczna* (red.), FPIAKE, Warszawa: 133-139.
- Bochyńska N., *Zatrważające prognozy przyszłych emerytur. Gorzej tylko w Meksyku*, <<https://www.money.pl/emerytury/wiadomosci/artukul/emerytury-prognozy-polska-wysokosc-emerytury,250,0,2399226.html>> (dostęp 30.04.2018r.)
- Fintek.pl, *Ile Polacy wydają na wakacje*, <<https://fintek.pl/ile-polacy-wydaja-na-wakacje/>> (dostęp 08.03.2019r.)
- Budżety gospodarstw domowych w 2017r.*, GUS, Warszawa, 2018: 24-26.
- Gabała J., 2005. *Kształtowanie postaw przedsiębiorczych uczniów*, [w:] Ziolo Z., Rachwała T., *Przedsiębiorczość a współczesne wyzwania cywilizacyjne*, Nowa Era, Kraków: 145-146.
- GeekWork, *Dlaczego warto oszczędzać*, <<https://geekwork.pl/dlaczego-warto-oszczedzac/>> (dostęp 07.03.2019r.)
- Inwestycje.pl, *Na co Polacy wydają zarobione pieniądze*, http://inwestycje.pl/finanse_osobiste/Na-co-Polacy-wydaja-zarobione-pieniadze.html (dostęp 08.03.2019r.)
- Kicia M., 2017. *Emocje osób młodych w ocenie wyników inwestycji - wyniki badań eksperymentalnych*, Uniwersytet Marii Curie-Skłodowskiej w Lublinie. Wydział Ekonomiczny, Lublin: 155-156.
- Kupisiewicz M., 2004. *Edukacja ekonomiczna dzieci*. Wydawnictwo Akademii Pedagogiki Specjalnej, Warszawa: 21-22.
- Kurek A. *Jak osobowość człowieka wpływa na jego stosunek do pieniędzy?* <<http://psychologiasprzedazy.biz/jak-osobowosc-czlowieka-wplywa-na-jego-stosunek-do-pieniedzy/>> (dostęp 07.03.2019r.)
- MojaSocjologia.pl, *Dlaczego ludzie oszczędzają*, <<http://www.mojasocjologia.pl/dlaczego-ludzie-oszczedzaja/>> (dostęp 30.04.2018r.)

- Malinowski A. 2007. *Rozwój przedsiębiorczości jako podstawowy element wzrostu gospodarczego i poprawy sytuacji materialnej społeczeństwa*, Wachowiak P., Dąbrowski M., Majewski B., *Kształtowanie postaw przedsiębiorczych a edukacja ekonomiczna* (red.) , FPiAKE, Warszawa: 13-15.
- Noga B., Noga M., Dejnaka A., 2016. *Edukacja ekonomiczna polskiego społeczeństwa*. CeDeWu.pl, Warszawa: 11-30, 49-59.
- Newcomb T.M., 1970. *Psychologia społeczna*, Warszawa, PWN: 108-111.
- Olearnik J., *Obszary i formy działań uczelni dla wykształcenia przedsiębiorczego absolwenta* [w:] Wachowiak P., Dąbrowski M., Majewski B., 2007. *Kształtowanie postaw przedsiębiorczych a edukacja ekonomiczna* (red.) , FPiAKE, Warszawa: 114-120.
- Piecuch T., 2010. *Przedsiębiorczość. Podstawy teoretyczne*. Wyd. C.H. Beck, Warszawa: 19-20, 37-44.
- Sikora J., 2011. *Edukacja ekonomiczna jako niezbędny składnik wykształcenia ogólnego*. WSP TWP w Warszawie: 13-28.
- TVN24bis, *Ponad połowa Polaków trzyma oszczędności "w skarpecie"*, <<https://tvn24bis.pl/pieniadze,79/jak-polacy-oszczedzaja-badanie-kpf-i-sgh,821212.html>> (dostęp 30.04.2018r.).
- Ustawa o promocji zatrudnienia i instytucjach rynku pracy (Dz. U. z 2018r. poz. 1265).
- Wach K., *Kształtowanie postaw przedsiębiorczych w programach nauczania. Stan obecny i proponowane kierunki zmian* [w:] Wachowiak P., Dąbrowski M., Majewski B., 2007. *Kształtowanie postaw przedsiębiorczych a edukacja ekonomiczna* (red.) , FPiAKE, Warszawa: 114-120.
- Wyższa Szkoła Bankowa we Wrocławiu, *Relacje z biznesem w praktyce*, <<https://www.wsb.pl/wroclaw/wspolpraca-z-biznesem/relacje-z-biznesem-w-praktyce>> (dostęp 08.03.2019r.).

Rozdział II

Znaczenie informacji rynkowej w rozwoju gospodarki

Praktyczna realizacja zadań przez audytora zewnętrznego a wiarygodność informacji zawartych w sprawozdaniach finansowych i niefinansowych

Practical implementation of tasks by an external auditor
The reliability of information contained in financial and non-financial
statements

Aurelia Iwanow
Katarzyna Zęgota

Uniwersytet Warmińsko-Mazurski w Olsztynie
Wydział Nauk Ekonomicznych
Koło Naukowe „Audytor”
Opiekun: dr Anna Bartoszewicz

Abstract

An important role in confirming the credibility of information included in financial statements is played by a certified auditor who as an external auditor verifies and certifies them. The audit activities performed by him enable the financial data to be checked for significant irregularities, which at the same time limits the risk related to decisions made by stakeholders. The result of the review is the opinion issued by the auditor, which is an assessment of the actual financial situation of the given unit. Recently, the above described verification also applies to non-financial reporting, because the growing demand for a specific type of information has become an incentive for many companies to disclose in annual reports, apart from financial information, also social, environmental and economic issues. Therefore, it became legitimate to confirm whether the information presented is consistent with reality. An auditor was appointed to this role, extending the range of services he performed to verify and validate non-financial data. Thanks to such measures, the certainty that the presented information is reliable increased.

The aim of the article is to present aspects of auditing tasks performed by an auditor and indicate its role in assessing the reliability of information contained in financial and non-financial statements. The analysis of legal acts and literature in this regard was used to achieve the above objective. A survey was conducted among certified auditors registered in the Warmian-Masurian Voivodeship to empirically verify the adopted assumptions.

Keywords: external audit, financial statement, non-financial report.

Wstęp

Rosnące zapotrzebowanie na wiarygodne informacje prezentowane w sprawozdaniach finansowych i niefinansowych jest impulsem dla przedsiębiorców do wykorzystania pewnych rozwiązań, które zapewnią odpowiednią ich użyteczność, a także pozwolą zweryfikować spełnianie określonych standardów jakościowych, zgodnych z wymaganiami interesariuszy (Pfaff 2011). Odpowiedzią na powyżej opisane potrzeby jest proces rewizji finansowej

przeprowadzany przez biegłego rewidenta, który jako audytor zewnętrzny dokonuje weryfikacji i atestacji sprawozdań. Czynności rewizyjne pozwalają na przeprowadzenie kontroli danych finansowych pod kątem wystąpienia istotnych zniekształceń, co równocześnie wpływa na zmniejszenie ryzyka przy podejmowanych decyzjach przez interesariuszy. Ponadto od niedawna są one także potwierdzeniem wiarygodności informacji niefinansowych przedstawianych w raportach, bowiem część podmiotów zamieszcza poza danymi finansowymi również kwestie społeczne, środowiskowe i ekonomiczne.

Celem artykułu jest przedstawienie aspektów realizacji zadań audytowych przez biegłego rewidenta oraz wskazanie jego roli w ocenie wiarygodności informacji zawartych w sprawozdaniach finansowych i niefinansowych podmiotów gospodarczych. Do realizacji powyższego celu wykorzystano analizę aktów prawnych i literatury oraz przeprowadzono badania empiryczne.

Sylwetka zawodowa audytora zewnętrznego w świetle przepisów prawa i teorii naukowych

Audytor zewnętrzny, określany mianem biegłego rewidenta przeprowadza proces weryfikacji sprawozdań finansowych i niefinansowych udostępnionych przez przedsiębiorstwa (Wszelaki 2016).

Zgodnie z ustawą o biegłych rewidentach do rejestru biegłych rewidentów może zostać wpisana osoba, która (*Ustawa o biegłych rewidentach...2017*):

- korzysta z pełni praw publicznych oraz ma pełną zdolność do czynności prawnych,
- ma nieposzlakowaną opinię,
- nie była skazana prawomocnym wyrokiem za umyślnie popełnione przestępstwo lub przestępstwo skarbowe,
- ukończyła studia wyższe w Polsce lub uznane za równorzędne w Polsce studia zagraniczne, a także włada językiem polskim w mowie i piśmie,
- odbyła roczną praktykę w zakresie rachunkowości oraz co najmniej dwuletnią aplikację pod kierunkiem biegłego rewidenta,
- złożyła przed Komisją Egzaminacyjną z wynikiem pozytywnym egzaminy dla kandydatów na biegłego rewidenta z wiedzy, o której mowa w art. 9 ust. 1 i 2,
- złożyła przed Komisją Egzaminacyjną z wynikiem pozytywnym końcowy ustny egzamin dyplomowy sprawdzający zdobytą wiedzę w trakcie aplikacji,
- złożyła ślubowanie.

Biegły rewident wykonując zawód zaufania publicznego powinien przestrzegać zasad etyki zawodowej, tj. uczciwości, obiektywizmu, kompetencji zawodowych i należytej staranności, zachowania tajemnicy zawodowej oraz profesjonalnego postępowania (*Kodeks etyki zawodowych księgowych IFAC*). Ponadto zważywszy na rangę wykonywania zawodu audytora zewnętrznego ciąży na nim odpowiedzialność karna za poświadczenie, że sprawozdanie finansowe, jako całość nie zawiera istotnego zniekształcenia, niezależnie od tego czy zostało spowodowane oszustwem czy też błędem (Pfaff 2016).

Przeprowadzany przez biegłego rewidenta proces rewizji składa się z kilku etapów, podczas których może zostać wykorzystywany wachlarz określonych metod i technik weryfikacyjnych usprawniających przebieg badania, a także ułatwiających zdobycie określonych dowodów badania. Z uwagi na ramy objętościowe opracowania wymienia się tylko niektóre. Należą do nich m.in. metoda pełna czy wrywkowa oraz techniki takie jak obserwacja, zapytania, procedury analityczne.

Badanie rewizyjne składa się z następujących etapów: przygotowanie badania, badanie wstępne, badanie właściwe oraz czynności końcowe badania (Andrzejewski 2016).

Na koniec biegły sporządza sprawozdanie z badania, które zawiera jego opinię na temat rzetelności i jasności obrazu sytuacji majątkowej oraz wyniku finansowego badanej jednostki. Ocena dokonywana jest w oparciu o przepisy ustaw mające zastosowanie w zakresie rachunkowości i sprawozdawczości finansowej, a także przyjętą politykę rachunkowości. Wydana opinia może przybierać jedną z następujących form: opinia bez zastrzeżeń, z zastrzeżeniami lub negatywna. W sytuacji, gdy biegły rewident nie jest w stanie wyrazić opinii o badanym sprawozdaniu finansowym, odmawia on jej wydania (*Ustawa o biegłych rewidentach...2017*).

Nowelizacja ustawy o rachunkowości, która wprowadziła do polskiego prawa wymagania dyrektywy 2014/95/UE, zmieniła wymogi względem raportowania informacji niefinansowych (*Ustawa o rachunkowości z dnia 29 września 1994 r.*). Jedną z głównych zmian było wskazanie podmiotów, które są zobowiązane do sporządzania raportów niefinansowych. Dotychczasowa dobrowolność w prezentowaniu danych niefinansowych pozostawiała jednostkom szeroki wybór zakresu przekazywanych informacji, co przyczyniło się do powstania dylematów etycznych (Maruszewska 2014). W odpowiedzi na ten problem, zaczęto stosować różne metody wpływające na zwiększenie wiarygodności informacji ujawnianych w raportach. Jedną z najbardziej powszechnych jest korzystanie z usług atestacyjnych w zakresie sprawozdań niefinansowych wykonywanych przez biegłego rewidenta (Fijałkowska i Sobczyk 2012).

Realizacja zadań przez audytora zewnętrznego – wyniki badań

W celu empirycznej weryfikacji zadań realizowanych przez biegłych rewidentów przeprowadzono badania ankietowe w tym zakresie. Respondentami byli biegli rewidenci świadczący usługi na terenie województwa warmińsko-mazurskiego. Wybór grupy docelowej uwarunkowany był miejscem zamieszkania autorek. Ustalono ją na podstawie rejestru biegłych rewidentów prowadzonego przez KIBR (Krajowa Izba Biegłych Rewidentów). Narzędziem pomiarowym był kwestionariusz ankiety złożony z 30 pytań zamkniętych, który respondenci wypełnili podczas obowiązkowego szkolenia: „Wycena przedsiębiorstw – etap II: metody wyceny i rewizji”, organizowanego przez Polską Izbę Biegłych Rewidentów oraz Stowarzyszenie Księgowych w Polsce Oddział Okręgowy w Olsztynie. W badaniu wzięło udział łącznie 20 biegłych (12 kobiet i 8 mężczyzn), wśród których 16 wykonuje usługi na podstawie umowy zlecenia, 6 prowadzi własną działalność gospodarczą, a dwóch jest zatrudnionych na umowę o pracę w firmie audytorskiej. Większość (15 respondentów) posiada doświadczenie zawodowe powyżej 10 lat, 2 osoby przeprowadzają rewizję finansową od ponad 5 lat, zaś 3 osoby poniżej tego okresu.

Wyniki badania wskazują, iż w ciągu trzech ostatnich lat biegli rewidenci dokonywali procesu rewizji badając sprawozdania finansowe spółek z ograniczoną odpowiedzialnością, spółek osobowych, spółek akcyjnych oraz przedsiębiorstw państwowych. Przy czym prawie wszyscy ankietowani (19 osób) stwierdzili, że badanie to wynikało z ustawowego obowiązku nie zaś z decyzji przedsiębiorcy.

W założeniu teoretycznym proces rewizji finansowej składa się z zwykle z czterech etapów: przygotowanie do badania, badanie wstępne, badanie właściwe oraz czynności końcowe, przy czym jak w skazano w części teoretycznej może być on także inaczej klasyfikowany. Dlatego też o tę kwestię zapytano respondentów. Jak wynika z badań prawie wszyscy ankietowani (14 osób) przygotowują się do badania oraz przeprowadzają etap badania wstępnego (16 osób). Ponadto każdy z ankietowanych (20 osób) przyznał, że podczas czynności rewizyjnych występuje etap badania właściwego. Czynności końcowe natomiast przeprowadza 16 osób.

Na etapie przygotowania badania niemal wszyscy ankietowani (18 osób) pozyskują informację na temat działalności jednostki oraz oceniają istotność i ryzyko badania. Dodatkowo dokonują oni ogólnego przeglądu przyjętych przez jednostkę zasad rachunkowości oraz zasad działania systemu kontroli zarządczej (16 osób). Ponad połowa badanych na tym etapie opracowuje również plan badania oraz ustala procedury i strategię badania (12 osób).

Z kolei badanie wstępne jest etapem, w którym wszyscy respondenci zapoznają się z zasadami działania kontroli wewnętrznej w jednostce. Szesnastu ankietowanych zapoznaje się również z zasadami rachunkowości przyjętymi przez spółkę, natomiast połowa z nich bada także operacje, które w istotnym zakresie lub całości zostały zakończone do dnia badania wstępnego.

Podczas etapu badania właściwego wszyscy audytorzy dokonują badania zgodności informacji zawartych w bilansie oraz rachunku zysków i strat, a prawie wszyscy (18 osób), weryfikują obciążenia wyniku finansowego oraz przepływy pieniężne w danej spółce.

Na etapie końcowym ankietowani badają zdarzenia po dacie bilansu (20 osób), a także podsumowują realizację i wyniki badania oraz analizują dokumentację zebraną podczas całego procesu rewizji. Natomiast 14 ankietowanych przeprowadza dodatkowo weryfikację kontynuacji działania.

Zdaniem respondentów najtrudniejszy z wymienionych etapów czynności to etap końcowy, tak przyznało 8 biegłych. Ponadto wskazano, iż równie trudnym etapem jest badanie wstępne (5 osób) oraz badanie właściwe (4 osoby). Tylko dwóch respondentów za trudny etap uznało przygotowanie do badania.

Natomiast czynnikami ograniczającymi sprawny przebieg całego badania według ankietowanych są: zawiłe procedury badania oraz nierzetelna dokumentacja przedstawiona przez badaną jednostkę (po 8 osób), a także zbyt krótki czas na przeprowadzenie badania (6 osób). Ponadto czterech audytorów, jako barierę w przeprowadzeniu rewizji wskazało nieprzychylność pracowników jednostki, której sprawozdanie podlega badaniu.

Otrzymanie trafnych wniosków z badania uwarunkowane jest wyborem odpowiednich metod i technik wykorzystywanych w procesie rewizji finansowej. W związku z tym również w tym zakresie ankietowanym zadano pytania. Zdecydowana większość odpowiedziała, iż najczęściej wykorzystywaną metodą badania jest metoda wrywkowa. Część wskazała także metodę analityczną i metodę pełną. Natomiast żaden z biegłych nie wykorzystuje podczas badania metody systemowej i transakcyjnej. Wyniki te zaprezentowano na rysunku 1.

Z kolei najczęściej wykorzystywanymi technikami weryfikacyjnymi są inspekcja zapisów lub dokumentów (15 wskazań) oraz procedury analityczne (14 wskazań).

Odpowiednie zastosowanie danych metod i technik pozwala na wykrycie wszelkich nieprawidłowości w sprawozdaniach finansowych. Częstotliwość ich występowania została oceniona przez ankietowanych, jako „częsta” (17 osób). Trzech respondentów natomiast określiło ją jako rzadko występującą.

Rysunek 1. Odpowiedzi na pytanie (liczba osób): Jaką metodą najczęściej bada Pan/Pani sprawozdanie finansowe?

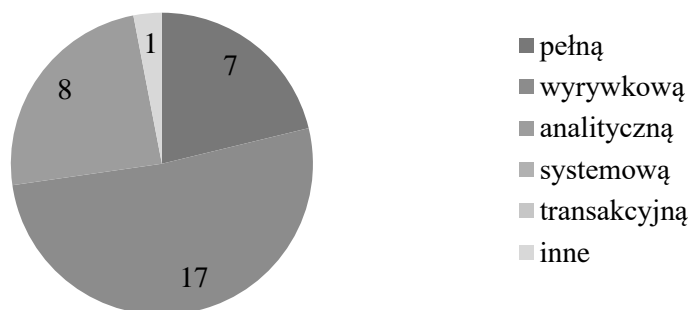

Źródło: Opracowanie własne na podstawie przeprowadzonych badań.

Wskazywane w sprawozdaniach błędy te najczęściej dotyczą bilansu (16 wskazań), a także rachunku zysków i strat (14 wskazań). Ponadto mniej niż połowa badanych (8 osób) dodała, iż nieprawidłowości te pojawiają się w rachunku przepływów pieniężnych i informacji dodatkowej, choć w opinii większości ankietowanych (12 osób) są one nieistotne.

Stwierdzone błędy zazwyczaj mają związek z nieprawidłowym ujęciem, wyceną, prezentacją lub ujawnieniem informacji dotyczących poszczególnych pozycji w każdym z elementów sprawozdania finansowego, nieprawidłowo przyjętymi zasadami polityki rachunkowości oraz mylną interpretacją zdarzeń, operacji i informacji. Szczegółowe informacje tym zakresie zilustrowano rysunkiem 2.

Wskazane powyżej rodzaje zniekształcenia raportów finansowych są często korygowane przez jednostkę na wniosek biegłego, co potwierdza większość respondentów (14 osób). Bardzo ważnym elementem kończącym proces rewizji finansowej jest opinia wydawana przez biegłego rewidenta. Uzyskane wyniki pokazują, iż niemal wszyscy ankietowani w ciągu 3 ostatnich lat wydali opinię bez zastrzeżeń (19 osób). Podobną tendencję można zauważyć w przypadku wydania opinii z zastrzeżeniami, która miała miejsce w przypadku 17 badanych. Natomiast trzech biegłych odmówiło wyrażenia opinii z powodu, m. in.: braku ewidencji kasowej w badanej jednostce oraz z uwagi na nierzetelne prowadzenie dokumentacji przedstawionej przez jednostkę.

Rysunek 2. Odpowiedzi na pytanie (liczba osób): Jakiego typu nieprawidłowości identyfikuje Pan/Pani podczas badania sprawozdań?

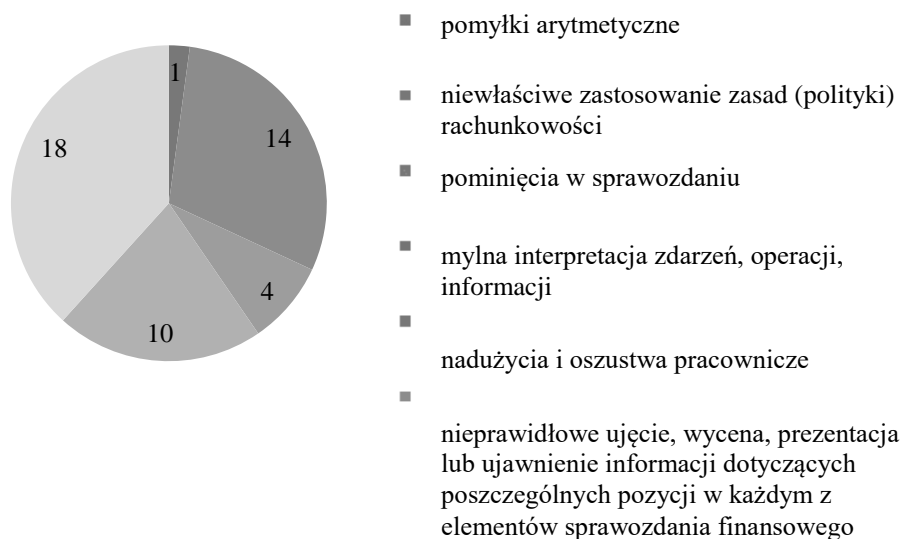

Źródło: Opracowanie własne na podstawie przeprowadzonych badań.

Wyniki badań dotyczących weryfikacji raportów niefinansowych wykazały, że większość biegłych rewidentów pracujących na terenie województwa warmińsko -mazurskiego nigdy nie świadczyło takiej usługi (16 osób). Główną przyczyną takiego stanu rzeczy był brak zleceń w tym zakresie (2 osoby) oraz brak umiejętności do wykonania tego typu czynności (2 osoby).

Połowa badanych rewidentów (10 osób) uznaje raportowanie niefinansowe, jako istotny czynnik budowania zaufania w społeczeństwie. Opinia biegłych rewidentów na temat konieczności weryfikacji sprawozdań niefinansowych jest także rozbieżna. Większość badanych uważa, że istniejący obowiązek dotyczący dużych jednostek jest koniecznością (12 osób), pozostali mieli zdanie przeciwne. Rozpiętość opinii może wynikać z różnego poziomu doświadczenia praktycznego w kwestii weryfikacji raportów CSR. Małe doświadczenie badanych w tym obszarze wpłynęło prawdopodobnie na brak udzielenia odpowiedzi na pytanie o średni czas przeprowadzanych weryfikacji sprawozdań niefinansowych.

Najczęściej stosowane standardy na poziomie międzynarodowym w procesie zewnętrznej weryfikacji raportów CSR, to standard MSUA3000 oraz standard AA1000 (KPMG 2013). Wyniki badań pokazują, że żaden z powyższych wymienionych standardów nie był wykorzystywany podczas przeprowadzania weryfikacji przez ankietowanych. Badani, którzy w swojej praktyce wykonywali weryfikację danych niefinansowych (4 osoby), podczas realizacji tego procesu najczęściej korzystali ze standardów innych niż wymienione

w proponowanych odpowiedziach: Standard MSUA 3000, Standard SA8000 czy Standard AA1000 AS. Wszystkie badane raporty stanowiły część sprawozdania z działalności jednostki. Żaden z nich nie miał formy odrębnego sprawozdania niebędącego sprawozdaniem finansowym.

Na pytanie dotyczące poziomu poświadczania raportów niefinansowych w ciągu trzech ostatnich lat, 2 osoby odpowiedziały, że przyznawały umiarkowany poziom zapewnienia, taka sama liczba ankietowanych (2 osoby) umiarkowaną pewność i 2 osoby wystarczającą pewność. W usłudze atestacyjnej raportów niefinansowych przyjmuje się następujące poziomy zapewnienia: w przypadku standardu MSUA 3000 "wystarczającą" lub "umiarkowaną pewność", według standardu AA1000 AS wysoki i umiarkowany poziom zapewnienia (Manetti i Becatti 2009).

Analiza poszczególnych obszarów raportów niefinansowych w zakresie trzech ubiegłych lat pozwoliła biegłym zanotować największy odsetek nieprawidłowości w obszarze zarządzania etyką i przeciwdziałania korupcji (2 osoby) i innych niewymienionych w ankiecie obszarach (2 osoby). Żaden z biegłych nie wskazał występowania nieprawidłowości w zakresie prawa pracowniczego, zarządzania środowiskiem, prawa człowieka, czy odpowiedzialności społecznej.

Dyskusja i podsumowanie

Celem artykułu było przedstawienie aspektów realizacji zadań audytowych przez biegłego rewidenta oraz wskazanie jego roli w ocenie wiarygodności informacji zawartych w sprawozdaniach finansowych i niefinansowych podmiotów gospodarczych. Powyższy cel zrealizowano w oparciu o przeprowadzone studia literaturowe i badanie empiryczne.

Jak wskazują wyniki przeprowadzonego badania, najczęściej stosowaną przez biegłych rewidentów metodą rewizyjną jest metoda wrywkowa, której wybór determinowany jest przede wszystkim celem badania i specyfiką jednostki. Można jednak przypuszczać, iż powyższy wybór może być uwarunkowany, m.in. małą pracochłonnością stosowania metody wrywkowej w porównaniu do metody pełnej, co nie zawsze ma korzystny wpływ na jakość badania. Badanie metodą wrywkową przeprowadza się zwykle na mniejszej grupie pozycji, dokumentów czy zapisów, przez co zwiększa się ryzyko, że zbadane elementy mogą zawierać niewykryte uchybienia.

Najczęściej stosowanymi technikami weryfikacyjnymi są: inspekcja zapisów lub dokumentów oraz procedury analityczne. Zaskakujący jest fakt, iż zapytania (wywiad) kierowane do pracowników wskazało zaledwie kilku respondentów. Pomimo, iż jest to technika przynosząca znaczne korzyści, wymaga ona dodatkowej weryfikacji, co może być przyczyną jej niestosowania.

Jak wynika z przeprowadzonych badań biegli rewidenci często identyfikują w badanych jednostkach gospodarczych różnego typu błędy popełniane przy sporządzaniu sprawozdań. Najczęściej wskazywaną nieprawidłowością była mylna wycena, prezentacja lub ujawnienie informacji dotyczących poszczególnych pozycji sprawozdania finansowego. Pomimo, iż zdaniem ankietowanych zazwyczaj są to błędy nieistotne, można wnioskować, że proces rewizji finansowej jest skutecznym narzędziem do wykrywania wszelkich zniekształceń, które umożliwia dokonanie korekt w obszarach, w których stwierdzono błąd.

Częstotliwość korekt dokonywanych na wniosek audytorów potwierdza, iż rewizja finansowa przyczynia się do jakości i wiarygodności informacji prezentowanych w ostatecznej wersji sprawozdań finansowych.

Badania wykazały również, iż najczęściej wydawaną opinią w ciągu trzech ostatnich lat była opinia bez zastrzeżeń, co może świadczyć o dobrym ogólnym poziomie sprawozdań finansowych badanych jednostek gospodarczych. Warto jednak zaznaczyć, iż opinia dotyczy ostatecznej wersji sprawozdania finansowego, czyli po uwzględnieniu wszelkich zmian i korekt zalecanych przez audytora. Dlatego też większość wydawanych opinii w praktyce to opinie bez zastrzeżeń. Pozytywnym zjawiskiem jest fakt, iż poza trzema przypadkami, nie było odmowy wyrażenia opinii o badanym sprawozdaniu ze strony biegłych. Można to interpretować, iż audytorzy bardzo rzadko napotykają w badanych jednostkach znaczne ograniczenie zakresu badania, które uniemożliwiłoby im wykonywanie koniecznych procedur badania i zdobycie odpowiednich dowodów badania.

W przypadku weryfikacji danych niefinansowych wyniki badań przedstawiają się inaczej. Jedyne nieliczni ankietowani mieli okazję przeprowadzać w swojej praktyce weryfikację sprawozdań niefinansowych, czego główną przyczyną było brak zleceń w tym zakresie, w dalszej kolejności brak umiejętności do przeprowadzenia tego rodzaju czynności oraz trudne procedury badania.

Większość ankietowanych wydawała zapewnienie ograniczone, czego przyczyną mogła być chęć obniżenia kosztów dla zleceniodawcy, co wynika głównie ze zmniejszenia nakładu pracy osoby weryfikującej. Niepełne zapewnienie może jednak wskazywać, że proces poświadczania wiarygodności był zrealizowany w sposób niedostateczny.

Otrzymane wyniki badań pozwoliły także na wyłonienie obszarów raportów niefinansowych, w których biegli podczas ich weryfikacji zaobserwowali nieprawidłowości. Był to między innymi: zakres zarządzania etyką i przeciwdziałania korupcji oraz inne obszary, niewymienione w odpowiedzi. Żaden z ankietowanych nie napotkał nieprawidłowości w częściach: prawo pracownicze, zarządzanie środowiskiem, prawa człowieka, czy odpowiedzialność społeczna.

Ze względu na stosunkowo niedawny wzrost popularności raportowania niefinansowego, zmiany prawne w tym zakresie i związany z tym brak jednolitych standardów ich weryfikacji, powstało wiele problemów w zakresie poświadczania ich wiarygodności, porównywalności czy oceny rzetelności publikowanych danych dokonywanej przez interesariuszy. Można jednak przypuszczać, iż w najbliższych latach wraz ze wzrostem raportowania niefinansowego, będzie można zaobserwować tendencję do zlecania audytorom (biegłym rewidentom) poświadczania wiarygodności danych zawartych w raportach zarówno finansowych jak i niefinansowych.

Literatura

- Andrzejewski M. 2016. *Sprawozdawczość i rewizja finansowa jednostek zainteresowania publicznego*. Difin, Warszawa.
- Burger K. 2017. *Raportowanie niefinansowe wybranych spółek notowanych na GPW w 2017 roku*. [w:] Sroka R. (red.) *Raportowanie niefinansowe: wymagania ustawy o rachunkowości a praktyka rynkowa. Wyniki Analizy ESG Spółek w Polsce 2017*. Stowarzyszenie Emitentów Giełdowych, Warszawa: 34-35.
- Fijałkowska J., Sobczyk M. 2012. *Sprawozdawczość działań w ramach społecznej odpowiedzialności wyzwaniem dla polskich przedsiębiorstw*. Zarządzanie i Finanse, 1/3: 413.
- Kodeks etyki zawodowych księgowych IFAC – załącznik nr 1 do uchwały nr 2042/28/2018 KRBR z dnia 13 marca 2018 r. w sprawie zasad etyki zawodowej biegłych rewidentów.
- Krzywda D. 2012. *Rewizja sprawozdań finansowych*. Stowarzyszenie Księgowych w Polsce, Warszawa.
- Manetti G., Becattil L. 2009. *Assurance Services for Sustainability Reports: Standards, and Empirical Evidence*. Journal of Business Ethics, vol. 87: 293-294.
- Maruszewska E. W. 2014. *Etyka we współczesnej rachunkowości a wiarygodność informacji w niej tworzonych*. Wyd. Uniwersytet Ekonomiczny w Katowicach, Katowice: 75.
- Pfaff J. 2011. *Rewizja finansowa*. WUE, Katowice.
- Pfaff J. 2016. *Zakres odpowiedzialności prawnej i zawodowej osób odpowiedzialnych za sporządzanie oraz badanie sprawozdania finansowego ogólnego przeznaczenia*. Studia Oeconomica Posnaniensia, tom 4 (11): 189-202.
- Ustawa z dnia 11 maja 2017 r. o biegłych rewidentach, firmach audytorskich oraz o nadzorze publicznym* (Dz. U. z 2017 r. poz. 1089 z późn. zm.).

Ustawa z dnia 29 września 1994 r. o rachunkowości (Dz. U. z 2018 r. poz. 395, z późn. zm.).

Wszelaki A. 2016. *Zasady i etyka wykonywania zawodu biegłego rewidenta w regulacjach polskiego prawa*. Studia ekonomiczne. Zeszyty naukowe Uniwersytetu Ekonomicznego w Katowicach, tom 5 (274): 113.

Preferencje konsumenckie i ich uwarunkowania na rynku żywności ekologicznej

Consumer preferences and their determinants on the ecological food market

Kamila Bednarczyk

Uniwersytet Warmińsko-Mazurski w Olsztynie
Wydział Nauk Ekonomicznych
Naukowe Koło Marketingu
Opiekun: dr Jacek Michalak

Abstract

The aim of the article is to present the consumer's preferences and to explore their typical behaviors on the ecological food market. It also discusses the issues related to the economic and social development of this market. It presents its detailed picture of the changes occurring in it over the last decade. The implementation of the adopted objective required conducting face-to-face interviews with consumers. 200 respondents - consumers of ecological food participated in them. They expressed their opinion on the technology of producing bio products, their inclinations and motives and conditions of conduct when making purchasing decisions.

Keywords: consumer behavior, ecological food, conditioning, personal preferences

Wstęp

W ostatnich latach można obserwować stały wzrost popularności i intensywny rozwój rynku żywności ekologicznej. Ogólnoświatowe trendy, które wpływają na ograniczanie produkcji żywności genetycznie modyfikowanej oraz promują żywność w wytwarzaniu której znacząco eliminowane są środki chemiczne, wymuszają wdrażanie rygorystycznych procedur kontroli jej produkcji pod względem kryteriów żywności organicznej. Sprawia to, że w oczach konsumentów produkty żywnościowe stają się bezpieczne, „zdrowe” i posiadają większą ilość składników odżywczych. Zachowania konsumentów starają się przewidzieć producenci. Próbuje ona wpływać na decyzje zakupowe klientów poprzez realizację różnorodnych działań, w tym marketingowych polegających m. in. na aktywizacji sprzedaży, emisji reklam motywujących, w których zamieszczane są chwytliwe slogany, wykupowaniu miejsc na półkach sklepowych. Konsumenti mają jednak swoje osobiste upodobania, które determinowane są przez szereg czynników społecznych, ekonomicznych czy kulturowych.

Teoretyczne aspekty zachowań konsumentów

Konsumenci to nabywcy towarów lub usług. Każdego z nich można scharakteryzować indywidualnie. Jednak istnieją grupy, które mają wspólne cechy obrazujące określone tendencje i typy zachowań. Z perspektywy klasycznej teorii wyboru konsumenta każdy kieruje się własnym interesem, wybiera produkty dające mu największą satysfakcję i stara się osiągnąć maksymalny poziom użyteczności przy swoim ograniczeniu budżetowym. Podejmują oni racjonalne decyzje i są świadomi swych postaw, motywów i potrzeb. Generalnie można wyróżnić dwa typy zachowań konsumenckich. Zamierzone, czyli dobrze przemyślane i mające określony cel - to zachowanie przedstawia poglądy konsumenta i jego pragnienia, oraz niezamierzone, wykonane pod wpływem emocji lub impulsu - nie obrazują prawdziwych potrzeb konsumenta. Typy tych zachowań z kolei dzielimy na następujące kategorie:

- przymuszone - powstają z potrzeby zakupu jakiegoś dobra bądź poprzez wpływ innych osób na działanie konsumenta;
- dobrowolne - powstają z wewnętrznej chęci posiadania jakiegoś towaru i poza dostępnym budżetem nic ich nie ogranicza.
- racjonalne, czyli takie, które pozwalają na maksymalne zadowolenie z dokonanego zakupu; bazują na założeniach, że jednostka potrafi zidentyfikować swoje potrzeby, ustalić ich hierarchię;
- irracjonalne, które najczęściej wyrażają się naśladownictwem i impulsami; konsument wie w chwili zakupu, że jest to decyzja nielogiczna i niezgodne z jego początkującym oczekiwaniami.

Na powyższe rodzaje zachowań wpływ mają określone czynniki takie jak motywacja, cena, promocja czy też reklama. Czynniki te oddziałują na konsumentów w różnym stopniu ze względu na ich preferencje, które przedstawiają jego upodobania, osobowość i stanowią najważniejszą determinantę popytu. Wpływa na nie między innymi wiek, płeć, stan rodzinny czy też poziom wykształcenia. Konsument kieruje się standardami jakie panują w grupie społecznej do której przynależy, a także racjonalnymi przesłankami. Jego wybory są zależne w dużej mierze od wielkości jego dochodu. Posiadając określone zasoby musi ustanowić hierarchię potrzeb i wybrać te dobra które przyniosą mu największą użyteczność, poprzez którą należy rozumieć satysfakcję oraz poczucie zaspokojenia potrzeby, które można uzyskać poprzez konsumpcję określonych dóbr i usług (Pogorzelski 2008). Kombinacje możliwych wyborów określają krzywe obojętności. Im dalej są oddalone od początku układu współrzędnych tym większą przedstawiają użyteczność. Jest ich nieskończenie wiele i nigdy nie będą się przecinać. Przedstawiono je na rysunku 1 wraz z wyznaczonym optimum

konsumenta (punkt E). Przedstawia on punkt w którym konsument osiąga maksimum użyteczności przy danych ograniczeniach. Konsument dokonuje wyboru z wielu różnych możliwości biorąc pod uwagę swój system preferencji. W celu maksymalizacji swojego zadowolenia wybiera rozwiązanie przynoszące więcej korzyści niż kosztów.

Rysunek 1. Mapa krzywych obojętności

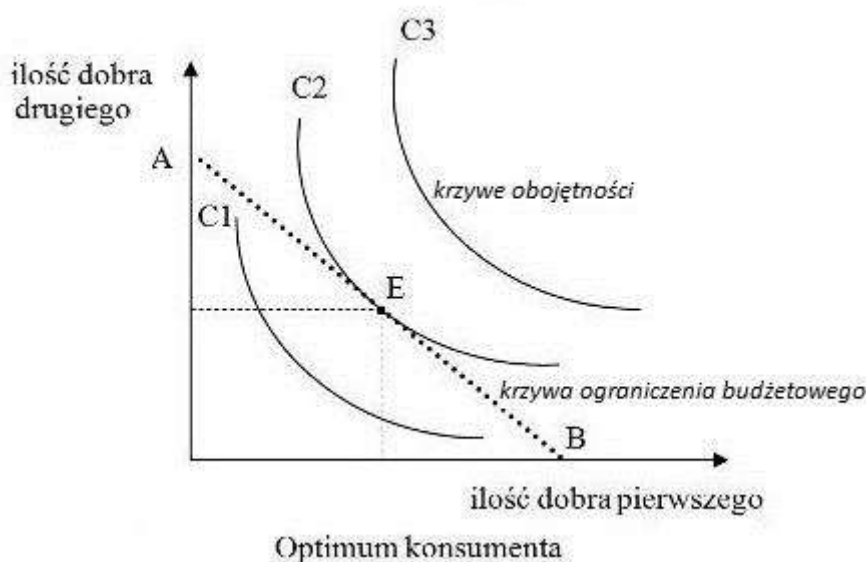

Źródło: Encyklopedia zarządzania (<https://mfiles.pl>).

Związana z krzywymi obojętności jest krzywa ograniczenia budżetowego. Jak pokazano na rysunku 1. Nachylenie linii budżetu obrazuje zależność między zakupem jednego dobra, a drugiego. Pozwala na ustalenie ile jednostek jednego dobra należy poświęcić w celu kupna drugiego. Te zależności przedstawione są na rysunku 2.

Ekonomiści określają preferencje jako subiektywny stosunek do dóbr. Kształtowane są one od urodzenia przez otoczenie, w którym człowiek dorasta, a potem prowadzi dorosłe życie. W jego ramach wyróżnia się różnorodne czynniki: demograficzno-ekonomiczne, społeczne i kulturowe.

Przykładowo konsumenci pochodzący z małych miejscowości bądź wsi częściej przejawiają chęć zakupów produktów pochodzenia polskiego i z naturalnych upraw niż pochodzący z miasta. Należy pamiętać jednak, że ludzie żyjący w tym samym otoczeniu mogą mieć inne gusta, co znaczy, że ich preferencje się różnią. Mają na to wpływ czynniki psychologiczne ściśle związane z osobowością jednostki. Zawsze część klientów zwróci uwagę

przede wszystkim na niższą cenę, a nie na dobrą jakość produktu. Innym czynnikiem ograniczającym zakup nowych produktów jest przywiązanie do dotychczas używanych marek, nawet przy świadomości że nie posiadają one tak atrakcyjnych cech.

Rysunek 2. Zmiany nachylenia linii budżetowej

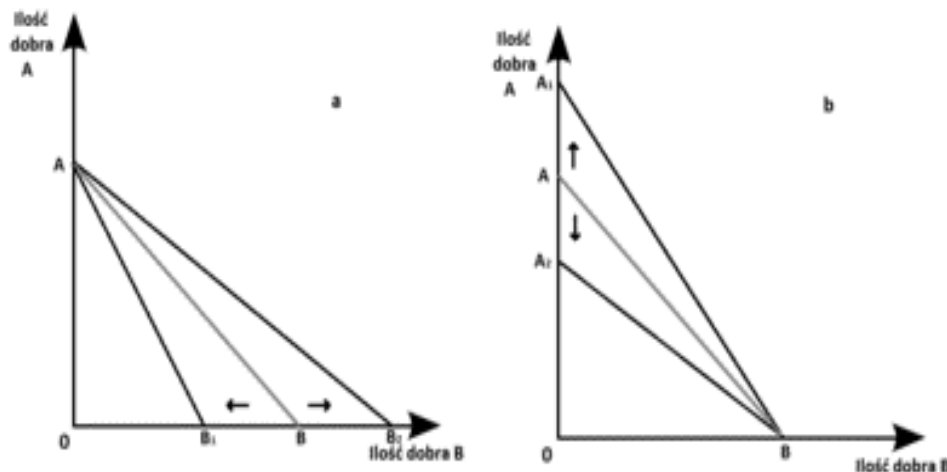

Źródło: Encyklopedia Zarządzania (<https://mfiles.pl>).

Preferencje konsumentów zmieniają się wraz z panującymi trendami rynkowymi. Potwierdzeniem tej tezy może być np. wzrost sprzedaży płatków kukurydzianych Corn Flakes po zmianie etykiety, na której pojawiła się informacja o braku glutenu w składzie. Ta sytuacja wynika z nowego trendu - mody na żywność bezglutenową i jest związana z przekonaniem, że bezglutenowe znaczy zdrowsze. Jednakże należy zauważyć, że według regulacji europejskiej WE 41/2009 płatki te od zawsze należały do produktów bezglutenowych ze względu na minimalną obecność glutenu nie przekraczającą 20 mg na 1kg. To właśnie nowa moda przekonała producentów do zmiany etykiety i minimalnej ingerencji w skład produktu, pomimo że zawartość glutenu była bardzo niska. Podejrzany o jego zawartość ekstrakt słodowy jęczmienny został zastąpiony cukrem brązowym, syropem z cukru inwertowanego oraz melasą cukru trzcinowego. Podsumowując, rzeczywisty skład produktu pomimo, że nie zawiera glutenu nie oznacza, że jest on zdrowszy.

Charakterystyka rynku żywności ekologicznej

Kierunki zmian na rynku żywności ekologicznej ilustrują to jak aktualne trendy mogą wpływać na decyzję zakupowe konsumenta i zmieniać jego dotychczasowe upodobania.

Zauważalna zmiana nawyków nie zawsze idzie w parze z wiedzą. Bardzo częstym zjawiskiem jest mylenie pojęć “żywności ekologicznej” ze “zdrową żywnością”. Nie wszystko co jest ekologiczne zalicza się do zdrowych produktów (powyżej przedstawiono jeden z wielu takich przypadków). Żywność ekologiczna posiada specjalne certyfikaty np. Ministerstwa Rolnictwa i Rozwoju Wsi. Jest uzyskiwana z surowców zwierzęcych lub roślinnych, które wytwarzane są w systemie gospodarstwa ekologicznego, tzn. z wyłączeniem nawozów sztucznych, pestycydów, antybiotyków, hormonów itp. Jej producent musi dostosować się do rygorystycznych norm i co roku przechodzić szczegółowe kontrole przeprowadzane przez inspekcje weterynaryjne, handlowe i ochrony rośliny. Organizacje te wydają stosowne certyfikaty informujące o braku niepożądanych substancji, co powoduje, że konsument ma pewność, że do produkcji nie stosowano sztucznych nawozów i GMO (genetically modified organism). Oczywiście taki certyfikat (np. w postaci zielonego listka) nie oznacza, że wszystkie produkty nim obdarzone można zaliczyć do produktów pozbawionych wszelkiego rodzaju substancji szkodliwych dla zdrowia (Stratenwerth i Stratenwerth 2011). Niestety mankamentem takiego trybu postępowania jest to, że poprzez wyższą pracochłonność i niższą wydajność produkcji ekologicznej ceny takiej żywności są wyższe niż żywności konwencjonalnej. Wśród krajów europejskich o największej powierzchni upraw ekologicznych znajdują się: Hiszpania (1710,5 tys. ha), Włochy (1387,9 tys. ha), Francja (1118,8 tys. ha), Niemcy (1047,6 tys. ha) i Polska (657,9 tys. Ha) (Barłowska i in. 2017).

W Polsce rynek żywności ekologicznej przeżywa ciągły rozwój. Odnotowano niemal sześciokrotny wzrost liczby przetwórci ekologicznych. Ogromne zainteresowanie produkcją ekologiczną nastąpiło 20 kwietnia 2004, gdy wprowadzono odpowiednie regulacje prawne i możliwość uzyskania państwowych dotacji. Należy zaznaczyć, że w Polsce jedną z najistotniejszych kwestii jest opłacalność produkcji, a więc zyski, jakie mogą generować podmioty zajmujące się tego rodzaju produkcją. Na dalszy plan w związku z tym odchodzi chęć zwiększenia podaży czy wachlarza asortymentowego produktów ekologicznych na rynku. Aktualnie zasady funkcjonowania i możliwości rozwoju są zawarte w ujednoliconym akcie o rolnictwie ekologicznym z 2017 roku, jednak najważniejszym aktem prawnym regulującym kwestie dotyczące ekologicznego rolnictwa i przetwórstwa w Unii Europejskiej jest rozporządzenie Rady Wspólnoty Europejskiej z dnia 28 czerwca 2007 r. (prawo.sejm.gov). Nowe przepisy zaostrzyły wymagania dotyczące żywności ekologicznej. Ich celem było wyeliminowanie z rynku produktów, których część składników nie jest wytwarzana metodami ekologicznymi, a także produktów fałszywie przedstawiane są jako ekologiczne (według danych Ministerstwa Rolnictwa i Rozwoju Wsi w 2005 roku dostępne było 99 takich

produktów, a dziesięć lat później, czyli w 2015 roku, ich liczba wzrosła do 562. Według Inspekcji Jakości Handlowej Artykułów Rolno-Spożywczych, rynek żywności ekologicznej systematycznie rośnie. W roku 2016 działało 23 375 producentów ekologicznych. W porównaniu do roku poprzedniego ich liczba wzrosła o 350. W 2018 natomiast zanotowano dalszy wzrost tej liczby, która przekroczyła 24 tys.

Od 2014 roku zadania związane z rolnictwem ekologicznym realizowane są zgodnie z „Planem Działań dla Żywności Ekologicznej i Rolnictwa w Polsce na lata 2014-2020”, opracowanym przez Ministerstwo Rolnictwa i Rozwoju Wsi. Głównym jego celem jest rozwój rolnictwa ekologicznego oraz rynku żywności ekologicznej. Przyjmuje się, że podtrzymane zostanie średnioroczne tempo wzrostu wartości tego rynku na poziomie co najmniej 15%, aby w 2020 roku przekroczyć 210 mln euro. Porównywalnie w 2015 roku jego wartość wynosiła 167 mln euro.

Stan wiedzy na temat wpływu żywności ekologicznej na organizm człowieka

Jedną z przyczyną upowszechnienia się trendu konsumpcji żywności ekologicznej jest świadomość zagrożeń związanych z zanieczyszczeniem i degradacją środowiska. Wśród innych proekologicznych zachowań konsumentów wymienić można wyższy poziom zamożności, stan infrastruktury środowiskowej, politykę ekologiczną państwa. Należy również pamiętać o samym rozwoju rynku produktów ekologicznych i funkcjonalnych oraz aktualnej modzie na zdrowe żywienie. Do żywności funkcjonalnej zalicza się towary wzbogacone witaminami, wieloskładnikowe, łatwe w przygotowaniu, a także żywność typu light (David i Newton 2007).

Na dynamiczne zmiany rynkowe wpływ mają również badania naukowe, które prowadzone są na wielu uczelniach na całym świecie. Ich prekursorką była Virginia Worthington (1998) - amerykańska ekspertka żywienia z John Hopkins University. W roku 2001 opublikowała ona swoje wyniki. Potwierdziły one pozytywny wpływ ekologicznej żywności na człowieka. Oparto je o analizę danych pochodzących z 41 eksperymentów, w których szczegółowo porównano wartość odżywczą owoców, warzyw i pieczywa z upraw ekologicznych i przemysłowych. Wyniki badań dowiodły, że przeciętnie produkt ekologiczny zawiera między innymi 27% więcej witaminy C, 21% więcej żelaza, 29,3% więcej magnezu, 13,6% więcej fosforu, oraz jednocześnie ma 15,1% mniej szkodliwych azotanów od produktów konwencjonalnych, w których składzie stwierdzono o wiele więcej azotanów, pestycydów, rakotwórczych metali ciężkich i substancji chemicznych szkodliwych dla zdrowia.

Jednakże nie wszystkie badania wypadają tak korzystnie i mają wyłącznie pozytywny przekaz. Uczeni z Instytutu Rolnictwa Ekologicznego (FiBL) ze Szwajcarii przez 12 lat analizowali jakość owoców uzyskiwanych metodą ekologiczną i przemysłową. Badania te nie wykazały żadnych istotnych różnic smaku jabłek, zawartości w nich cukru oraz kwasów. Podobne wnioski wyciągnięto z analiz walorów odżywczych. Zawartość polifenoli, cennych przeciwutleniaczy, zależała od gatunków jabłek i terminów zbiorów, a nie od tego jakie metody upraw były stosowane.

Do rzetelnej i obiektywnej oceny całego rynku żywności ekologicznej niezbędne są wieloletnie obserwacje upraw, hodowli roślin i zwierząt i analiza wpływu poszczególnych produktów z nich wytworzonych na ludzki organizm. Problematyka ta jest tożsama ze sporem, który toczy się w świecie nauki w kwestii wpływu modyfikowanej żywności na organizm ludzki. Do tej pory nie ma dostatecznych, niepodważalnych dowodów na to, że jest ona szkodliwa. Podobnie jest z żywnością ekologiczną, jeszcze nie udowodniono, że ludzie, którzy ją spożywają żyją dłużej bądź mniej chorują. Wzrost jej popularności związany jest z tak zwanym mega trendem przejawiającym się jako wzrost troski konsumentów o swoje zdrowie i powszechną opinią społeczną, że sięganie za żywność ekologiczną jest zachowaniem prozdrowotnym.

Konsumenci są grupą, u której zauważa się efekt zwany owczym pędem wynikający z chęci naśladownictwa. Niezależnie czy będzie to telewizyjny idol, koleżanka z pracy czy klienci w sklepie wykupujący produkt w promocji, który jest jednostce niepotrzebny. Sugestia ma ogromne znaczenie, także jeśli panuje ogólne przekonanie, że “ekologiczne” znaczy “zdrowsze”, to w większości tak właśnie będą reagować konsumenci. L. Johansson z uniwersytetu w Uppsali przebadła 179 osób, których zadaniem było m.in. wydanie opinii na temat smaku pomidorów z różnych upraw. Najbardziej smakowały pomidory oznakowane napisem “ekologiczne”, pomimo tego, że pochodziły z upraw “chemicznych”. Dla wielu osób żywność ekologiczna stała się synonimem statusu społecznego i nie ma dla nich większego znaczenia czy rzeczywiście jest ona zdrowsza. Kierują się znakami oznaczającymi ekologiczne uprawy bądź produkcję.

Założenia metodyczne badań

Niniejszy artykuł ma za zadanie przedstawić konsumentów na rynku żywności ekologicznej za pomocą badania ankietowego. Jego celem było poznanie mechanizmów i powiązań na rynku biożywności, a także osobistych upodobań i motywów którymi się kierują w nabywaniu żywności ekologicznej. Opinia konsumentów została zbadana za pomocą

kwestionariusza ankietowego. Uczestniczyło w nim 200 respondentów z przedziału wiekowego od 18 do 45 roku życia, którzy deklarowali swój czynny udział konsumencki na rynku biożywności. Poproszono ich o udzielenie odpowiedzi na dwadzieścia pytań dotyczących m.in. poziomu uzyskiwanego dochodu, płci, miejsca zamieszkania, cech charakteru, osobistych upodobań, głównych motywów zakupowych oraz świadomości konsumenckiej przejawiającej się czytaniem etykiet, znajomością szkodliwości danych składników, wpływem poszczególnych działań marketingowych na ich decyzję zakupowe.

Ocena rynku żywności ekologicznej w opinii konsumentów

Przeprowadzone badania konsumentów na rynku żywności ekologicznej wskazują na pragmatyczne motywy działań takie jak troska o zdrowie własne i członków rodziny oraz stan środowiska naturalnego. 42% badanych przejawia troskę o własne zdrowie, stan środowiska naturalnego i o zdrowie członków rodziny. Połowa respondentów twierdzi, że wybiera produkty eko ze względu na wyższą jakość w porównaniu z żywnością konwencjonalną bądź lepsze walory smakowe. Jedynie 7% zadeklarowało, że do zakupu biożywności namawiają ich znajomi i rodzina. Pozostały 1% to osoby, które dokonują sporadycznie zakupów produktów ekologicznych, najczęściej z powodu promocji.

Bardzo ważnym czynnikiem w motywach postępowania okazało się miejsce zamieszkania respondentów. Wśród badanych było 120 osób mieszkających w mieście, oraz 80 osób ze wsi. Ich odpowiedzi ukazały, że 73% mieszkańców wsi wybiera produkty ekologiczne ze względu na znajomość ich pochodzenia i metody wytworzenia. Mieszkańcy miast są bardziej zróżnicowani w swojej opinii, ponieważ 61% wybierając biożywność kieruje się osobistymi upodobaniami i współczesnymi trendami na temat odżywiania. Świadczy to o rozwoju świadomości konsumenckiej na temat wytwarzania żywności i chęci zdrowego stylu życia.

To, że rynek biożywności jest na etapie rozwojowym potwierdzają odpowiedzi ankietowanych na temat ich aktywności na tym rynku. Większość z nich (63%) stwierdziła, że konsumuje produkty bio od maksymalnie dwóch lat, 15% od dwóch do sześciu lat, a pozostałe 22% to osoby, które spożywają je od ponad 6 lat.

Analizując wypowiedzi ankietowanych na temat doświadczeń na rynku ekologicznym można zauważyć, że 68% łączy podobne zainteresowania i sposób spędzania wolnego czasu. Najczęściej wymieniane były: dietetyka, sport, przyroda, przebywanie na świeżym powietrzu i technologia, a wśród nich największą popularnością cieszyła się dietetyka, oraz zamiłowanie do sportu. Potwierdza to dotychczasową opinię o osobach kupujących żywność ekologiczną,

zatem można stwierdzić, że współczesny konsument żywności ekologicznej to osoba aktywna fizycznie, dbająca o swoje zdrowie, mająca podstawową wiedzę na temat rozwoju świata i dostrzegająca zachodzące w nim zmiany. Aby zweryfikować ten wniosek konsumenci zostali poproszeni o dopasowanie cech, które ich zdaniem posiadają produkty ekologiczne. Mieli za zadanie porównać ją do żywności konwencjonalnej, której wysoką wydajność uzyskuje się poprzez intensyfikację nawożenia oraz ochrony roślin z wykorzystaniem chemicznych środków ochrony roślin. W tabeli 1 przedstawiono strukturę udzielonych odpowiedzi.

Tabela 1. Cechy żywności ekologicznej w opinii badanych respondentów

Cecha	Odpowiedzi			
	Tak	Nie	Czasami	Nie wiem
Pozbawiona konserwantów	72%	12%	6%	10%
Lepsza w smaku	65%	25%	8%	2%
Wysokie walory zdrowotne	63%	17%	13%	7%
Wysoka cena	72%	11%	15%	2%
Powoduje alergię	10%	32%	43%	15%
Atrakcyjniejszy wygląd	45%	24%	17%	14%

Źródło: Badania własne.

Ponad połowa respondentów (63%) uważa, że żywność ekologiczna jest zdrowsza od jej tańszych odpowiedników, dodatkowo aż 72% twierdzi, że tego rodzaju produkty pozbawione są konserwantów. Taki rozkład odpowiedzi potwierdza, że konsumenci biożywności podążają za istniejącym trendem zdrowego żywienia i wiąże się to z naśladownictwem konsumenckim. Żywność ekologiczną promują znane osobistości, trenerzy fitness i chwytliwe hasła namawiające do zmiany wybieranych produktów. Warto tu wspomnieć, że producenci żywności ekologicznej mogą używać sztucznych barwników oraz wzmacniaczy smaku i zapachu. Mają ich do wyboru sześciokrotnie mniej w porównaniu z dostawcami żywności konwencjonalnej, jednak wciąż jest to aż 48 składników, które będą miały duży wpływ na zapach i smak produktów. Powszechnie wiadomo, że w przypadku upodobań kulinarnych człowieka, zapach jest istotniejszym bodźcem niż smak. Świadomość, że coś zostało wyprodukowane naturalnie także zwiększa naszą satysfakcję z konsumpcji.

Niemal dwie trzecie respondentów stwierdziło, że produkty eko są smaczniejsze od tradycyjnych. Do najczęściej wskazywanych produktów należały: warzywa, owoce, mięso,

sery i jaja. Pewną trudność sprawiło ankietowanym określenie czy żywność powoduje alergię. Prawie 60% ankietowanych odpowiedziało “nie wiem” albo “czasami”. Odpowiedzi świadczą o braku wiedzy na temat produkcji żywności, bądź wpływu na organizm ludzki. W opinii większości uczestników badań (72%) ceny produktów ekologicznych są wyższe niż żywności konwencjonalnej, oznacza to, że cena nie jest głównym wyznacznikiem w trakcie robienia zakupów.

Istotną informacją z zakresu preferencji konsumentów żywności ekologicznej jest także wiedza o tym jakie produkty kupują oni najchętniej, oraz o tym co ich skłania do zakupu. W związku z powyższym ankietowani poproszeni zostali o udzielenie odpowiedzi na pytania, które dotyczyły ich osobistych spostrzeżeń na temat tego jak funkcjonuje badany rynek oraz jakie inne czynniki poza znakiem bio zachęcają ich do kupna tych produktów. Okazuje się, że na konsumentów duży wpływ mają działania marketingowe producentów. Konsumenti częściej kupują żywność, której jest więcej na półce, ponieważ szybciej ją zauważą. Jest to tak zwany *multifacing*, czyli efekt obfitości. Dodatkowym czynnikiem motywującym konsumentów są techniki neuromarketingu stosowane przez sprzedawców. Znacząca część badanych (69%) przyznała, że chętniej robi zakupy w sklepach, które wykorzystują bodźce zapachowe i słuchowe. Wpływają one na rozluźnienie napięcia i zachęcają do relaksujących, powolnych zakupów. Można zatem stwierdzić, że popularność biożywności nie zależy jedynie od znaku zielonego listka, bo konsumenci zwracają również uwagę na inne aspekty.

Ankietowani przedstawili również swoją opinię na temat żywności ekologicznej, a także ich producentów. W badaniu wykorzystano skalę Likerta dzięki której konsumenci mogli przedstawić swoje stanowisko w danej sprawie (Tab. 3).

Tabela 3. Opinia konsumentów o rynku żywności ekologicznej

Powszechna opinia	Postawa względem badanej opinii				
	Zdecydowa nie się zgadzam	Zgadzam się	Ani tak, ani nie	Nie zgadzam	Całkowicie się nie zgadzam
Produkcja żywności ekologicznej sprzyja ochronie środowiska	43%	27%	19%	5%	6%
Żywność ekologiczna jest dla ludzi bogatych	10%	9%	15%	34%	32%
Oznaczenia ekologiczne to chwyt marketingowy	2%	6%	13%	36%	43%

Źródła: Badania własne

Badani konsumenci prezentują jasny pogląd na powszechną opinie mówiącą o tym, że żywność ekologiczna jest dla bogatych ludzi. 68% nie zgadza się z tym stwierdzeniem, 15% nie ma zdania i wyłącznie 19% zgadza się. Biorąc pod uwagę, że 72% ankietowanych do żywności ekologicznej przypisało cechę wysokiej ceny, a 68% nie zgadza się z tym, że owa żywność jest dla ludzi bogatych, można stwierdzić, że cena nie jest głównym wyznacznikiem wyboru produktów oraz determinantą popytu konsumentów na tym rynku. Zaprzeczają oni również tezie, że oznaczenia ekologiczne np. w postaci zielonego listka są jedynie chwytem marketingowym. Znacząca część respondentów (70%) twierdzi, że rolnictwo ekologiczne sprzyja ochronie środowiska. Na tą opinie mogą mieć wpływ liczne reklamy producentów żywności, które dają do zrozumienia konsumentom, że kupując produkty ekologiczne wspierają środowisko, co niestety mija się z prawdą. Konsumenci okazują tym samym brak wiedzy, dlatego, że produkcja żywności ekologicznej jest bardziej szkodliwa, głównie przez ciągłą potrzebę większej ilości miejsca, co prowadzi do wylesiania terenów.

Podsumowanie

Wzrost świadomości prozdrowotnej i ekologicznej wpływa na stabilizację poziomu życia konsumentów. Zwiększające się problemy z zachowaniem równowagi ekosystemu są dla producentów żywności możliwością rozwoju. Głoszone hasła o ochronie środowiska, moda na zdrowy styl życia, oraz powszechne opinie o korzystnym wpływie biożywności na organizm człowieka mają za zadanie skłonić do dokonywania częstszych zakupów na rynku ekologicznym i tym samym przyczynić się do jego rozwoju.

Wymienione powyżej przesłanki mają wpływ na odczucia konsumentów. Na podstawie przeprowadzonych badań własnych można stwierdzić, że wykazują oni chęci spełniania osobistych celów, takich jak zdrowe odżywianie oraz, w mniejszym stopniu, troskę o dobro publiczne i środowisko przyrodnicze. Nie znaczy to jednak o całkowitej ignorancji, a o dopasowaniu poszczególnych idei do swojego trybu życia. Żywność ekologiczna powszechnie uważana jest za zdrową, konsumenci po nią sięgają, ponieważ odczuwają zadowolenie ze swoich działań proekologicznych.

Najistotniejszym czynnikiem kształtującym rynek żywności organicznej jest panujący od kilku lat trend zdrowego odżywiania oraz chęć należenia do grupy osób chroniących planetę. Świadomość konsumentów, kształtowana jest przez marketingowe działania prozdrowotne i skłania do zastąpienia żywności konwencjonalnej tą certyfikowaną zielonym listkiem.

Literatura

- Barłowska J., Wolanciuk A., Idec J. 2017. *Rolnictwo ekologiczne w Polsce na tle Unii Europejskiej i świata. Przegląd hodowlany, nr 2.*
- David D., Newton E. 2007. *Food Chemistry. Facts on File.*
- [http://prawo.sejm.gov.pl/isap.nsf/DocDetails.xsp?id=WDU20170001054.](http://prawo.sejm.gov.pl/isap.nsf/DocDetails.xsp?id=WDU20170001054)
- Kowalik S. 1994. *Zachowania konsumenckie – teoria preferencji – reklama.* UAM. Poznań.
- Niemczyk A. 2010, *Zachowania konsumentów na rynku turystycznym* Wydawnictwo Uniwersytetu Ekonomicznego, Kraków.
- Pogorzelski J. 2008 *Pozycjonowanie produktu.* Polskie Wydawnictwo Ekologiczne, Warszawa.
- Sobczyk G. 2014, *Współczesna konsumpcja – nowe trendy na polskim rynku* WSEI.
- Stratenwerth E., Stratenwerth P. 2011, *O rolnictwie ekologicznym dla nauczycieli.*
- Worthington V., Hopkins J. 1998. *Wpływ metod rolniczych na jakość odżywczą: porównanie ekologiczne z tradycyjnymi uprawami.*

Etnocentryczne zachowania zakupowe konsumentów w kategorii artykułów spożywczych

Ethnocentrism consumer behaviour in the category of food products

Robert Jadach

Uniwersytet Ekonomiczny we Wrocławiu,
Wydział Nauk Ekonomicznych
SKN Prawa Gospodarczego „CASUS”
Opiekun: dr Jan Gola

Abstract

This article describes the Polish food industry and attempts to assess consumer ethnocentrism in the food category. The food industry is one of the industries that had revived the most quickly after the crisis in 1989 related to the political transformation. Thanks to significant technological investments and organizational changes, Poland has become a significant, modern and innovative producer of agri-food products in the European Union. Ethnocentric purchasing behavior among Polish buyers is visible especially in the context of acquiring food goods. Poles appreciate quality, low price, freshness of Polish food. Ethnocentric orientation in the process of purchasing agri-food products has its marketing consequences. Retail chains analyzing consumer preferences, adapt the range of products offered to those that come from Poland. The use of consumer ethnocentrism is more and more often a way to achieve a competitive advantage through cooperation with Polish suppliers or shaping the image of the Polish brand.

Keywords: consumer ethnocentrism, food industry, consumer behaviour.

Wstęp

Przemysł spożywczy to kluczowy i prężnie rozwijający się dział polskiej gospodarki (Żmijewska 2015). Jego zasadniczym celem jest zaspokojenie potrzeb żywnościowych ludności, poprzez przetwarzanie naturalnych produktów roślinnych i zwierzęcych na artykuły żywnościowe (PWN 2018). Na przemysł spożywczy przypada 21,4% wartości sprzedaży całego polskiego przetwórstwa przemysłowego i jest on wyższy niż w pozostałych krajach Unii Europejskiej oraz 18% produkcji sprzedanej całego przemysłu. Wraz z przystąpieniem Polski do Unii Europejskiej dział ten przeszedł znaczące przeobrażenia, szybko dostosowując się do regulacji obowiązujących na wspólnym rynku europejskim (Żmijewska 2015).

Celem niniejszego artykułu była próba oceny poziomu etnocentryzmu konsumenckiego polskich nabywców oraz zaprezentowanie aktualnego stanu i kierunków rozwoju polskiego przemysłu spożywczego. W artykule wykorzystano m.in dane publikowane przez Główny Urząd Statystyczny zwłaszcza z obszaru tematycznego „Nakłady i wyniki przemysłu” w latach po przystąpieniu Polski do Unii Europejskiej, które pozwoliły na określenie wielkości

sprzedaży oraz poziomu zatrudnienia i przeciętnego miesięcznego wynagrodzenia. Ponadto dokonano przeglądu literatury dotyczącej problematyki etnocentrycznych zachowań zakupowych.

Charakterystyka polskiego przemysłu spożywczego

Przemysł spożywczy według Polskiej Klasyfikacji Działalności dzieli się na dwa zasadnicze działy: produkcja artykułów spożywczych i produkcja napojów, w których skład wchodzi (Ustawa z dnia 24 grudnia 2007):

- produkcja, przetwarzanie i konserwowanie mięsa,
- przetwarzanie i konserwowanie ryb, mięczaków i skorupiaków,
- przetwarzanie i konserwowanie warzyw i owoców,
- produkcja olejów, tłuszczów roślinnych i zwierzęcych,
- wytwarzanie wyrobów mleczarskich,
- wytwarzanie produktów przemiału zbóż i skrobi,
- produkcja wyrobów piekarskich,
- produkcja pasz i karm dla zwierząt,
- produkcja napojów (w tym alkoholowych),
- produkcja pozostałych artykułów spożywczych (m.in. cukier, kawa, herbata).

Szybki rozwój tego przemysłu był możliwy dzięki środkom pochodzącym z funduszy UE, jak i budżetu krajowego w ramach programu Specjalny Przedakcesyjny Program na Rzecz Rozwoju Rolnictwa i Rozwoju Obszarów Wiejskich (Cieśliewicz 2011). W latach 2004 – 2006 wsparcie pochodziło natomiast z Sektorowego Programu Operacyjnego „Restrukturyzacja i modernizacja sektora żywnościowego oraz rozwoju obszarów wiejskich”, z kolei w latach 2007-2013 grono przedsiębiorstw otrzymało dofinansowanie w ramach Programu Rozwoju Obszarów Wiejskich (PROW) (Cieśliewicz 2011), który jest kontynuowany do 2020 roku (MRiRW 2014). Warto dodać, że 2014 r. przemysł spożywczy został włączony w listę sektorów priorytetowych dla polskiego rządu, a przedsiębiorstwa działające w nim, planujące rozwijać działalność mogą liczyć na rządowe granty (PAIiH 2017).

Rynek pracy, wartość i struktura sprzedaży polskiego przemysłu spożywczego

Na przemysł spożywczy przypada 21,4% wartości sprzedaży całego przemysłu przetwórczego (Żmijewska 2015). Polska jest znaczącym producentem owoców (maliny, jabłka, czarna porzeczka i borówki), mięsa (wieprzowina i drób), przetworów mlecznych i pieczarek w Unii Europejskiej. Przemysł ten znany jest ze swej dużej różnorodności (PAIiH 2017).

Największą część produkcji sprzedanej polskiego sektora spożywczego w 2017 r. przypada na: produkcję i przetwarzanie mięsa (29,9%), produkcję wyrobów mleczarskich (15,6%) oraz produkcję napojów (8,9%) (GUS 2018). Najmniejszą część produkcji sprzedanej przemysłu spożywczego stanowią: przetwarzanie ryb (5,4%), wytwarzanie produktów przemiału zbóż (2,6%) oraz oleje i tłuszcze (1,7%). Coraz więcej przedsiębiorstw zainteresowanych jest produkcją żywności ekologicznej i regionalnej. Rynek produktów regionalnych ma dobre perspektywy rozwoju (Minta 2015). Warto dodać, że pomimo wyższych cen produktów ekologicznych i lokalnych, nabywcy coraz częściej decydują się na ich zakup (Minta 2015). Europejscy konsumenci oczekują szerokiego asortymentu artykułów spożywczych, przy jednoczesnym zadbaniu o dobrostan zwierząt i produkcję ekologiczną (Grunert 2005). Jednak do głównych barier rozwoju tego segmentu żywności wciąż należą: nieodpowiednie przepisy prawne i biurokracja, wysokie koszty produkcji oraz relatywnie niska świadomość o zaletach i dostępności produktów regionalnych i ekologicznych (Minta 2013).

Tabela 1. Produkcja sprzedana, zatrudnienie i przeciętne miesięczne wynagrodzenie brutto w polskim przemyśle spożywczym w 2017 r., dane dla przedsiębiorstw zatrudniających powyżej 46 osób

Sekcje i działy	Produkcja sprzedana (w mln zł)	Przeciętne zatrudnienie (w tys.)	Przeciętne miesięczne wynagrodzenie (brutto w zł)
Produkcja artykułów spożywczych w tym:	177550,5	293,9	3958,37
przetwarzanie i konserwowanie mięsa	58242,2	94,8	3336,38
przetwarzanie i konserwowanie warzyw i owoców	15834,5	28,1	3924,20
przetwarzanie i konserwowanie ryb, mięczaków i skorupiaków	10583,7	16,2	3648,52
wytwarzanie wyrobów mleczarskich	30325,7	36,2	4554,12
produkcja wyrobów piekarskich i mącznych	12364,2	53,1	3265,14
produkcja pasz i karmy dla zwierząt	14471,6	10,3	6372,79
wytwarzanie produktów przemiału zbóż i skrobi	5072,1	8,1	4462,71
produkcja olejów i tłuszczów	3260,5	2,0	5817,79
produkcja pozostałych art. spożywczych	27395,9	45,2	5008,73
Produkcja napojów	17437,7	19,2	6192,85
Razem: produkcja art. spożywczych i napojów	194988,2	313,1	4095,39

Źródło: Opracowanie własne na podstawie: GUS. 2018. *Wyniki i nakłady przemysłu w 2017 r.* Warszawa.

W porównaniu z 2016 r. wzrosło średnie miesięczne wynagrodzenie brutto w przedsiębiorstwach zajmujących się produkcją artykułów spożywczych i napojów, odpowiednio o 7,5% i 2% (GUS 2018).

Rynek fuzji i przejęć w polskim sektorze spożywczym

Od kilkudziesięciu lat na polskim rynku zauważalna jest konsolidacja i koncentracja działalności produkcyjnej, która jest odpowiedzią na minimalizację kosztów działalności oraz dążenia do uzyskania nadrzędnej pozycji wobec konkurentów na rynku międzynarodowym (PAIiZ 2013). Takie zjawisko widoczne jest zwłaszcza w dużych grupach kapitałowych oraz tzw. firm liderów w branży spożywczej (PAIiZ 2013). Rok 2017 był rekordowym pod względem fuzji i przejęć zwłaszcza w branży mięsnej, gdzie na początku roku UOKiK wyraził zgodę na przejęcie L&B Wyrębski przez Plukon Food – holenderskie przedsiębiorstwo działające w branży mięsnej (eGospodarka.pl 2017). Kolejną dużą transakcją był zakup mniejszościowego pakietu (33%) SuperDrobieu przez Charoen Pokphand Foods – tajski koncern spożywczy oraz transakcja połączenia Unimięsa i Peklimar z firmą Madej Wróbel, rezultatem tego przejęcia było powstanie podmiotu o skonsolidowanych obrotach ponad 1 mld zł (eGospodarka.pl 2017). Innym ważnym wydarzeniem tego roku był skup 16,98% akcji Gobarto przez Cedrob (eGospodarka.pl 2017).

Transakcje fuzji i przejęć nie dotyczyły jedynie branży mięsnej, dużym zainteresowaniem inwestorów w 2017 r. cieszył się segment napojów bezalkoholowych (eGospodarka.pl 2017). W styczniu 2017 r. spółka Jurajska przejęła Bewę, we wrześniu producent soków i wód Wosana został przejęty przez Avallon – fundusz specjalizujący się w wykupach menadżerskich, natomiast marka wód Kinga Pienińska została przejęta przez znanego producenta napojów izotonicznych Oshee. W listopadzie 2017 r. doszło do przejęcia Grupy Hortex, znanego producenta soków, mrożonek owocowych i warzywnych przez fundusz Mid Europa Partners (eGospodarka.pl 2017). W kolejnych latach można oczekiwać kontynuację procesu konsolidacji w sektorze spożywczym, w którym czynnikiem wspomagającym będzie niski udział własności publicznej tego sektora (PAIiZ 2013).

Orientacja etnocentryczna w procesie zakupowym

W literaturze ekonomicznej pojęcie etnocentryzmu konsumenckiego charakteryzuje się jako próbę zrozumienia zaniepokojenia wynikającego z nadmiernej konsumpcji produktów

zagranicznych. Pojęcie etnocentryzmu konsumenckiego wywodzi się z coraz powszechniejszego zjawiska społecznego etnocentryzmu, czyli przekonania o szczególnej wartości własnej kultury nad innymi oraz ocena innych grup społecznych przez jej pryzmat (Sztompka 2002). Koncepcja etnocentryzmu konsumenckiego została zdefiniowana po raz pierwszy w 1987 r. przez dwóch amerykańskich naukowców T. A. Shimpa i S. Sharmę i dotyczyła zachowań konsumenckich w sferze wyboru, nabywania oraz użytkowania dóbr (Sharma i Shimp 1987). Wówczas to zachowanie scharakteryzowano jako „przecenianie” produktów krajowego pochodzenia z jednoczesnym obniżeniem jakości produktów wyprodukowanych za granicą (Sharma i Shimp 1987). Takie postępowanie konsumenta wynika najczęściej z troski o własny kraj oraz obawy o utratę kontroli i niezależności w wyniku sprowadzania produktów zagranicznych. Konsekwencją orientacji etnocentrycznej w procesie zakupowym jest zaniechanie nabywania produktów importowanych, nasilenie tego zjawiska jest uzależnione od siły determinant je kształtujących, przedstawionych na rysunku 1.

Rysunek 1. Czynniki nasilające postawę etnocentryczną w procesie zakupowym

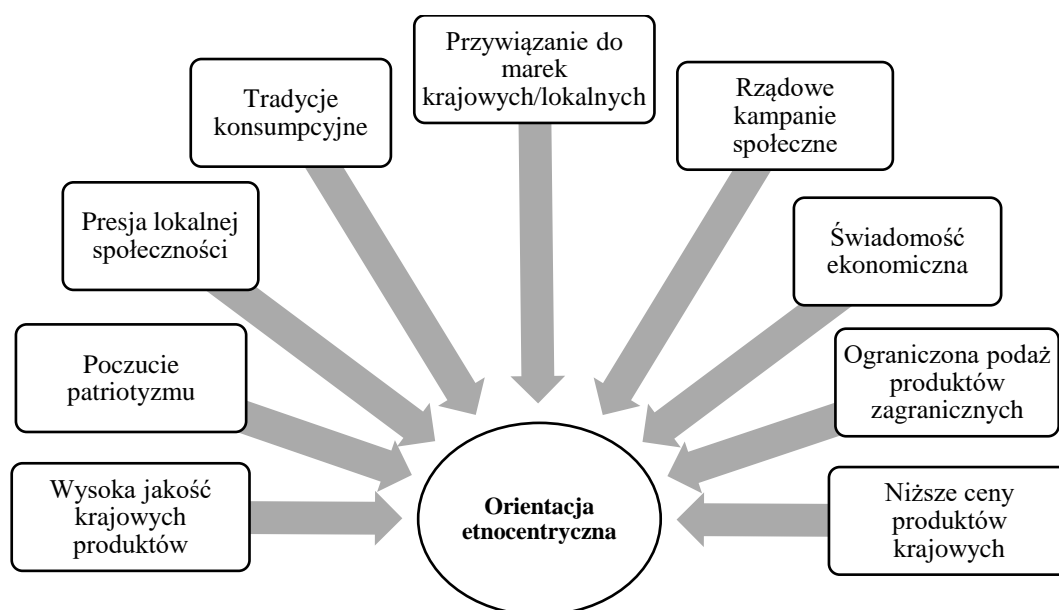

Źródło: Opracowanie na podstawie: Szromnik i in. 2014.

Jak widać na rysunku 1, do najważniejszych determinant kształtujących orientację etnocentryczną w procesie zakupowym należy wysoka jakość produktów krajowych. Nabywcy posiadający pozytywne doświadczenia związane z użytkowaniem produktów krajowych chętniej decydują się na ich ponowny zakup. Ważnym czynnikiem jest poczucie patriotyzmu, przejawiające się troską o dobro krajowej gospodarki. Kolejną istotną determinantą jest presja ze strony lokalnej społeczności, gdzie utarte wzorce konsumpcji mogą nasilać poziom

etnocentryzmu konsumenckiego. Przywiązanie do marek lokalnych, regionalnych może być wynikiem sentymentu. Ważnym czynnikiem oddziaływającym na to zachowanie w czasach spowolnienia gospodarczego są działania rządu (kampanie społeczne), które zachęcają obywateli do nabywania dóbr i usług rodzimego pochodzenia jako wyznaczniki patriotyzmu gospodarczego. Do czynników sprzyjających orientacji etnocentrycznej zalicza się również świadomość ekologiczną, ograniczoną podaż produktów importowanych oraz niższe ceny dóbr krajowych. Należy zaznaczyć, że zakup produktów krajowych w wielu państwach jest wciąż wymuszony przez ograniczony dostęp do dóbr importowanych, jako następstwo restrykcyjnych regulacji rządowych dotyczących handlu (Szromnik i Wolanin-Jarosz 2014).

Etnocentryczne zachowania zakupowe polskich nabywców

Problematyka zjawiska etnocentryzmu w procesie zakupowym zainteresowano się w Polsce dopiero po upadku komunizmu 1989 r. Przystawienie gospodarki państwa na wolnorynkową umożliwiło wybór polskim konsumentom dóbr i usług według ich indywidualnych potrzeb i preferencji (Szromnik i Wolanin-Jarosz 2014). Badania przeprowadzone w latach dziewięćdziesiątych XX w. pokazują, że poziom etnocentryzmu konsumenckiego był niski, co było konsekwencją braku zaufania do polskich produktów dostępnych na rynku (Szromnik i Wolanin-Jarosz 2014). Dotychczasowe badania dotyczące etnocentryzmu konsumenckiego w Polsce przeprowadzone zostały najczęściej z wykorzystaniem międzynarodowego kwestionariusza CETSCALE (*Consumer Ethnocentric Tendencies Scale*), złożonego z 17 pytań, opartego na skali Likerta (Sharma i Shimp 1987).

Badania przeprowadzone tą metodą wśród mieszkańców Rzeszowa wykazały, że istotnymi zmiennymi społeczno-demograficznymi warunkującymi nasilenie etnocentryzmu konsumenckiego są: płeć, wykształcenie, wiek i wysokość dochodów (Szromnik i Wolanin-Jarosz 2014). Kobiety częściej niż mężczyźni sięgają po artykuły polskie, a osoby z wyższym wykształceniem wykazują słabsze tendencje etnocentryczne w procesie zakupowym (Szromnik i Wolanin-Jarosz 2014). Źródłem tego może być fakt, że osoby reprezentujące tę grupę często podróżują, nabywając tym samym produkty zagraniczne (turystyka zakupowa). Badania te wykazały również, że osoby starsze częściej deklarują kupowanie produktów rodzimych. Etnocentryzm konsumencki ujemnie skorelowany jest z wysokością dochodów, ponadto osoby z niższym wykształceniem rzadziej nabywają produkty importowane (Szromnik i Wolanin-Jarosz 2014).

Rysunek 2. Kryteria jakimi kierują się polscy konsumenci w zakupach codziennego użytku

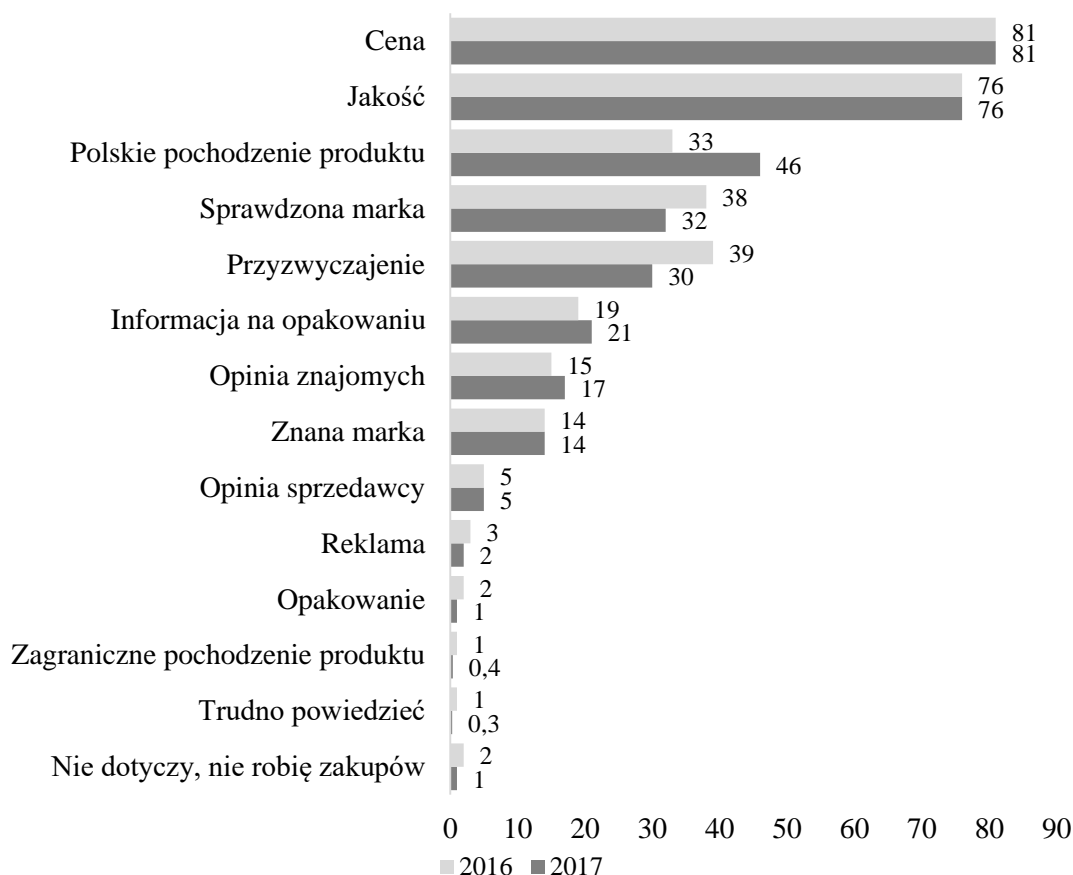

Źródło: CBOS. 2017. *Komunikat z badań. Patriotyzm gospodarczy*. https://www.cbos.pl/SPISKOM.POL/2017/K_143_17.pdf.

Jak pokazuje rysunek 2., do najistotniejszych kryteriów, którymi kierują się polscy konsumenci należą: cena (81%) i jakość (76%). Polskie pochodzenie produktu plasuje się na 3 pozycji dla niespełna połowy Polaków (46%). Ważną determinantą jest również sprawdzona marka (32%) i przyzwyczajenia konsumpcyjne (30%). Badania przeprowadzone przez CBOS pokazują, że polskim pochodzeniem produktu kierują się zwykle starsi nabywcy, mieszkańcy dużych miast oraz osoby mający zwykle wykształcenie zawodowe. Relatywnie rzadziej po nie sięgają młodszy konsumenci, mieszkańcy największych polskich aglomeracji oraz osoby niezadowolone ze swojej sytuacji materialnej (CBOS 2017).

Etnocentryczne zachowania zakupowe w kategorii artykułów spożywczych

Przemysł spożywczy jest ważny dla polskiej gospodarki. Artykuły spożywcze wyprodukowane w Polsce są eksportowane najczęściej do Niemiec, Wielkiej Brytanii, Czech,

Holandii, Włoch i Francji. Większość artykułów rolno-spożywczych trafia na rynek Unii Europejskiej (81,2%) (Portal Promocji Eksportu 2015). Z badań przeprowadzonych na próbie 590 polskich konsumentów wynika, że 86% badanych mniej lub bardziej stanowczo zgadza się ze stwierdzeniem, że należy wspierać rodzime firmy poprzez kupowanie polskich produktów (Maison i Baran 2014). Zjawisko jest to widoczne zwłaszcza w przypadku nabywania dóbr spożywczych. Badanie dotyczące preferencji marek polskich i zagranicznych wykazało, że polscy nabywcy podczas zakupów chętniej wybraliby markę polską w kategoriach: słodczyce, soki owocowe, produkty mleczne (jogurty, mleko) oraz kostki rosołowe (Maison i Baran 2014). Z kolei inne badania pokazują, że w opinii polskich konsumentów krajowa żywność jest tańsza (79%) oraz ma wyższe walory zdrowotne (42%) - w porównaniu z żywnością importowaną (Sajdakowska 2013). Żywność pochodząca z Polski kojarzona jest również, ze świeżością (Matysik-Pejas 2010). Postawa etnocentryczna w kontekście kupowania artykułów rolno-spożywczych ma również swoje konsekwencje marketingowe. Kaufland – niemiecka sieć handlu stworzyła akcja marketingowa pt. „Spizarnia polska pełna smaków!” – w tej kampanii Kaufland wydaje co tydzień specjalną gazetkę promocyjną, w której konsumenci mogą znaleźć tylko produkty polskie z napisem „Jakość z Polski”. W ofercie skierowanej dla Wrocławian znajdziemy polskie marki produktów nabiałowych, wędliniarskich, warzyw i owoców, przetworów, słodczy, kwiatów oraz pokazną gamę polskich piw (z historią ich wytwarzania w Polsce) (www.wiadomoscihandlowe.pl). Jest to stosunkowo nowe działanie marketingowe, wprowadzone w 2018 r., podobnymi praktykami kierują się inne sieci handlowe np.: Auchan, sieć ta wdrożyła w swoich sklepach sezonową ofertę o nazwie „Uczta Lokalnych Smaków” (www.wiadomoscihandlowe.pl). W placówkach tej marki handlowej jedna alejka przeznaczona została do promowania produktów z regionalnego asortymentu, takich jak specjały kaszubskie, ser bydgoski, toruńskie pierniki, maślanka mrągowska, czy kiełbasa podhalańska.

Podsumowanie

W niniejszym artykule scharakteryzowano polski przemysł spożywczy oraz podjęto próbę oceny etnocentryzmu konsumenckiego w kategorii artykułów spożywczych. Przemysł spożywczy stanowi jedną z branż, które najszybciej odrodziły się po kryzysie w 1989 r. związanym z transformacją ustrojową (PAIiZ 2013). Dzięki znaczącym inwestycjom technologicznym, przemianom organizacyjnym Polska stała się znaczącym, nowoczesnym i innowacyjnym producentem artykułów rolno-spożywczych w Unii Europejskiej (PAIiZ 2013). Etnocentryczne zachowania zakupowe wśród polskich nabywców są widoczne

zwłaszcza w kontekście nabywania dóbr spożywczych. Polacy doceniają jakość, niską cenę oraz świeżość polskiej żywności. Orientacja etnocentryczna w procesie nabywania artykułów rolno-spożywczych ma również swoje konsekwencje marketingowe. Sieci handlu detalicznego analizując preferencje konsumenckie, dostosowują asortyment oferowanych produktów o takie, które pochodzą z Polski. Wykorzystanie etnocentryzmu konsumenckiego coraz częściej jest sposobem na osiągnięcie przewagi konkurencyjnej poprzez współpracę z polskimi dostawcami czy kształtowanie wizerunku marki polskiej. W przyszłości w miarę bogacenia się społeczeństwa polskiego należy oczekiwać, że nabywcy będą coraz częściej zainteresowani wyższymi walorami smakowymi, jakością produktów spożywczych oraz ich krajowym pochodzeniem.

Literatura

- CBOS. 2017. *Komunikat z badań. Patriotyzm gospodarczy*. https://www.cbos.pl/SPISKOM.POL/2017/K_143_17.PDF (dostęp 16 grudnia 2018 r.).
- Cieśliewicz W. 2011. *Finansowe wsparcie inwestycji w polskim przemyśle rolno-spożywczym*, Zeszyty Szkoły Głównej Gospodarstwa Wiejskiego w Warszawie Problemy Rolnictwa Światowego. T. 11(26), nr 2,: 5 – 15.
- eGospodarka.pl. 2017. *Fuzje i przejęcia w Polsce w 2017 r.* <http://www.egospodarka.pl/145530,Fuzje-i-przejecia-w-Polsce-w-2017-r,1,39,1.html> (dostęp 9 grudnia 2018 r.).
- Grunert K. G. 2005. *Food quality and safety: consumer perception and demand*. European Review of Agricultural Economics. vol. 32(3): 369-391.
- GUS. 2018. *Nakłady i wyniki przemysłu w 2017 r.* Warszawa.
- Maison D., Baran T. 2014. *Dobre, bo nie(polskie)? O uwarunkowaniach i konsekwencjach etnocentryzmu konsumenckiego*. Marketing i Rynek. nr 10: 2-10.
- Matysik-Pejas R. 2010. *Identyfikacja skłonności etnocentrycznych konsumentów na rynku produktów żywnościowych*. Roczniki Naukowe Stowarzyszenia Ekonomistów Rolnictwa i Agrobiznesu. nr 2: 214-218.
- Ministerstwo Rolnictwa i Rozwoju Wsi. 2014. *Program Rozwoju Obszarów Wiejskich 2014 – 2020*. http://www.arimr.gov.pl/fileadmin/pliki/zdjecia/Centrala/konferencje/18_grudnia_2014/Broszura_PROW_2014-2020.pdf (dostęp 9 października 2018 r.).
- Minta S. 2013. *Bariery rozwoju rynku produktów regionalnych i tradycyjnych na przykładzie Dolnego Śląska*. Roczniki Naukowe Stowarzyszenia Ekonomistów Rolnictwa i Agrobiznesu. T. 15. nr 4: 280 – 284.
- Minta S. 2015. *Regional food products – only for tourist or also for residents*. Agriculture & Forestry. vol. 61, iss. 1: 51 – 58.
- Polska Agencja Informacji i Inwestycji Zagranicznych (PAIiIZ). 2013. *Sektor spożywczy w Polsce. Przekrój sektorowy*, Warszawa 2013.

- Polska Agencja Informacji i Inwestycji Zagranicznych (PAIiZ). 2013. *Sektor spożywczy w Polsce*. Departament Informacji Gospodarczej Polska Agencja Informacji i Inwestycji Zagranicznych S.A. Warszawa.
- Polska Agencja Inwestycji i Handlu. 2017. *Sektor spożywczy*, <https://www.paih.gov.pl/sektory/spozywczy> (dostęp 9 stycznia 2019 r.).
- Portal Promocji Eksportu. 2015. *Niemiecki przemysł spożywczy*, <https://germany.trade.gov.pl/pl/abc-biznesu/publikacje/171413,niemiecki-przemysl-spozywczy.html> (dostęp 10 grudnia 2018 r.).
- PWN. *Słownik języka polskiego*, <https://sjp.pwn.pl/slowniki/przemy%C5%82%20spo%C5%B4czy.html> (dostęp 10 października 2018).
- Sajdakowska M. 2013. *Etnocentryzm konsumencki – czynnik wpływający na decyzje nabywcze konsumentów na rynku żywności*. *Technologie Alimentaria*, nr 2(1): 177-184.
- Sharma S., Shimp T., *Consumer ethnocentrism: Construction and validation of the CETSCALE*, *Journal of Marketing Research* 1987, no. 24.
- Szromnik A., Wolanin-Jarosz E. 2014. *Etnocentryzm konsumencki na zglobalizowanym rynku – czynniki i procesy kształtowania (cz. 2)*. *Marketing i Rynek*. nr 5: 2-13.
- Sztompka P. 2002. *Socjologia. Analiza społeczeństwa*. Znak, Kraków.
- Ustawa z dnia 24 grudnia 2007 r. w sprawie Polskiej Klasyfikacji Działalności Gospodarczej (PDK)*, (Dz.U., nr 251, poz. 1885).
- Wiadomości handlowe.pl*. <https://www.wiadomoscihandlowe.pl/artykuly/kaufland-stawia-na-produkty-od-regionalnych-dostaw,7612> (dostęp. 10 lutego 2019 r.).
- Żmijewska A. 2015. *Potencjał adaptacyjny przemysłu spożywczego w Polsce*, *Postępy Techniki Przetwórstwa Spożywczego*. nr 2: 133 – 137.

Wpływ reklamy na decyzje zakupowe studentów

The impact of advertising on students purchasing decisions

Anna Jankowska

Uniwersytet Warmińsko-Mazurki w Olsztynie
Wydział Nauk Ekonomicznych
Naukowe Koło Marketingu
Opiekun: dr inż. Jacek Michalak

Abstract

The main purpose of the publication was to analyze the impact of advertising on consumer purchasing decisions. The data was collected by direct interview with a help of author's questionnaire. The score sheet has 13 questions. Three of them were related to shopping decisions, the next six asked about advertising impact and the last four were about the perception of the advertise. The survey was anonymous. The research was carried out in January 2019, and their subject were students of the University of Warmia and Mazury, people living or temporarily staying in the city of Olsztyn. The information gathered showed that students perceived the advertisement rather in a negative way. Students even though they realized that advertising is lying, playing human feelings and unawareness , they consciously or subconsciously decided on the purchase.

Keywords: advertising, consumer, market

Wstęp

Historia reklamy sięga czasów starożytnych. Przez te wszystkie lata ulegała zmianom wraz z rozwojem handlu. Na początku była formą słowną do której należały m.in. ustne zachęcania do zakupu oraz głośne zachwalanie produktów. Następnie nastąpiła zmiana jej formy na napisy na ścianach oraz szyldy, które często przyjmowały kształty rzeźb, co ułatwiało ich odczytanie. Przełomem było wynalezienie druku przez Gutenberga, dzięki czemu nastąpiło spopularyzowanie reklamy oraz upowszechnienie dostępu do prasy. Ten okres bardzo spopularyzował reklamy w gazetach, ulotki, plakaty oraz afisze, które zawierały hasła reklamowe. Po rozprzestrzenieniu technologii reklama radiowa, telewizyjna i internetowa uzyskała status normy. Aktualnie na każdym kroku naszego życia - oglądając telewizję, czytając prasę, słuchając radia, przeglądając Internet, otrzymuje się różnorodne informacje na temat ofert rynkowych, które mają na celu zwrócenie uwagi oraz zachęcenie do podjęcia decyzji o zakupie. Firmy oraz autorzy reklam konkurują między sobą o pomysł, formę i efektywność przekazu (Grochowski 2012).

Założenia metodyczne i charakterystyka próby badawczej

Głównym celem publikacji jest ukazanie wpływu reklamy na decyzje zakupowe konsumentów. Metodą badawczą za pomocą której zebrano niezbędne informacje rynkowe był wywiad bezpośredni, w którym wykorzystane narzędzie badawcze - autorski kwestionariusz składający się z metryczki oraz 13 pytań, z czego 3 dotyczą czynników wpływających na decyzje zakupowe, 6 oddziaływania reklamy, a 4 postrzegania reklamy. Badania przeprowadzono w styczniu 2019 r. wśród studentów Uniwersytetu Warmińsko-Mazurskiego, osób mieszkających lub czasowo przebywających w Olsztynie. Dobór próby był celowy a jedynym kryterium była chęć uczestnictwa. Wzięło w nich udział 100 osób, z czego 68% stanowiły kobiety, 32% mężczyźni. Ich wiek był zróżnicowany. Większość respondentów (70%) reprezentowała przedział wiekowy 19-25 lat. Osoby pomiędzy 26-30 rokiem życia stanowiły 25%. Jedynie 5% ankietowanych było powyżej 30 roku życia. Badana populacja różniła się pod względem miejsca zamieszkania. Stałym miejscem zamieszkania co drugiego ankietowanego było miasto powyżej 100 tys. mieszkańców. Respondenci, którzy wskazali miasto do 100 tys. mieszkańców stanowili 37%. Załedwie 14 % osób wskazało wieś jako miejsce zamieszkania.

Czynniki wpływające na decyzje zakupowe

W literaturze wymienia się wiele kryteriów podziału reklamy. Jednym z najbardziej popularnych jest kryterium nośnika reklamy. Wyróżnia się reklamę zewnętrzną, pisaną, radiową, telewizyjną, internetową, pocztową, kinową, wystawienniczą, upominkową, fotograficzną i filmową. Ich forma powinna być dostosowana do konsumentów, aby wpływała na zakup produktu. (Nowacki 2005). Ankietowanych zapytano z jakiego rodzaju reklamy najczęściej korzystają pozyskując informacje o ofercie rynkowej. Najczęściej wskazywali oni na reklamę telewizyjną (19% badanych) oraz internetową (18%). Z reklamy pisanej, do której należą m.in. ulotki, broszury, wkładki reklamowe korzysta 15% osób, a 12% badanych czerpie informacje z reklamy radiowej, którą możemy podzielić na spot reklamowy, dżingiel, rozmowę sponsorowaną, konkursy reklamowe, sponsorowane wydarzenia. Reklamę wystawienniczą, polegającą na prezentacji produktów np. w formie stoisk firmowych na konferencjach oraz targach wskazało 8%, a reklamę zewnętrzną (szyldy, bannery, plakaty), pocztową oraz kinową po 7% badanych. Załedwie 3% osób korzystało z reklamy upominkowej. Najrzadziej wybieranymi odpowiedziami były: reklama fotograficzna oraz reklama filmowa, każdą z nich wskazało jedynie po 2% respondentów (Rys. 1).

Rysunek 1. Struktura badanych respondentów uwzględniająca rodzaj reklamy, z której korzystają w celu pozyskania informacji o produkcie

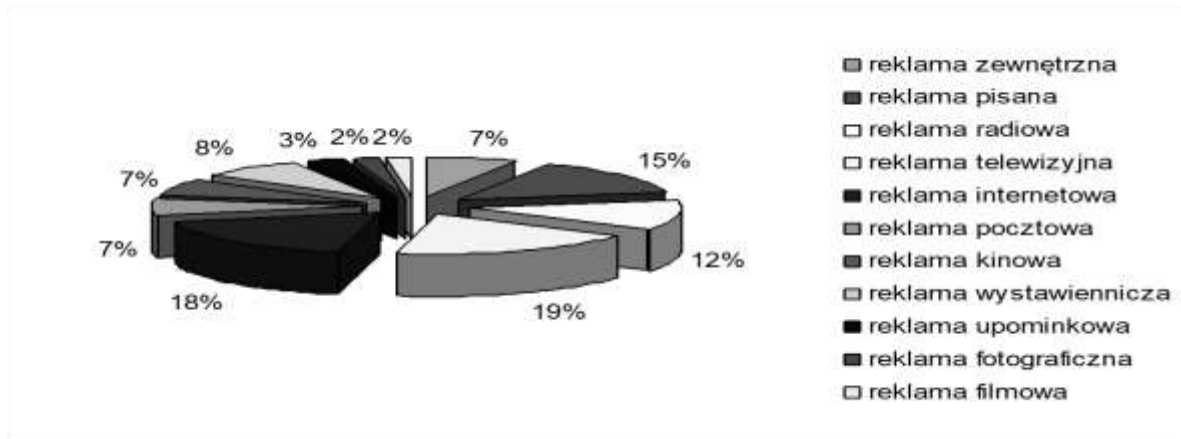

Źródło: Opracowanie własne.

Na zachowanie nabywcy konsumenta wpływa wiele czynników. Respondenci poproszeni zostali o wskazywanie, które z nich są najistotniejsze przy podejmowaniu decyzji o zakupie. Badana grupa była bardzo zróżnicowana pod tym względem. W opinii 25% ankietowanych głównym czynnikiem była cena, ale 18% osób kierowało się rekomendacją innych nabywców. Impulsem do kupna towaru w opinii 16% osób była również ogólna dostępność towaru. Nieco mniejszy odsetek badanych (13%) stwierdził, że wpływ wywierają reklama produktu oraz możliwość jego porównania z innymi (po 13%). Mało istotnymi czynnikami okazały się oszczędność czasu wynikająca ze znajomości produktu (8%) oraz możliwość zakupu towaru przez Internet lub TV (7%) (Rys. 2).

Rysunek 2. Struktura badanych respondentów uwzględniająca czynniki wpływające na ich decyzje zakupowe

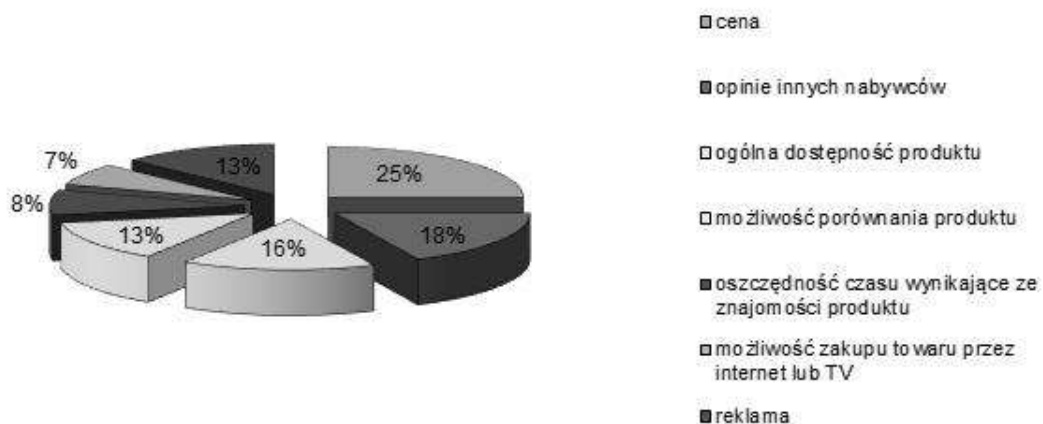

Źródło: Opracowanie własne.

Przedsiębiorstwa wykorzystują reklamy wiedząc, że wywierają one istotny wpływ na decyzje potencjalnych klientów. Badanych studentów poproszono o opinię dotyczącą wpływu reklamy ich decyzje zakupowe. Z zebranych informacji wynika, że ponad połowa respondentów uważa, że reklama nie miała większego bezpośredniego wpływu na ich decyzje, a informacje w niej zawarte musiały być zweryfikowane. Woleli oni kupić coś co było im potrzebne i nie ulegali presji promowanych towarów.

Zdaniem 30% badanych reklamy wpływają na ich decyzje konsumenckie. Przyznali oni, że nieświadomie zdarzało się im wybrać artykuł, który wcześniej był w różnych formach promowany. Nabywali również artykuły, których nie mieli w planach kupić, co przyczynia się bardzo często do pozyskania niepotrzebnych im produktów. Co 10 osoba kupowała wyłącznie artykuły reklamowane. Ich zdaniem są one lepszej jakości. Jedynie 5% osób nie kupowało wyrobów reklamowanych. Należały do nich głównie osoby, które miały negatywne zdanie na tematy marketingowe oraz uważały, że dobry towar nie potrzebuje zbędnej reklamy i rozgłosu (Rys. 3).

Rysunek 3. Struktura badanych respondentów uwzględniająca wpływ reklamy na zakup przez nich produktów

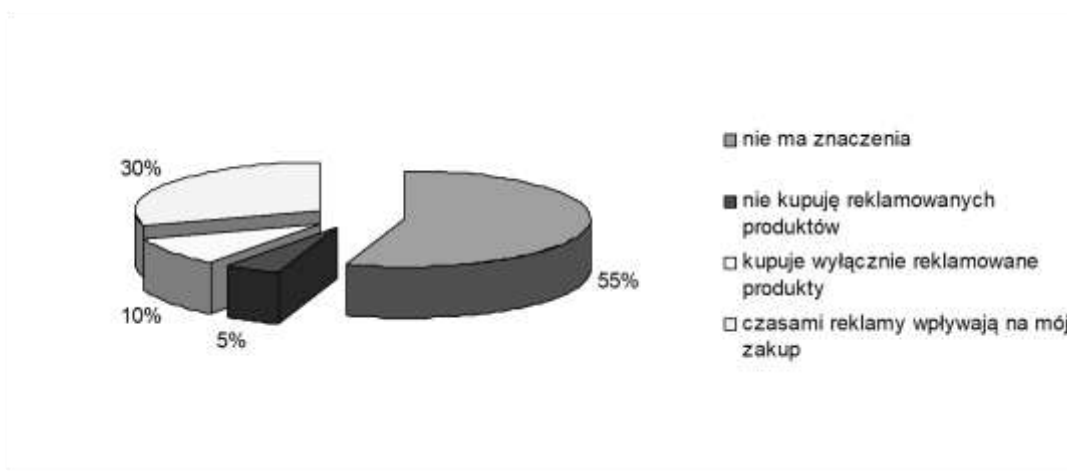

Źródło: Opracowanie własne.

Reklama realizuje wyznaczone funkcje w taki sposób, aby oddziaływała na potencjalnego nabywcę. Powinna docierać do świadomości konsumenta oraz wywoływać określone działanie (Dejnaka 2013). Ankietowani wyrazili opinię na temat funkcji reklamy. Aż 30% badanych za najistotniejszą wartość reklamy uznała funkcję informacyjną. Jej zadaniem jest dostarczenie informacji odnośnie do produktu.

Oddziaływanie reklamy

Reklamy dotyczą cech towaru, jego zastosowania, przeznaczenia oraz innych szczegółów. Jedna piąta ankietowanych wskazała na funkcję gwarancyjną, która odnosi się do deklaracji dotyczącej jakości produktu. Kupując dany produkt nabywca oczekuje, że jest adekwatny do żądanej ceny oraz posiada oczekiwane wykonanie. Taką samą liczbę wskazań zanotowano w przypadku funkcji identyfikacyjnej. Jej rolą jest odróżnienie konkretnej marki od pozostałych. Nabywając produkt badani chcieli mieć pewność, że określony produkt należy do zdefiniowanej marki. Funkcję promocyjną wskazało 18% osób, uznając, że celem reklamy jest uwypuklenie korzyści oferowanych przez markę oraz wartości dodane. Zaledwie 12% studentów za najważniejszą funkcję reklamy uważała funkcję emocjonalną. Jej priorytetem jest wywołanie u konsumenta określonych emocji, które mają zachęcić go do zakupu dobra (Rys. 4).

Rysunek 4. Struktura badanych respondentów uwzględniająca najistotniejsze funkcje jakie powinna pełnić reklama

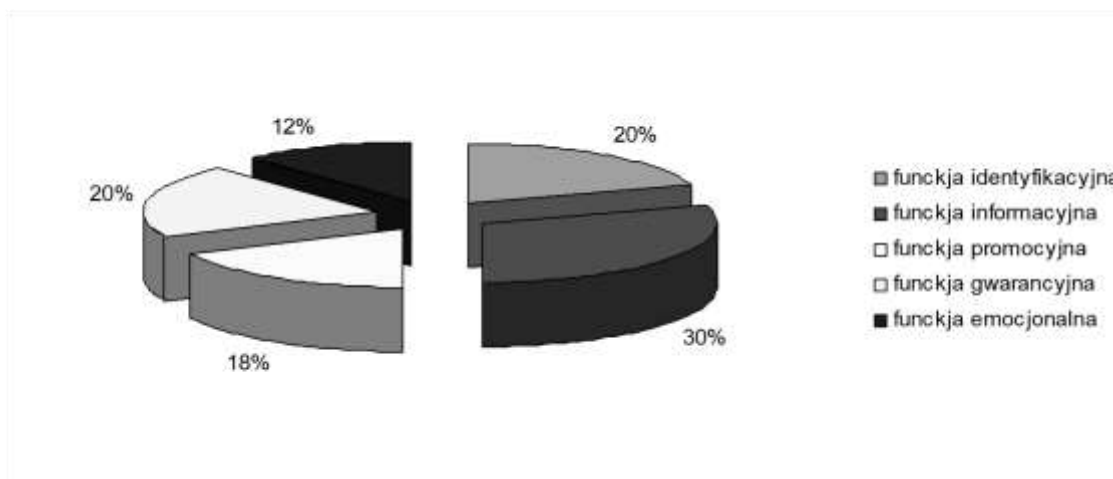

Źródło: Opracowanie własne.

Forma reklamy powinna być uzależniona od fazy cyklu życia produktu, w której on się znajduje. Każda reklama wpływa w inny sposób na konsumentów oraz posiada różne cele (Gędek 2013). Z zebranych informacji wynika, że najistotniejszą formą (wskazała ją ponad połowa anektowanych) była reklama pionierska. Jest stosowana w pierwszej fazie cyklu życia produktu.

Wykorzystuje się ją podczas wprowadzania towaru na rynek. Jej głównym celem jest uświadomienie przyszłych konsumentów o pojawieniu się nowego towaru i zbudowanie popytu

pierwotnego. W opinii 29% osób najważniejsza była reklama konkurencyjna. Pojawia się, gdy produkt znajduje się w fazie dojrzałości i na rynku istnieją inne konkurencyjne towary. Używana jest aby nakłaniać do zakupu, do budowania dominującej pozycji marki oraz przekonania zwolenników innych marek. Co czwarty badany (21%) twierdził, że istotna jest reklama utrwalająca. Producenci wykorzystują ją wówczas gdy produkt znajduje się w fazie dojrzałości. Do jej zasadniczych celów należy podtrzymanie pozycji marki, przypomnienie o jej istnieniu oraz sygnalizowanie korzyści wynikających z korzystania z niej (Rys. 5).

Rysunek 5. Struktura badanych respondentów uwzględniająca ważność poszczególnych typów reklam

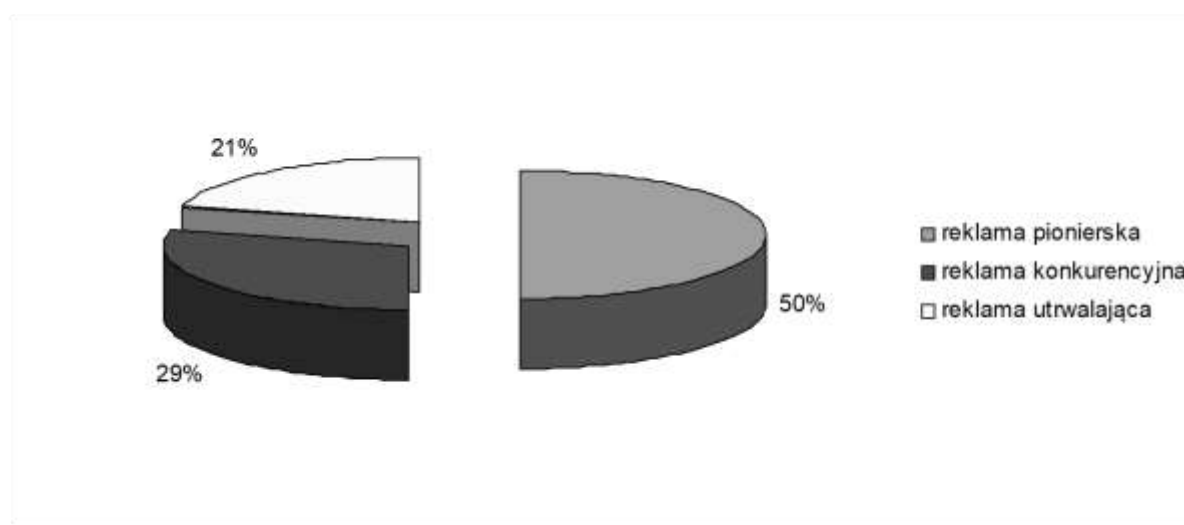

Źródło: Opracowanie własne.

Reklamy oddziałują na różnego rodzaju zmysły m.in. wzroku, słuchu, zapachu. Przedstawiane w nich są różne atrybuty produktu takie jak wielkość, kształt, wykorzystuje się kolor, muzykę, przekazy werbalne, naturalny zapach produktu (Nowacki, 2005). Respondentów poproszono o wyrażenie opinii na temat wpływu oglądanych reklam na poszczególne zmysły. Aż 40% ankietowanych stwierdziło, że istotne znaczenie należy przypisać reklamie audiowizualnej, która oddziałuje zarówno na zmysł słuchu i wzroku. Przekazuje informacje za pomocą ruchów, dźwięków, kolorów oraz obrazów. Jest to jedna z najpopularniejszych typów reklamy i jest wykorzystywana w wielu środkach masowego na przykład w telewizji, Internecie oraz kinie. Jedna czwarta badanych (25%) wskazała na reklamę wizualną, która oddziałuje wyłącznie na zmysł wzorku.

Obraz w reklamie wizualnej zwraca uwagę i nakłania potencjalnego nabywcę do zakupu reklamowanego towaru. Można do tej kategorii zaliczyć m.in. reklamę zewnętrzną, reklamę wewnętrzną, ale także reklamę w telewizji czy Internecie. Równie liczną grupę badanych odnotowano w przypadku reklamy akustycznej, która działa przede wszystkim na zmysł słuchu. Dźwiękowa forma oddziaływania wykorzystuje przede wszystkim percepcję słuchową człowieka, takie jak akustyka, samogłoski i poziom głośności oraz odpowiednio dobraną muzykę wraz z efektami dźwiękowymi. Stosowana jest przede wszystkim w radiu oraz w formie płyt, filmów i piosenek reklamowych. Za jej pomocą informacje przekazywane są w sklepach, gdzie sygnały dźwiękowe wyróżniają dany przedmiot. Zaledwie 10% respondentów wskazało reklamę zapachową, która wpływa na zmysł węchu. Jest to jedna z najrzadziej wykorzystywanych form reklamy. Wykorzystuje się wówczas aromatyzery, przez które zapach zostaje rozpylony i przyciąga konsumentów (Rys. 6).

Decyzje konsumenta odnośnie do zakupu określonego towaru wspierane były przez różnego rodzaju reklamy. Konsumenty, oglądając je nawet nieświadomie zapamiętują niektóre towary. Podświadomie oddziaływało to na ich decyzje o zakupie. Respondentom zadano pytanie dotyczące tego jakiego rodzaju dobra najczęściej kupują pod wpływem reklamy.

Rysunek 6. Struktura badanych respondentów uwzględniająca oddziaływania reklamy na poszczególne zmysły

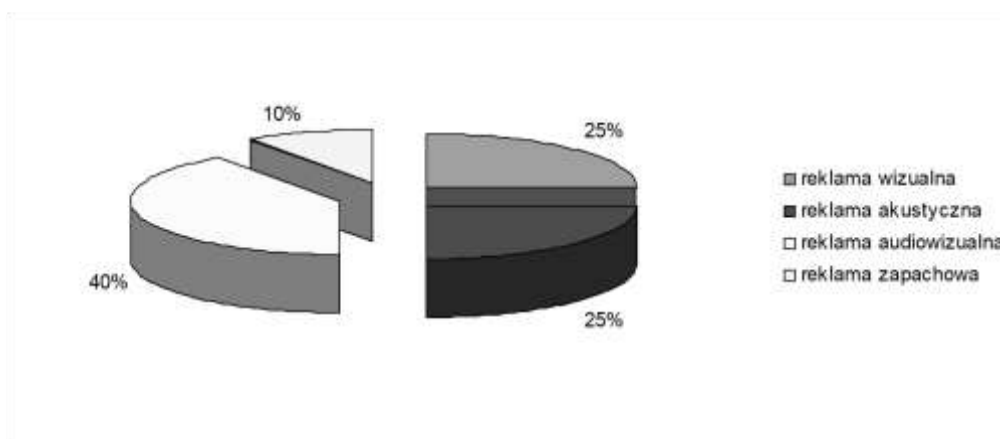

Źródło: Opracowanie własne.

Z zebranych informacji wynika, że ankietowani (22%) najczęściej pod wpływem reklamy kupowali produkty żywnościowe. Prezentowane one były głównie w formie spotów, w których uczestniczą osoby znane. Reklama taka oddziałuje na zmysł wzroku – pokazując atrakcyjnie wyglądające produkty. Środki czystości ukazywane jako produkty, które wyczyszczą każdą plamę wybierało 18% badanych. Na kosmetyki reklamowane przez różnego rodzaju aktorki oraz celebrytki

wskazało 17% respondentów. Ubrania oraz obuwie reklamowane przez blogerki modowe wybierane były przez 15% badanych. Co dziesiąta osoba pod ich wpływem nabywała książki. Najbardziej wybierane są produkty RTV i AGD oraz samochody, które w porównaniu do pozostałych były dobrami o stosunkowo wyższych cenach (Rys. 7).

Rysunek 7. Struktura badanych respondentów uwzględniająca wpływ reklamy na zakup poszczególnych grup asortymentowych produktów

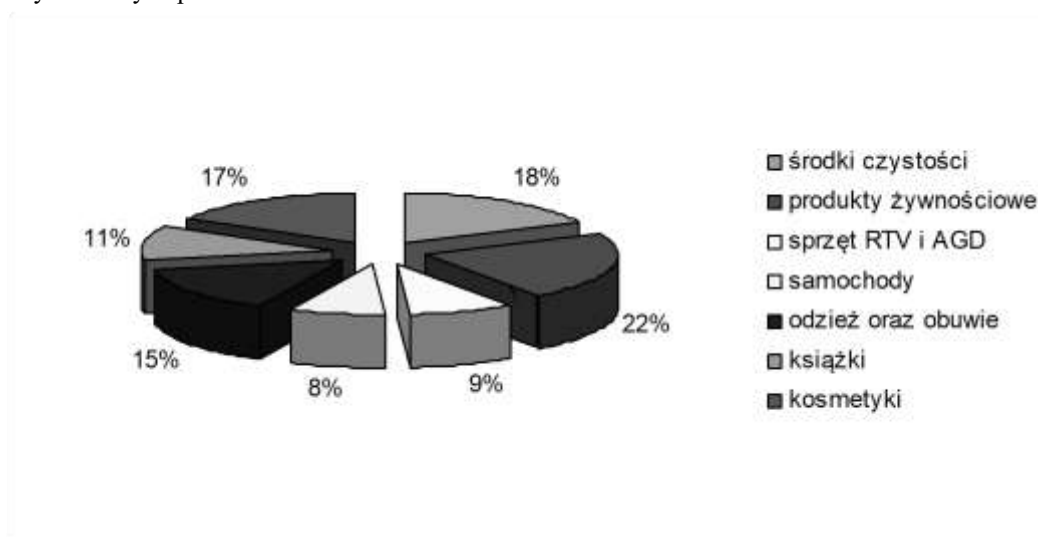

Źródło: Opracowanie własne.

Manipulacja jest świadomym działaniem, które ma oddziaływać na innych, tak aby nie zdawali sobie oni z tego sprawy. Reklama pełna jest ukrytych elementów, które wpływają na podświadomość konsumentów (Bralczyk 2004). Studentów zapytano o techniki manipulacji stosowane w przekazach reklamowych. Najczęściej wskazywaną (54%) była technika oparta na zasadzie kontrastu. Jest to jeden z prostszych rodzajów manipulacji, w którym produkty pokazywane są przez pryzmat różnic między nimi, przez co wydają się bardziej atrakcyjne. Obserwując wskazane różnice między wyrobami klient otrzymuje możliwość wyboru wg swoich kryteriów. W opinii 26% badanych najskuteczniejszą techniką manipulacji było wykorzystanie zasady skojarzenia. Ma ona za zadanie wpłynąć przez nasze zmysły - dotyk, smak, wzrok, słuch i węch. Przykładem jest prezentacja w reklamie samochodu wraz z modelką przez co wydaje się on lepszy, szybszy i ładniejszy niż taki sam pojazd bez tej pięknej kobiety. Jedna piąta ankietowanych za najważniejszą metodę manipulacji uznało zasadę społecznego dowodu słuszności. Wiąże się ona ze skłonnością do ulegania większości oraz niechęcią do odróżnia się od innych. W reklamach np. pokazywany jest tłum ludzi, którzy korzystają

i polecają dany produkt, przez co traktujemy to jako źródło informacji, co wiąże się również konformizmem (Rys. 8).

Rysunek 8. Struktura badanych respondentów uwzględniająca techniki manipulacji wykorzystywane w reklamie

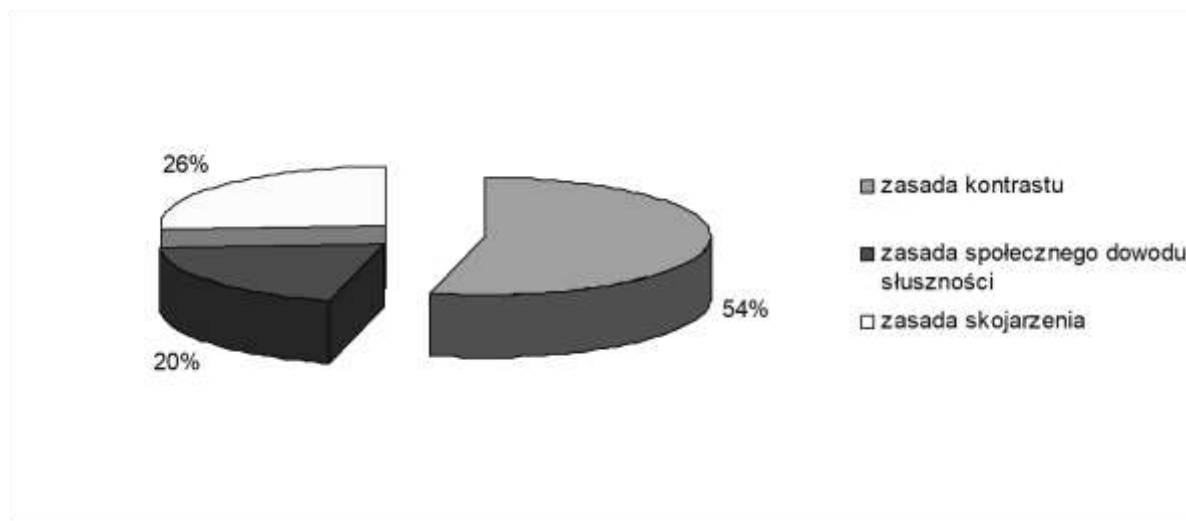

Źródło: Opracowanie własne.

Reklama poza bezpośrednim wpływem oddziałuje również na podświadomość. Ma wpływ na cenę, postrzeganie marki oraz na zakup produktu. W opinii 30% respondentów reklama wpływała w sposób bezpośredni na kupno prezentowanego w niej produktu. Zdaniem wielu badanych oddziaływała na podświadomość. Konsument dokonują zakupu mimo, iż dana rzecz nie jest im potrzebna. Jedna czwarta respondentów stwierdziła, że ma ona również wpływ na sposób postrzegania i znajomość marki. Jeżeli konsument ma stałą styczność z reklamą, konkretnej marki to wydawało mu się, że posiada już wszystkie informacje na jej temat. W opinii niespełna 20% osób reklama wpływała na cenę produktu m.in. firma ponosi koszty związane z promowaniem produktu, przez co cena produktu musi być wyższa. Z zebranych informacji wynika również, że 16% badanych uznało, że reklama oddziałuje negatywnie, wpływa na ich niechęć do marki. Jedynie 10% ankietowanych uznało, że poprawia atrakcyjność danej marki. Badani studenci postrzegali więcej negatywnych aspektów reklamy niż jej pozytywnych oddziaływań (Rys. 9).

Rysunek 9. Struktura badanych respondentów uwzględniająca oddziaływania reklamy

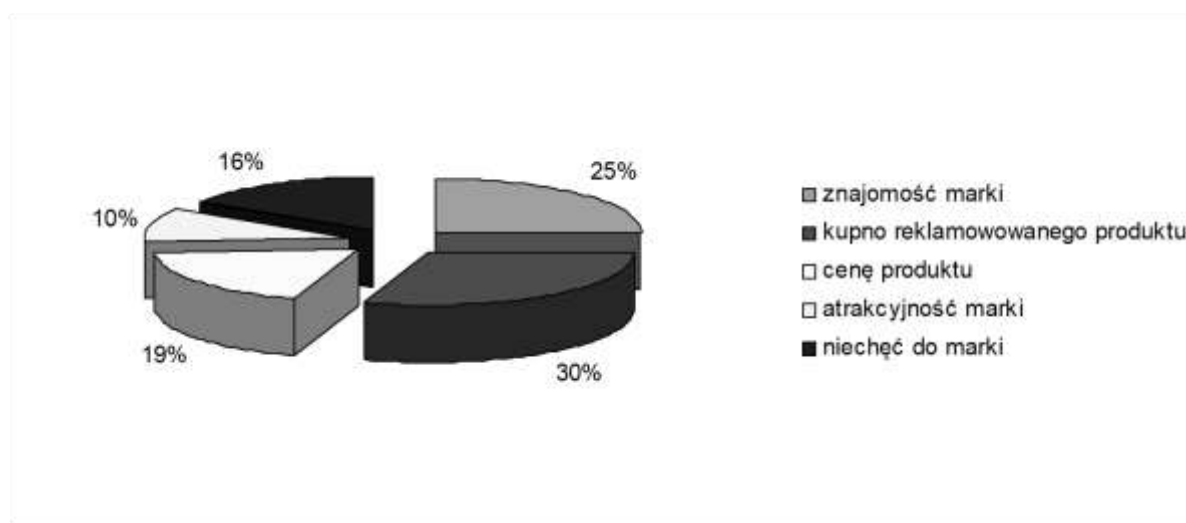

Źródło: Opracowanie własne.

Postrzeganie reklamy przez badanych respondentów

W reklamie istotny jest przekaz, który budują jej autorzy wykorzystując do tego celu wiele elementów. Ma on wpłynąć pozytywnie na postrzeganie reklamy przez klientów m.in. ma być przekonujący, przyciągający uwagę oraz zapamiętywany (Murdoch 2012). Respondenci zostali zapytani o to co ich zdaniem jest najważniejsze w przekazie reklamowym, wzbudza w nich zainteresowanie i skłania do zakupu. Aż 31% ankietowanych za najważniejszą cechę przekazu reklamowego uznało informacje. Oczekują aby zawarte w nim treści były prawdziwe, wskazywały na walory produktu i były łatwe do zrozumienia. Jedna czwarta studentów wskazała, że istotną rolę odgrywa obecność eksperta, który występuje w reklamie i poleca produkt. W opinii ankietowanych taka osoba była obiektywna, wzbudzała zaufanie oraz skłania ich do nabycia produktu. Zakup promowanego towaru stał się tym samym bezpieczny a sam przekaz wiarygodny. Ważnym aspektem wskazywanym przez 18% ankietowanych była również kreatywność reklamy. Oczekiwali, żeby przekaz był oryginalny i interesujący. Udział osób znanych w przekazie reklamowym jako czynnik, który w przekazie reklamowym odgrywa istotną rolę wskazało 16% respondentów. Osoby publicznie znane wspierają wizerunkiem produkty, które przez to skupiają uwagę oraz wzbudzają rozgłos. Mało istotne było tło muzyczne wybrane przez 10%. Badani zapamiętują jedynie melodię, która była ich zdaniem tłem dla reklamy (Rys. 10).

Rysunek 10. Struktura badanych respondentów uwzględniająca elementy, które powinny być wykorzystywane w przekazie reklamowym

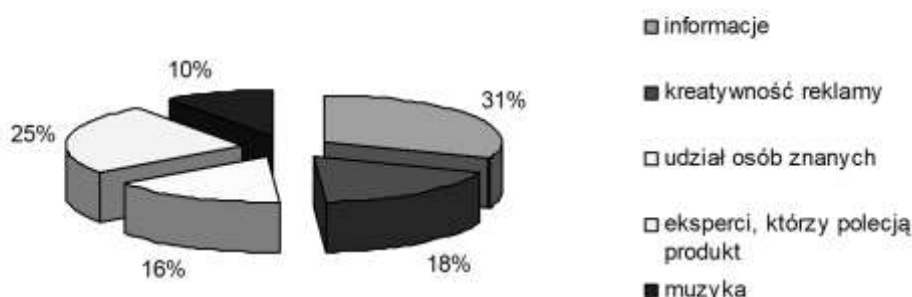

Źródło: Opracowanie własne.

Reklama jest wszechobecna oraz konsumenci mają różnorodną opinię na jej temat. Od tych pozytywnych, poprzez neutralne do negatywnych. Respondentów zapytano o sposób postrzegania reklamy. Mimo, iż wiele osób wie, że reklama nie jest rzetelnym źródłem informacji to ulegali jej. Część z nich wierzyła w to co jest w niej pokazane, kupowali te produkty i sądzili, że była ona dobrym źródłem informacji. Aż 89% ankietowanych miała złą opinię na jej temat, z tego, aż 65% uważało, że pod wpływem reklamy kupili zbędne rzeczy, 13% stwierdziło, że reklama kłamie i wykorzystuje niewiedzę ludzi (np. reklamowane zabawki nie zgadzają się z opisem z opakowania lub produkt po jego rozpakowaniu wyglądał inaczej niż w telewizyjnym spocie), 11% uznało, iż reklama wykorzystuje uczucia (m.in. ukazując osoby starsze, schorowane, które nakłaniają do zakupu suplementu diety, przez które mają nagle wyzdrowieć). Tylko 11% osób pozytywnie wypowiedziało się na temat reklamy, uznając ją za cenne źródło informacji (Rys. 11).

Każdego dnia konsumenci mają styczność z reklamą. Mają oni skrajne opinie na jej temat. Grupę badanych konsumentów poproszono o ich opinię dotyczącą ich nastawienia do reklamy. Większość ankietowanych uczestniczących w badaniu odpowiedziała, że reklamy nie wzbudzały w nich żadnych odczuć, były im obojętne i nie zwracali na nie uwagi. Jedna czwarta osób wyraziła negatywne uczucia. Denerwowała ich manipulacja, która wykorzystywana była w reklamach. Respondenci, którzy uznali że reklama była nudna, powtarzalna i przewidywalna stanowili 15%. Zaledwie 10% badanych miała pozytywny stosunek do reklam, lubiła je oglądać, były dla tych osób ciekawe i przydatne (Rys. 12).

Rysunek 11. Struktura badanych respondentów uwzględniająca postrzeganie reklamy

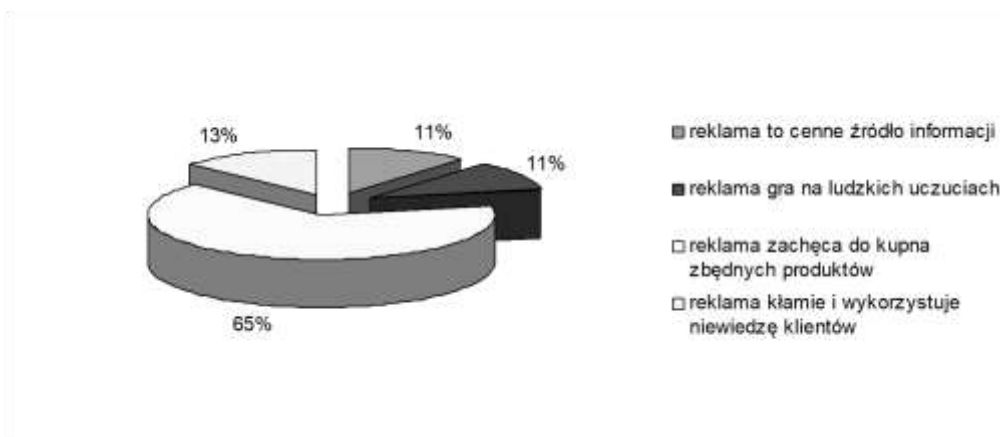

Źródło: Opracowanie własne.

Niektóre treści są nadmiernie używane w reklamach tylko po to aby wzbudzić zainteresowanie, sensację, a czasem nawet kontrowersje. Respondentom zadano pytanie, które dotyczyło treści, których ich zdaniem jest za dużo w reklamach. Aż 58% badanych zauważyła, że w reklamach było dużo kłamstw.

Rysunek 12. Struktura badanych respondentów uwzględniająca ich nastawienie do reklamy

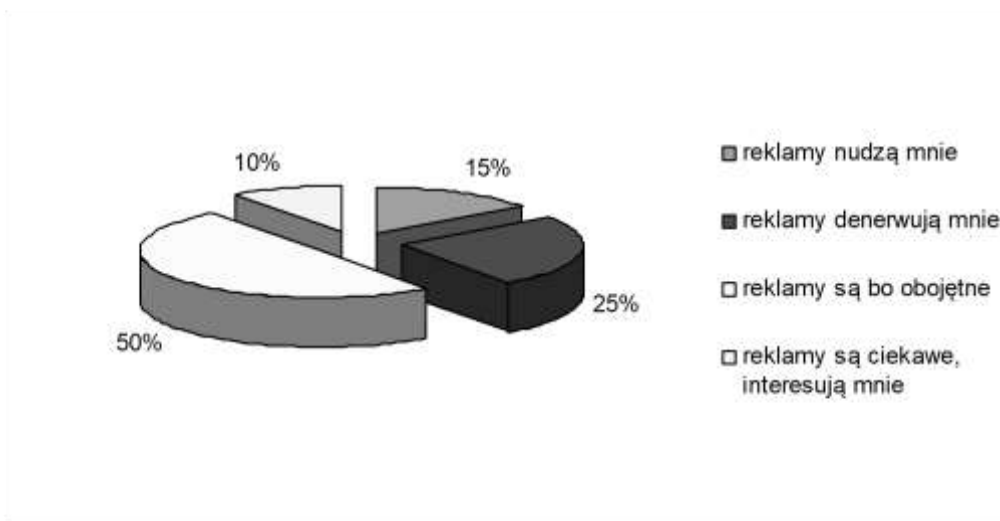

Źródło: Opracowanie własne.

Zamiast prawdziwych i jasnych informacji oraz wyglądu produktu ankietowani spotykali się z zupełnie inną oprawą towaru - wyglądał zupełnie inaczej niż zapewniano w nośnikach medialnych i ważne informacje pisane były mało czytelną czcionką, aby klient nie był w stanie ich zauważyć.

Rysunek 13. Struktura badanych respondentów uwzględniająca nadużywanie przemocy w reklamach

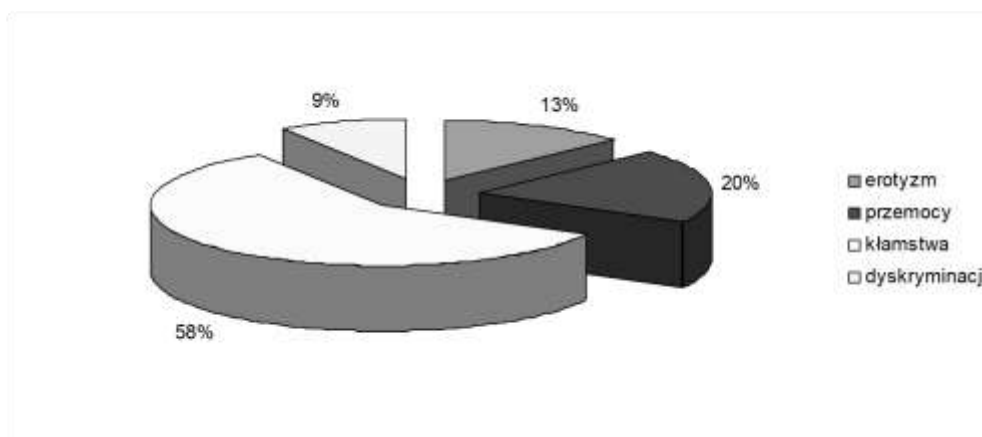

Źródło: Opracowanie własne.

Jedna piąta osób uważała, że w reklamie było za dużo przemocy. Ich autorzy chcą przyciągnąć uwagę za wszelką cenę, wiedzą, że kontrowersyjne pomysły zapadną w pamięć konsumentów, co może przyczynić się do wzrostu popytu na ten towar. W opinii 13% respondentów nadmiernie wykorzystywany był seks. Często spotykany był subtelny erotyzm, choć zdarzały się bardziej bezpośrednie podteksty. Seks w reklamach był czymś normalnym. Mimo, iż sam produkt nie dotyczy branży erotycznej, to reklamując go odwoływano się do treści erotycznych. Zaledwie 9% ludzi stwierdziło, że w reklamie pokazano postawy dyskryminujące na tle rasowym, religijnym, etnicznym itp. Pomimo starań o poszanowanie każdego człowieka bez względu na jakiegokolwiek różnice, w reklamach dalej zdarzały się przykłady nietolerancji (Rys. 13).

Podsumowanie

Aktualnie reklamy są niemalże wszędzie. Zdaniem studentów najpopularniejszym nośnikiem reklamy jest telewizja oraz Internet, z których współczesny człowiek często korzysta. Najmniej zauważalne były reklamy filmowe oraz fotograficzne. W reklamach nadmiernie stosowane były kłamstwa. Natomiast w Internecie było za dużo wyskakujących okienek oraz reklam wysyłanych mailowo, które wzbudzały zirytowanie badanych.

Z badań wynika, iż studenci postrzegali reklamy raczej w negatywny sposób. Ich zdaniem były one nudne, irytujące lub były im po prostu obojętne. Niewielki odsetek ankietowanych stwierdził, iż były one cennym źródłem informacji oraz pobudzały ciekawość. Badani, którzy podjęli decyzję o zakupie produktu pod wpływem wcześniej oglądanej reklamy

stanowią mniejszość. Zdania na temat wpływu reklamy są różne – według części respondentów buduje ona dobry wizerunek marki, a w ocenie innych budzi niechęć. Za najważniejsze w reklamie uznali informacje, które były niezbędne do podjęcia decyzji konsumenta. Mało istotna jest muzyka, która często jest niezauważalna. Najczęściej nabywanymi pod wpływem reklamy dobrami były produkty żywnościowe i środki czystości – należące do podstawowych towarów używanych w każdym gospodarstwie domowym. Konsumenci rzadziej decydowali się na sprzęty RTV i AGD oraz samochody z racji tego, że były drogie i należały do dóbr luksusowych.

Studenci uważali, iż reklama pionierska, która występowała w pierwszej fazie życia produktu była najistotniejsza i wywierała największy na nich wpływ. Nastawieni byli oni na reklamy akustyczne, w których wykorzystywało się dźwięk oraz obraz – środki przekazu działające na zmysł słuchu i wzroku. Chcieli aby reklama pełniła zarówno funkcję informacyjną czyli udzielała rzetelnych informacji o produkcie, jak i funkcję gwarancyjną, której zadaniem było zapewnienie wcześniej obiecaney jakości. Studenci mimo, iż zdawali sobie sprawę że reklama kłamie, gra na ludzkich uczuciach oraz niewiedzy to podejmowali świadomie lub podświadomie pod jej wpływem decyzje o zakupie.

Literatura

- Bralczyk J., 2004. *Język na sprzedaż czyli o tym, jak język służy reklamie i jak reklama używa języka*. Gdańskie Wydawnictwo Psychologiczne, Gdańsk: 48.
- Dejnaka A., 2013. *Strategia reklamy marki, produktów i usług*. Grupa Wydawnicza Helion, Gliwice: 25.
- Grochowski R., 2012. *Proces komunikacyjny w dyskursie reklamowym – specyfikacja i skutki*. Wydawnictwo naukowe SCRIPTORIUM, Opole: 11.
- Murdoch A., 2012. *Kreatywność w reklamie*. Wydawnictwo Naukowe PWN S.A., Warszawa:19.
- Nowacki R., 2005. *Reklama. Podręcznik*. Wydawnictwo Difin, Warszawa: 45.
- Gędek M., 2013. *Reklama – zarys problematyki*. Wydawnictwo KUL, Lublin: 131.

Media społecznościowe jako narzędzie marketingu terytorialnego Social media as a territorial marketing instrument

Klaudia Borkowska

Uniwersytet Warmińsko – Mazurski w Olsztynie
Wydział Nauk Ekonomicznych
Naukowe Koło Marketingu
Opiekun: dr Jacek Michalak

Abstract

The article aims to indicate how social media has become an important tool of social marketing. Local governments using this tool create a competitive advantage over neighboring towns. Answers of the respondents indicate how social media influence the attractiveness of the town and attractiveness of tourist places. Thanks to social media, information about a given city can quickly spread to a large number of recipients. The research carried out with the use of a questionnaire shows that according to the respondents, social media influence territorial marketing by raising competitiveness or increasing the attractiveness of a given place. Answers received from respondents show that social media play an important role in their lives and help create the image of the city. Thanks to social media, the respondents can quickly check the opinion of a given place and leave it alone.

Keywords: local marketing, social media

Wstęp

Internet współcześnie ma zastosowanie w każdej dziedzinie życia. Od kilku lat możemy zauważyć jak istotną rolę zaczyna on pełnić w działaniach marketingowych. Wraz z rozwojem sieci internetowych powstały komunikatory mające na celu ułatwienie komunikacji a wraz z ich rozwojem media społecznościowe (social media). Zyskują one już miano pełnoprawnych narzędzi marketingu, w tym również terytorialnego. Wykorzystanie różnorodnych portali społecznościowych w komunikowaniu się z otoczeniem sprzyja prowadzonej przez władze samorządowe strategii promocji miast i regionów. Popularność mediów społecznościowych rośnie w szybkim tempie, co wpływa na decyzje dotyczące korzystania z nich na potrzeby kreowania wizerunku danego terytorium.

Korzystając ze środków masowego przekazu można wpłynąć na zasięg udostępnianych w mediach społecznościowych informacji oraz poprzez odpowiednie działania wejść w interakcję z użytkownikami. Obserwując działania gmin, miast czy nawet powiatów, można zauważyć, że coraz więcej podmiotów korzysta z co najmniej z jednego internetowego łącznika z mieszkańcami lub turystami. Media społecznościowe stwarzają władzom samorządowym

ogromne możliwości szybkiego rozprzestrzenienia informacji oraz budowania wizerunku miasta.

W czasach, kiedy każdy niemal nieustannie korzysta z Internetu, reklama danego miejsca za jego pośrednictwem wydaje się najszybszym i najlepszym sposobem na uzyskanie przewagi konkurencyjnej. Dzięki osobom odpowiedzialnym za wygląd strony internetowej danej miejscowości, organizującej konkursy i inne wydarzenia miasto zyskuje nowych odwiedzających oraz większe zainteresowanie ze strony mieszkańców. Duży wpływ mają również korzystający ze strony. Zarówno mieszkańcy danego regionu jak i turyści odwiedzający to miejsce kształtują jego wizerunek, bardzo często wykorzystując do tego celu media społecznościowe, ponieważ każda osoba, która oznacza *fanpage* danego miejsca u siebie na profilu przyczynia się do promowania tego miejsca.

Miejscowość posługując się portalami społecznościowymi w szybki i łatwy sposób może zbudować przewagę konkurencyjną. Dzięki wykorzystywaniu obecnie najpopularniejszych nośników reklamy, samorządy mogą docierać do coraz większej liczby odbiorców.

Założenia metodyczne badań

Celem pracy było przedstawienie roli, jaką odgrywają media społecznościowe w działaniach marketingu terytorialnego, jakiego rodzaju narzędzia wykorzystywane są przez jednostki terytorialne i jak te działania są oceniane przez mieszkańców oraz turystów oraz w jaki sposób reklama emitowana za pomocą mediów społecznościowych wpływa na budowanie konkurencyjności poszczególnych miejscowości.

Realizacja powyższego celu wymagała zebrania zestawu odpowiednich danych. Metodą badawczą był wywiad bezpośredni ustrukturyzowany, natomiast narzędziem autorski kwestionariusz ankietowy. W badaniach wzięło udział 375 respondentów, zróżnicowanych pod względem wiekowym, płci oraz miejsca zamieszkania, którzy korzystają na co dzień z mediów społecznościowych. Odpowiedzi uzyskane od ankietowanych wskazują jak ważne jest korzystanie z Internetu, a dokładniej mediów społecznościowych w celu tworzenia reklamy dla danej miejscowości. Pytania, które zamieszczone były w kwestionariuszu pozwalają na stwierdzenie, kto spośród użytkowników mediów społecznościowych najczęściej dokonuje wyboru danego miejsca za pomocą przekazów o różnym charakterze zamieszczanych w Internecie z uwzględnieniem wieku odbiorców oraz jaka forma przekazu jest dla nich najlepsza. Zestaw pytań zawartych w kwestionariuszu pozwolił na ustalenie na jakiego rodzaju reklamy najczęściej emitowane w Internecie zwracają uwagę ankietowani.

Badani respondenci tworzyli zróżnicowaną grupę pod względem wieku. Kwestionariusz został wypełniony przez osoby w wieku od 15 do 65 lat. Każda z nich korzystała z co najmniej jednego portalu społecznościowego. Odpowiedzi uzyskane od respondentów ukazują, jaką rolę odgrywają media społecznościowe jako narzędzie marketingu.

Istota marketingu terytorialnego

Marketing towarzyszy nam od zarania dziejów. Zaczął się kształtować bez świadomości człowieka. Każda próba sprzedaży, czy też wymiany produktów, wiązała się z dobrą reklamą danego dobra. Handlarze musieli przekrzykiwać się nawzajem, znajdować dobry sposób na przyciągnięcie uwagi klienta. Sprzedaż, czy też wymiana, odbywała się również z wykorzystaniem przekazów informacyjnych realizowanych pomiędzy uczestnikami tego procesu. W pewnym sensie można uznać takie działania za reklamę, bowiem w procesie tym jedna osoba przekazywała drugiej informację o sposobie nabycia i użytkowania dobra, które znalazło się w jej posiadaniu. W dzisiejszych czasach takie działania są bardziej rozbudowane i wymagają zastosowania różnorodnych instrumentów marketingowych. Każdy sprzedawca szuka sposobu na pozyskanie odbiorców. Wzrost sprzedaży można osiągnąć poprzez takie działania jak bezpośredni kontakt z kupującym, oferowanie produktu, który posiada unikatowe cechy, dostarczając oczekiwanych korzyści, odpowiednią strategię cenową, dostosowane do oczekiwań miejsce sprzedaży, czy też właściwie zaprojektowane działania promocyjne, w tym również reklamowe. Coraz większą popularność w tym zakresie odgrywają media społecznościowe, które pozwalają na promowanie dóbr czy usług na przykład takimi sposobami jak:

- *viral/buzz marketing*, czyli tworzenie treści, których celem jest szybkie rozprzestrzenienie się wśród odbiorców przy jednoczesnym wzroście znajomości marki,
- *pop up*, czyli tzw. wyskakujące okienko z reklamą, które po kliknięciu przekierowuje na odpowiednią stronę,
- umożliwienie uczestnictwa w konkursach, wydarzeniach kulturalnych czy imprezach masowych.

Celem działań marketingowych może być promocja marki, firmy, ale również miasta, wsi, powiatu czy województwa. Coraz częściej podejmowane są działania mających na celu podnoszenie konkurencyjności regionów przy użyciu narzędzi marketingu, co określa się mianem marketingu terytorialnego.

W Polsce początek marketingu terytorialnego datuje się na wczesne lata dziewięćdziesiąte ubiegłego wieku, gdy po przemianach ustrojowych zapoczątkowanych

w 1989 r. powstały obecnie funkcjonujące jednostki samorządu terytorialnego, tj. gminy, powiaty i województwa samorządowe (Sekuła 2005). Marketing terytorialny dotyczy działań podejmowanych przez samorząd terytorialny, rozumiany jako powstały z mocy prawa obligatoryjny związek mieszkańców gmin, powiatów i województw utworzony do realizacji zadań publicznych (lokalnych w przypadku gmin i powiatów, regionalnych w przypadku województw) mający na celu zaspokojenie potrzeb zbiorowych występujących na danym obszarze (Jarzębska 1999).

Marketing terytorialny obejmuje działania podejmowane przez samorządy terytorialne. Ma on na celu wsparcie samorządów w realizacji powierzonych im zadań publicznych, których z kolei celem jest zaspokojenie potrzeb zarówno mieszkańców jak i osób odwiedzających daną wieś, miasto, powiat czy województwo. Wykonanie tych zadań podlega nadzorowi państwa oraz są na to przeznaczane prawnie zagwarantowane środki umożliwiające ich realizację. Działania z zakresu marketingu terytorialnego wymagają wykorzystania wielu środków i narzędzi. Do najczęściej stosowanych należą kampanie reklamowe o różnym charakterze realizowane za pomocą przekazów reklamowych, które umieszczane mogą być również w mediach społecznościowych. Działania tego rodzaju w pośredni lub bezpośredni sposób przyczyniają się do zwiększenia atrakcyjności promowanego regionu. Internet umożliwia dotarcie w bardzo krótkim czasie do licznego grona odbiorców. Wykorzystywanie takich portali jak Facebook, Instagram czy Twitter daje możliwość szybkiej interakcji z odbiorcami, informowania ich o nowych możliwościach, rozrywkach czy wydarzeniach, które przewidziane są w miejscu, którego *fanpage* dotyczy.

W działaniach marketingowych miast oraz regionów zorientowanych na budowanie pozytywnego wizerunku zarówno wśród dotychczasowych jak i nowych klientów, z wykorzystaniem istniejących czynników rozwojowych bez wątpienia największe znaczenie wśród znanych i dostępnych narzędzi oddziaływania na rynki docelowe ma odpowiedni system kompleksowego, zintegrowanego i spójnego marketingu. W rzeczywistości przejawia się to przekazywaniem informacji o jednostkach terytorialnych czy ich grupach oraz pozyskiwaniem takich informacji od zainteresowanych, rozpoznanych osób i organizacji (Laszczak 2001).

Media społecznościowe w działaniach z zakresu marketingu terytorialnego

Od czasu, kiedy Internet stał się powszechny i niemal każdy na całym świecie ma do niego dostęp, zaczęły się rozwijać potrzeby jego użytkowników. Powstały portale mające na celu ułatwiać komunikację między użytkownikami, przekształcając kontakty w interaktywny dialog. Media społecznościowe (ang. *social media*) definiowane są jako „witryny będące

internetowym miejscem spotkań ludzi poszukujących nowych znajomości, w których uczestnicy wymieniają się wszelkimi informacjami w oparciu o swoje indywidualne profile, wykorzystując do tego specjalny interfejs (Laskowski 2008).

Media społecznościowe, dzięki swojej specyfice, mogą być wykorzystywane zarówno przez kreatorów wizerunku danej miejscowości czy regionu oraz osoby, do których te działania są skierowane. Korzystając z portali społecznościowych osoby odpowiedzialne za rozpowszechnianie wizerunku miasta mogą utrzymać kontakt z odbiorcami nie tylko przez informacje, które udostępniają, lecz również angażować ich w działania promocyjne, np. konkursy, wydarzenia, imprezy masowe. Osoby nadzorujące *fanpage* czy bloga mogą utrzymywać kontakt z odbiorcami nie tylko poprzez publikowanie treści, lecz również dzięki następującym działaniom:

- zapraszanie na wydarzenia odbywające się w danym miejscu,
- tworzenie atrakcyjnego profilu,
- organizowanie konkursów,
- zapraszanie do oznaczania *fanpage* danego miejsca na profilach odbiorców;
- zadawanie pytań oraz tworzenie ankiet.

Istotny wpływ na promocję z wykorzystaniem mediów społecznościowych, z udziałem osób, które polubiły *fanpage*, mają konkursy polegające na udostępnieniu strony i zaproszeniu konkretnej liczby znajomych do jej polubienia. Następnie spośród osób, które spełniają warunki losowana jest nagroda. Dzięki takim działaniom post dociera do większej liczby odbiorców spoza miejsca, którego dotyczy *fanpage* (Koszembar-Wiklik 2013).

Rysunek 1. Liczba aktywnych użytkowników mediów społecznościowych w mln (stan na styczeń 2019)

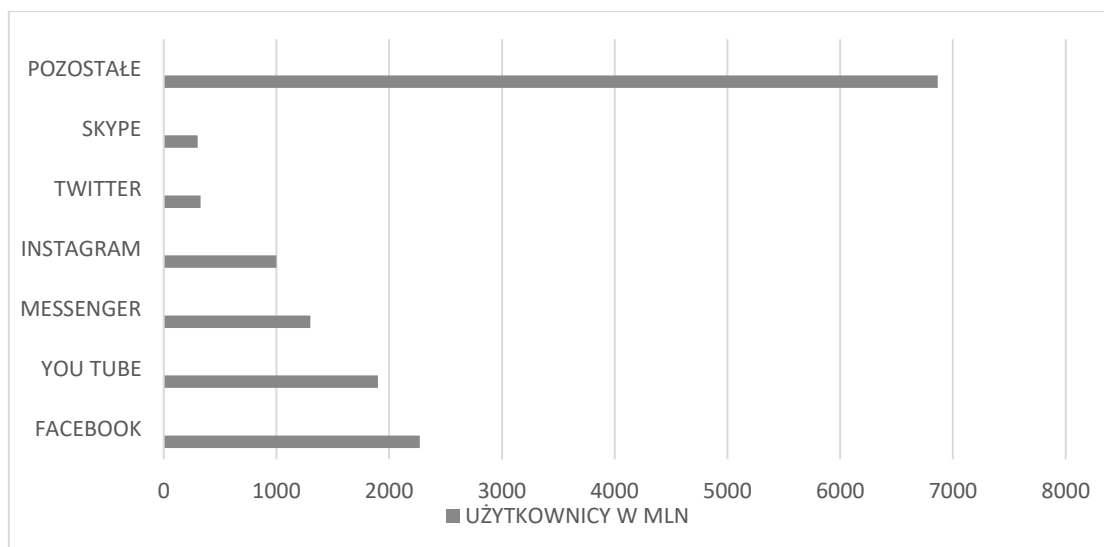

Źródło: Opracowanie własne na podstawie danych ze strony www.statista.com.

Spośród aktywnych użytkowników mediów społecznościowych na świecie, których liczba to ok. 2 mld osób, zdecydowana większość korzysta z portali takich jak Facebook, YouTube, Messenger czy Instagram, Twitter oraz Skype (co stanowi około 50% użytkowników mediów społecznościowych ogółem). Poza wyżej wymienionymi wyróżnić można WhatsApp, WeChat, QQ itd., które zostały poniższym opracowaniu ukazane jako pozostałe (Rys. 1).

Charakterystyka badanych respondentów

W badaniach uczestniczyło 375 ankietowanych, którzy byli stałymi użytkownikami portali społecznościowych. Badana populacja zróżnicowana była pod względem płci. Odpowiedzi na zadane pytania udzieliło 213 kobiet (57%) i 162 mężczyzn (43%).

Spośród ankietowanych kobiet większość stanowiły respondentki w wieku 21-30 lat (45%), kolejna grupa wiekowa to 15-20 lat (18%), najmniej liczną grupą były kobiety w wieku 61-65 lat (2%) (Rys. 2).

Rysunek 2. Struktura wiekowa kobiet

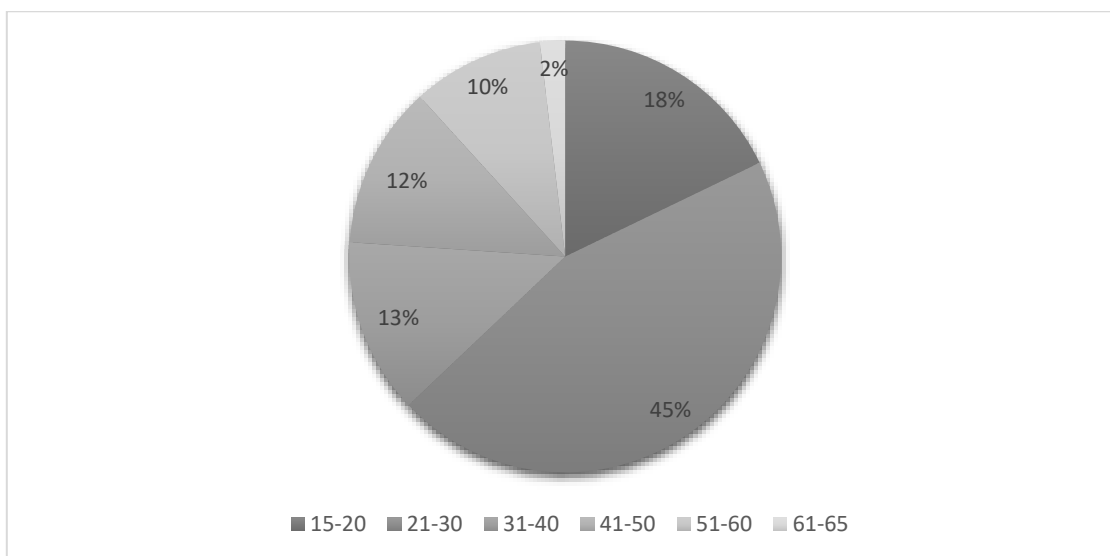

Źródło: Opracowanie własne na podstawie przeprowadzonych badań.

Wśród mężczyzn najliczniejszą grupą byli ankietowani w wieku 21-30 lat, stanowili oni ponad 50% respondentów. Kolejna grupa wiekowa mężczyzn, w wieku 15-20 lat stanowiła 18%. Najmniej liczną grupą okazali się mężczyźni w wieku 61-65 (1%) (Rys. 3).

Rysunek 3. Struktura wiekowa mężczyzn

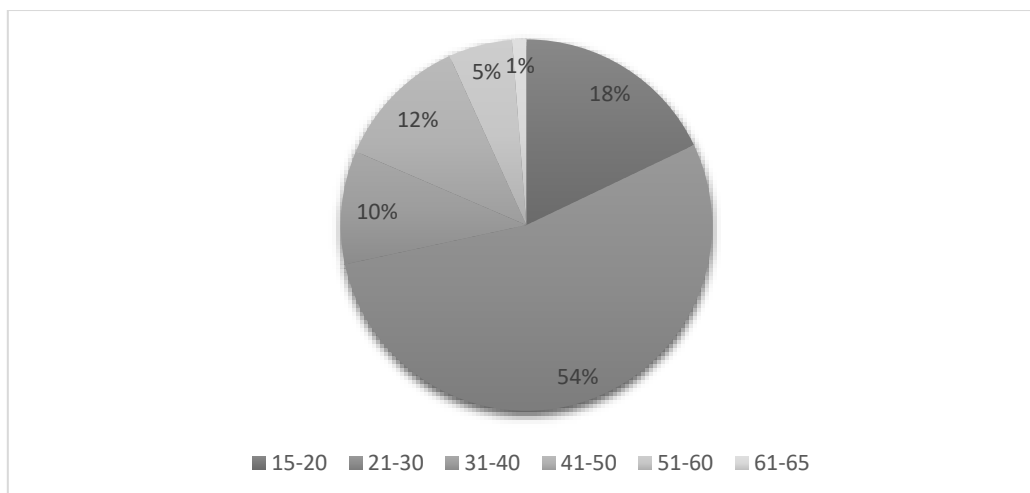

Źródło: Opracowanie własne na podstawie przeprowadzonych badań.

Z zebranych informacji wynika, że każdy z respondentów posiadał konto na co najmniej jednym portalu społecznościowym. W badaniu wzięły udział osoby, które miały jedno, dwa, trzy lub więcej kont w mediach społecznościowych. Zdecydowana większość respondentów posiadała konta na dwóch portalach – 301 badanych (80%). Konta na co najmniej trzech portalach społecznościowych posiadało 46 ankietowanych, co stanowiło 12% wszystkich respondentów (Rys. 4).

Rysunek 4. Liczba posiadanych przez badanych respondentów kont na portalach społecznościowych w poszczególnych grupach wiekowych

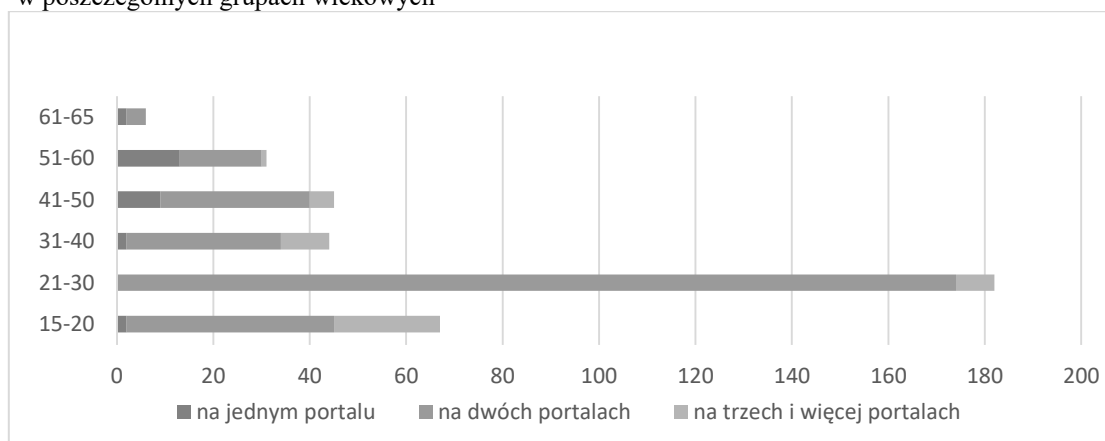

Źródło: Opracowanie własne na podstawie przeprowadzonych badań.

Przeprowadzone badania pozwalają również na stwierdzenie, że częściej uwagę na reklamę ukazywaną w mediach społecznościowych zwracają kobiety. Spośród wszystkich ankietowanych 90% odpowiedziało, iż zwraca uwagę na reklamę przedstawianą w mediach

społecznościowych, spośród których 277 osób (82%) podąża za pojawiającym się odnośnikiem, gdy jego treść jest dla nich interesująca.

Działania z zakresu marketingu terytorialnego w mediach społecznościowych

Zawarte w kwestionariuszu pytania pozwoliły również na poznanie reakcji respondentów na działania z zakresu marketingu terytorialnego stosowane w mediach społecznościowych. Pierwsze zadane respondentom pytanie miało na celu ustalenie czy ankietowani poszukują informacji w Internecie wybierając miejsce wypoczynku. Uzyskane dane pozwalają na stwierdzenie, że 97% ankietowanych (365 osób) poszukuje takich informacji w Internecie, przed podjęciem decyzji o wyborze miejsca wypoczynku.

Kolejne pytania skierowane zostały do osób, które odpowiedziały, że poszukują lub zazwyczaj poszukują informacji w Internecie wybierając miejsce wypoczynku. Analizując kwestię korzystania ankietowanych z informacji na temat danego miejsca pozostawianych przez innych internautów na *fanpage*/stronie danej miejscowości można zauważyć, że udzielone odpowiedzi były niemal jednoznaczne. Zdecydowana większość ankietowanych korzysta z takich informacji – 360 osób. Respondentów, którzy nie korzystają z opinii innych internautów pozostawionych na *fanpage* danego miejsca było zaledwie 5 (1%).

Zdaniem ankietowanych istotnym w kreowaniu wizerunku danego miasta jest tworzenie jego profilu/strony/*fanpage*, ponieważ pomaga to w rozpowszechnieniu informacji o danym miejscu oraz wpływa na jego atrakcyjność. Ankietowani zostali poproszeni o opinię czy posiadanie *fanpage* danej miejscowości w mediach społecznościowych wpływa na jej atrakcyjność. Zdaniem 97% badanych (354 osób) fakt, iż miejscowość posiada *fanpage* wpływa na jej atrakcyjność, pozostali ankietowani -11 osób uznało, że raczej nie wpływa to na atrakcyjność danego miejsca (Rys. 5).

Według ankietowanych ważnym elementem korzystania z mediów społecznościowych, jako narzędzia marketingu terytorialnego oraz podnoszenia konkurencyjności danej miejscowości, jest interakcja z obserwatorami profilu miejscowości poprzez organizowanie konkursów, wydarzeń kulturowych oraz tworzeniu ankiet. Spośród 365 ankietowanych 349 osób uznało, że inicjowanie konkursów wpływa na podnoszenie konkurencyjności danej miejscowości na tle innych sąsiadujących miejsc. Jedynie 16 osób uznało, że takie działania nie mają na to wpływu. Respondenci, którzy stwierdzili, że konkursy wpływają na podnoszenie konkurencyjności, chętnie biorą w nich udział. Spośród 349 ankietowanych, którzy tak uważają – 282 bierze udział w inicjowanych konkursach.

Rysunek 5. Opinia respondentów dotycząca tego czy posiadanie profilu w mediach społecznościowych/ strony/ fanpage wpływa na atrakcyjność danego miejsca

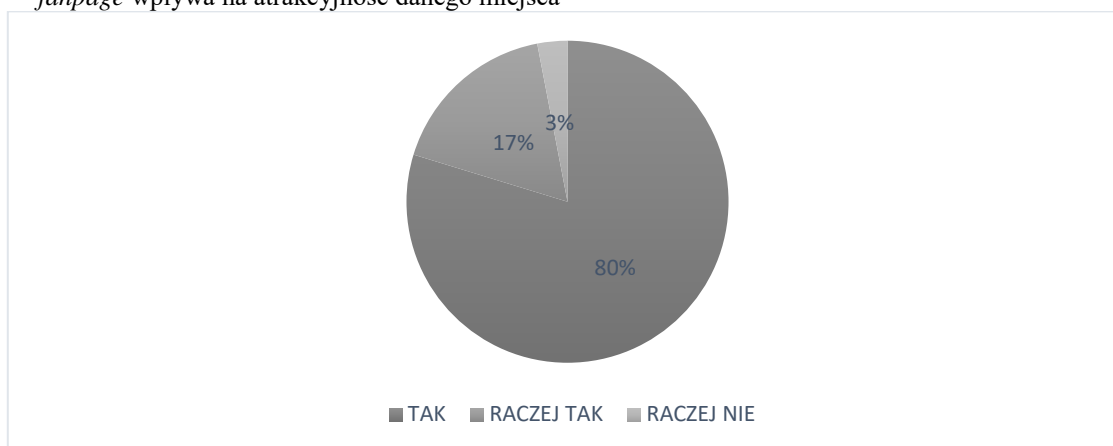

Źródło: Opracowanie własne na podstawie przeprowadzonych badań.

Ankietowani zostali również poproszeni o ustosunkowanie się do kwestii ich reakcji na tzw. posty sponsorowane, czyli takie, które pojawiają, kiedy przeglądają portale społecznościowe, mimo braku wcześniejszego zainteresowania danym miejscem. Zebrane informacje ukazują, że jest to jeden z najszybszych sposobów na poszerzenie grona odbiorców profilu miejscowości. Zdecydowana większość respondentów - 358 (98%) odwiedza profil/fanpage, który został im zaproponowany, przez co posty tam wstawiane docierają do większej liczby odbiorców.

Rysunek 6. Struktura badanych respondentów uwzględniająca fakt udostępniania przez nich na fanpage informacji o danej miejscowości

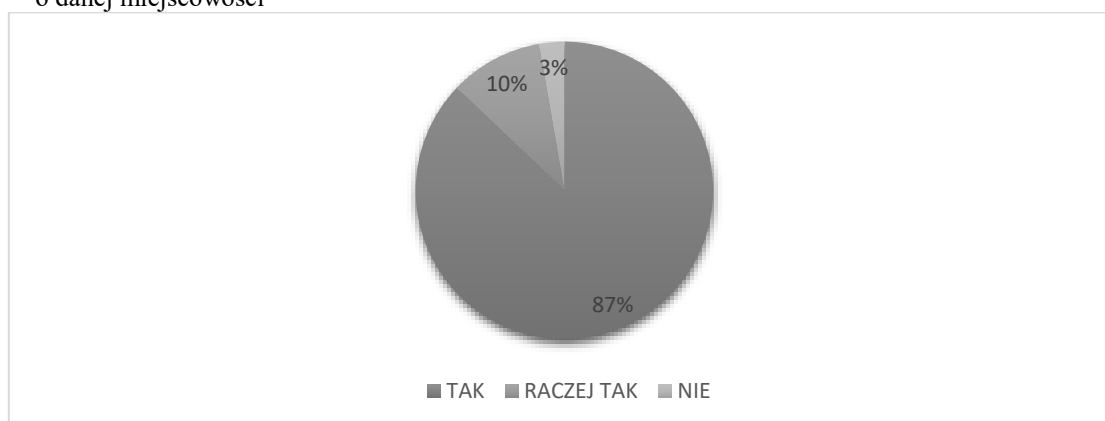

Źródło: Opracowanie własne na podstawie przeprowadzonych badań.

W badaniu poruszono również problematykę zaangażowania ankietowanych w rozpowszechnianie informacji na temat miejsca, w którym spędzali czas tak, by podzielić się tą informacją ze znajomymi. Jednym ze sposobów takiego rozpowszechnienia było udostępnienie u siebie na profilu fanpage danego miejsca, oznaczenia na zdjęciu informacji,

gdzie się znajdują. Wyniki badań ukazują, że respondenci chętnie dzielą się takimi informacjami ze swoimi znajomymi jednocześnie przyczyniając się do promowania miejscowości. Spośród 365 ankietowanych jedynie 10 respondentów (3%) nie udostępnia stron oraz nie oznacza informacji, gdzie spędzali wolny czas (Rys. 6).

Istotnym elementem w badaniach było również ustalenie z jakich reklam najczęściej korzystają ankietowani. Respondentom zadano pytanie o rodzaj reklam, na które najczęściej reagują. Ich wypowiedzi różniły się ze względu na płeć ankietowanych.

Najliczniejsza grupa najczęściej reagowała na reklamy ukazane w mediach społecznościowych, na drugim miejscu znalazły się reklamy telewizyjne, a na ostatnim reklamy w gazecie.

Rysunek 7. Rodzaj reklamy na który reagują ankietowani z uwzględnieniem ich płci

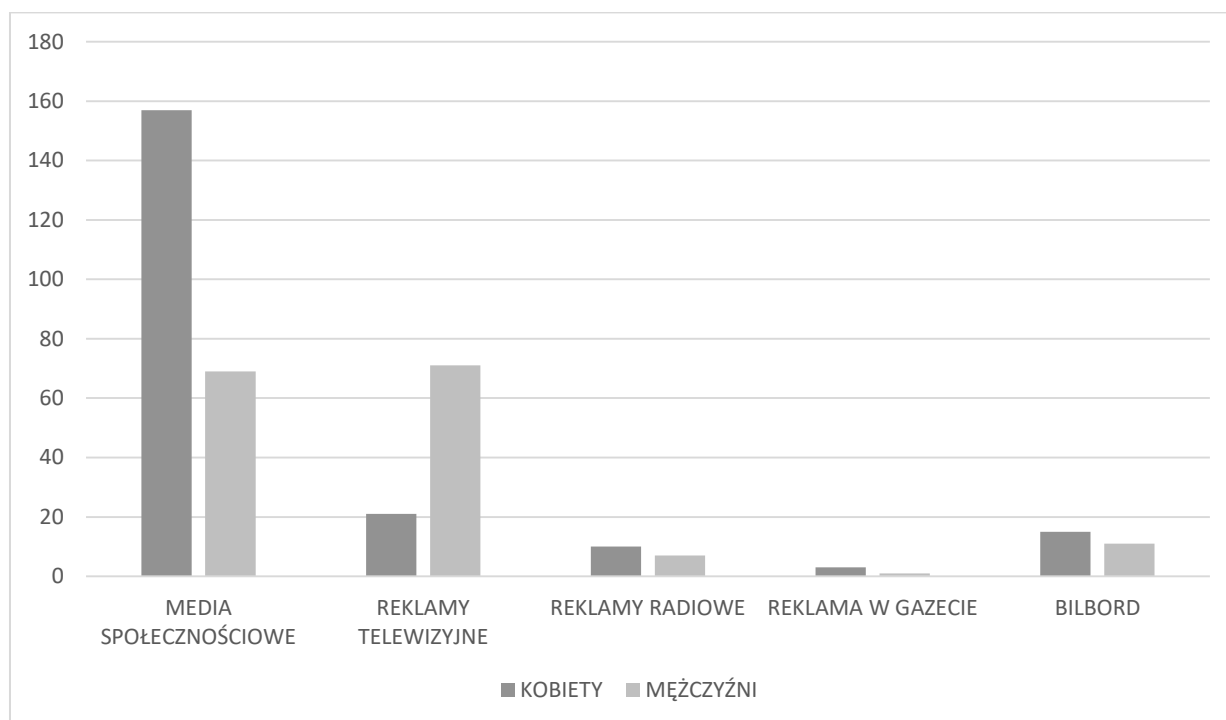

Źródło: Opracowanie własne na podstawie przeprowadzonych badań.

Na reklamy w mediach społecznościowych reaguje 226 ankietowanych (62%) – 157 kobiet oraz 69 mężczyzn, na reklamy w telewizji - 92 ankietowanych (25%) w tym 21 kobiet oraz 71 mężczyzn, na trzecim miejscu znajdują się bilbordy wybrane przez 26 ankietowanych (7%) – reklamy radiowe, które wybrało 17 ankietowanych (5%). Najmniejsza liczba ankietowanych wybrała reklamy w gazecie – 3 kobiety oraz 1 mężczyzn (1%) (Rys. 7).

W badaniach podjęto również próbę uzyskania opinii respondentów co do wyboru rodzaju reklamy oraz jego uzasadnienie, z jakiego skorzystaliby będąc samorządowcami.

Ankietowanych poproszono o wskazanie najskuteczniejszego ich zdaniem narzędzia marketingowego w promocji miejsca oraz uzasadnienie tego wyboru. Mieli oni do wyboru 5 odpowiedzi: media społecznościowe, reklamy telewizyjne, reklamy radiowe, reklama w gazecie, bilbordy. Zdecydowana większość ankietowanych - 314 osób (86%) stwierdziła, że takim narzędziem są media społecznościowe. Najczęstszymi uzasadnieniami tego wyboru były:

- liczne grono odbiorców,
- szybkość rozpowszechnienia informacji,
- wsparcie odbiorców poprzez polubienia oraz udostępnienia,
- niskie koszt reklamy.

Na reklamy telewizyjne wskazało 43 ankietowanych (12%), uzasadniając to najczęściej tym, że podczas ważnych wydarzeń, np. mecze, koncerty itp. wiele osób ogląda telewizję przez co reklama dotrze do dużej liczby odbiorców.

Najrzadziej wskazywana była reklama radiowa. Jedynie 8 osób (2%) tak uczyniło, uzasadniając swój wybór tym, że wiele osób w miejscu pracy słucha radia i może usłyszeć reklamę lub tym, że wielu kierowców w czasie jazdy słucha radia przez co reklama dotarłaby do licznego grona.

Podsumowanie

Wyniki przeprowadzonych badań wskazują, że spośród wszystkich ankietowanych korzystających z portali społecznościowych najliczniejszą grupę tworzyły kobiety w wieku 21-30 lat – 96 respondentek, wśród mężczyzn również ta grupa była najliczniejsza – 86 respondentów. Konto na więcej niż jednym portalu społecznościowym posiadało 201 respondentów. Spośród 375 ankietowanych osób, jedynie 10 nie korzystało z Internetu w celu uzyskania informacji na temat miejsca, gdzie chcą udać się na wypoczynek. Zebrane wypowiedzi respondentów pozwalają na wyciągnięcie poniższych wniosków.

W opinii respondentów media społecznościowe są jednym z najlepszych narzędzi marketingu terytorialnego. Posiadanie konta w tego rodzaju mediach przez poszczególne miejscowości wpływa na poprawę jej atrakcyjność.

Prowadzenie fanpage danego miejsca na portalu społecznościowym wpływa również na wzrost jej konkurencyjności w odniesieniu do sąsiednich miejscowości. Duża liczba respondentów w procesie decyzyjnym o wyborze danego miejsca na wypoczynek korzysta z tzw. reklam sponsorowanych, a także bierze udział w pośrednim procesie reklamowania w mediach społecznościowych.

Odpowiedzi wskazane przez ankietowanych pozwalają wysnuć wniosek, że wspierają oni działania podejmowane przez samorządowców, które mają na celu promowanie miejscowości. Duża liczba badanych osób angażuje się w udostępnianie *fanpage* danego miejsca u siebie na profilu oznaczanie, gdzie spędzali wolny czas co jednocześnie odbierane jest jako promowanie danego miejsca i polecenie wybrania się w to miejsce znajomym. Znaczna część ankietowanych angażuje się również w konkursy organizowane przez samorządowców na profilach danej miejscowości, co również przyczynia się do rozpowszechniania informacji o niej wśród coraz większego grona odbiorców.

Zdaniem respondentów media społecznościowe są jednym z najszybciej rozpowszechniających informację nośnikiem, a więc bardzo istotnym dla władz samorządowych narzędziem marketingowym. Korzystanie z nich w celu tworzenia wizerunku, budowania atrakcyjności miejsca oraz przewagi konkurencyjnej w stosunku do sąsiadujących miejscowości pozwala w szybki sposób osiągnąć zamierzone cele. Ankietowani stając przed wyborem miejscowości, w której chcą spędzić czas, w zdecydowanej części postawili na korzystanie z mediów społecznościowych jako najlepszego ich zdaniem narzędzia marketingu terytorialnego, co ukazuje jak istotne są one w ich życiu. Mają oni również świadomość co do możliwości jakie się w ten sposób pojawiają.

Marketing terytorialny realizowany za pomocą mediów społecznościowych stwarza wiele możliwości i wykorzystywany powinien być w procesie rozwoju wsi, miast czy gmin. Dzięki organizowaniu konkursów miejscowość pozyskuje nowych potencjalnych turystów, którzy mogą wybrać właśnie to miejsce na mapie jako punkt docelowy wypoczynku. Rozpowszechnianie informacji o organizowanych wydarzeniach kulturalnych, imprezach masowych w mediach społecznościowych jest skutecznym procesem oddziaływania i ma duży zasięg, dzięki czemu może przyczynić się do zwiększenia liczby odwiedzających daną miejscowość turystów.

Literatura

- Brzeziński S., Jasiński M., 2014. *Media społecznościowe w marketingu terytorialnym polskich miast*, Marketing i Rynek nr 3.
- Czornik M. 2005, *Promocja miasta*, wyd. Akademii Ekonomicznej, Katowice.
- Florek M. 2006. *Podstawy marketingu terytorialnego*. Wydawnictwo Akademii Ekonomicznej w Poznaniu.
- Jarzębska M. 1999. *Nowy model samorządu terytorialnego: Istota, zadania, autonomia, władze, jednostki, organizacje, finanse, nadzór*, Samorząd terytorialny.

- Koszembar-Wiklik M. 2103. *Media społecznościowe w strategii public relations miast*. Zeszyty Naukowe SGGW w Warszawie. Polityki Europejskie, Finanse i Marketing.nr 10 (59): 361-370
- Kotler Ph.. 1999. *Marketing. Analiza, planowanie, wdrażanie i kontrola* . FELBERG.
- Laszczak M. 2001 *Zintegrowana komunikacja marketingowa*, Marketing w praktyce.
- Michalski E. 2004. *Marketing. Podręcznik akademicki*. PWN. Warszawa
- Sekuła A. 2005 *Marketing terytorialny*, WPG.
- Szromnik A. 2016. *Marketing terytorialny. Miasto i region na rynku*. Wolter Kluwer Polska. Warszawa.

Inteligencja emocjonalna w zarządzaniu zespołem

Emotional intelligence in team management

Mariola Myrta

Akademia Wojsk Lądowych im. gen. T. Kościuszki we Wrocławiu
Wydział Zarządzania
Naukowe Koło Zarządzania
Opiekun: mjr dr Robert Balcerzyk

Abstract

The article is aimed at description of the issue emotional intelligence in team management. Definitions and purpose of emotional intelligence are presented and the key character of emotional intelligence. It shows the features that leader should have in team management in order to manage people properly. In general, it has to show the importance of emotional intelligence in the work of the team.

Keywords: emotional intelligence, team management, leader, organization.

Wstęp

Zainteresowanie pojęciem inteligencji emocjonalnej ujawniło się w Polsce po 1999 roku w związku z opublikowaniem rozważań amerykańskiego psychologa Daniela Golemana. Wielu ludzi wtedy poszukiwało odpowiedzi na pytania dotyczące uwarunkowań sukcesów odnoszonych w życiu zawodowym i osobistym. Przyjmowało się, że wysoki poziom inteligencji racjonalnej powoduje odnoszenie sukcesów. Goleman udowadnia, że to ludzie inteligentni emocjonalnie łatwiej osiągają sukcesy. Uznaje on również, że inteligentnego przeżywania emocji można się nauczyć. Zarządzanie ludźmi, kierowanie zespołem wymaga w obecnych czasach zdobycia przez lidera określonych umiejętności, w tym inteligencji emocjonalnej(https://mfiles.pl/pl/index.php/Inteligencja_emocjonalna).

Celem poniższego artykułu jest prezentacja wyników wpływu inteligencji emocjonalnej na zarządzanie zespołem, przy wykorzystaniu analizy literatury przedmiotu.

Na początku artykułu szczegółowo opisano znaczenie inteligencji emocjonalnej w zarządzaniu zespołem. Zeprezentowane zostanie jak istotną rolę odgrywa samoświadomość emocjonalna na odnoszenie sukcesów zawodowych jednostki w danej organizacji, a także jakie kompetencje charakteryzują współczesnych liderów w kierowaniu swoimi zespołami. Na podstawie książki D. Golemana zostanie w artykule przedstawiony również podział zdolności osób, który pomaga w ocenie poziomu inteligencji emocjonalnej danej jednostki.

Podsumowaniem artykułu będzie odniesie się do kluczowości znaczenia inteligencji emocjonalnej w zarządzaniu zespołem. Należy zwrócić uwagę na rolę umiejętności

porozumiewania się lidera z zespołem, łatwości nawiązywania i utrzymywania kontaktów, otwarcia na nową wiedzę, nowe idee i nieustanne zdobywanie nowych doświadczeń przez efektywnego przywódcę. Treści niniejszego opracowania jak zostało wcześniej wspomniane zostały zaprezentowane w oparciu o analizę literatury. Pomocnymi okazały się w nim dane, które pochodzą ze źródeł książkowych, czasopism oraz stron internetowych. Literatura przedmiotu została dobrana w taki sposób, aby informacje opracowane w tej pracy, były aktualne oraz łatwo przyswajalne.

Wyniki i dyskusja

W wyniku badań zostało udowodnione, że aby sprawnie zarządzać zespołem we współczesnej organizacji lider powinien uczyć się i rozwijać w sobie odpowiednie cechy, które wchodzą w skład inteligencji emocjonalnej.

Inteligencja emocjonalna jest to „zespół cech, różnego rodzaju uzdolnień takich jak zdolność motywacji i wytrwałość w dążeniu do celu mimo niepowodzeń, umiejętność panowania nad popędami i odłożenia na później ich zaspokojenia, regulowania nastroju i nie poddawania się zmartwieniom upośledzającym zdolność myślenia, wczuwania się w nastroje innych osób i optymistycznego patrzenia w przyszłość. Inteligentne radzenie sobie z emocjami to „zdolność radzenia sobie ze stresem, skuteczne panowanie nad takimi emocjami i nastrojami jak strach, gniew, depresja, zdolność do motywowania siebie w zmieniającym się środowisku emocjonalnym, jak i zdolność do motywowania innych” (https://mfiles.pl/pl/index.php/Inteligencja_emocjonalna). Według polskiego słownika językowego, inteligencja emocjonalna to „zdolność kontrolowania własnych emocji oraz odczytywania emocji innych ludzi i wpływania na nie” (<https://sjp.pwn.pl/sjp/inteligencja-emocjonalna;2996754.html>).

We wspomnianej we wstępie książce Golemana, autor definiuje to pojęcie następująco „jest to zdolność rozumienia siebie i własnych emocji, kierowania oraz kontrolowania ich, zdolność automotywacji, empatii oraz są to umiejętności o charakterze społecznym” (Baczyńska i Górniak 2013).

W skład inteligencji emocjonalnej wchodzi (<https://www.governica.com/EI>):

- kompetencje psychologiczne (relacje z samym sobą): samoświadomość; samoocena; samokontrola lub samoregulacja;
- kompetencje społeczne (relacje z innymi): empatia; asertywność; perswazja; przywództwo; współpraca;
- kompetencje prakseologiczne (kompetencje działania): motywacja; zdolności adaptacyjne; sumienność.

Samoświadomość to cecha charakteryzująca człowieka o wysokim EQ, która umie określić i nazwać emocje, którymi się kieruje. Osoba posiadająca tę cechę potrafi w pełni świadomie znać i odczuwać swoje emocje (<https://psychologiazycia.com/10-cech-osob-o-duzej-inteligencji-emocjonalnej>).

Samocena to kolejna cecha osoby o wysokim EQ. Osoba posiadająca tą cechę zna swoją wartość i stale rozwija oraz umacnia pewność swojej osoby. Zna swoje wady i zalety (<https://psychologiazycia.com/10-cech-osob-o-duzej-inteligencji-emocjonalnej/>).

Osoba z wysoką samokontrolą doskonale potrafi reagować na przytrafiające jej się sytuacje stresujące. Wykazują się samodyscypliną i samoregulacją, wie jak zminimalizować negatywne emocje (<https://psychologiazycia.com/10-cech-osob-o-duzej-inteligencji-emocjonalnej/>).

Osoba inteligentna emocjonalnie posiada również wysoko rozwiniętą empatię, a więc umiejętność dostrzegania emocji innych ludzi, przez co potrafi je zrozumieć oraz odpowiednio wyregulować. Umiejętność odczytywania mowy ciała innych ludzi jest niezwykle ważne, gdyż każdy gest, nawet najdrobniejszy może świadczyć o danych stanach emocjonalnych. Empatia to troska o dobro innych ludzi, chęć współpracy i szczerze zainteresowanie drugim człowiekiem.

Asertywność natomiast wytycza granicę osiągania swoich założeń, poprzez umiejętną obronę swoich zasad, kiedy trzeba powiedzieć słowa nie, jednocześnie zachowując akceptację praw drugiego człowieka (<https://psychologiazycia.com/10-cech-osob-o-duzej-inteligencji-emocjonalnej/>).

Perswazja oznacza umiejętnie namawianie drugiego człowieka do swoich racji z przytoczeniem odpowiednich argumentów (<https://sjp.pwn.pl/sjp/perswazja;2571293.html>)

Przywództwo danej osoby to wzór do naśladowania dla innych. Osoba z tą cechą chętnie pomaga ludziom oraz potrafi ich sobie zjednywać podczas wspólnego wykonywania obowiązków. Przywódca łączy w swojej osobie zdolności samokontroli, pewności siebie, a także zjednywania sobie ludzi.

Współpraca ściśle związana jest z cechą dobrego przywódcy. Stanowienie części zespołu, pracowanie dla dobra swojego zespołu, liczenie się z grupą, tworzenie więzi międzyludzkich to ważne umiejętności, wpływające na odnoszenie sukcesów przez zespół.

Motywacja to kolejny determinant osoby o wysokim poziomie inteligencji emocjonalnej. Jest on istotnie ważny, ponieważ odpowiednia motywacja w wytyczaniu planów, założeń, celów wpływa na lepszą koncentrację i ich realizację. Gdy osoba wie czego chce i jest dobrze zmotywowana wewnątrz, chętniej i szybciej osiąga swoje cele.

Zdolności adaptacyjne jest również bardzo ważne w umiejętnym zarządzaniu zespołem. Warunki pracy często się zmieniają, dlatego lider oraz członkowie zespołu muszą umiejętnie się do nich dostosowywać i odpowiednio na nie reagować. Zdolności dopasowania do nowych sytuacji charakteryzują wrodzonego optymistę, działającego na dobro zespołu.

Sumienność w wykonywaniu swoich zadań to poświęcenie całej uwagi na osiągnięciu konkretnych celów, odpowiedzialne i punktualne wywiązywanie się ze swoich obowiązków. Jest równie ważne jak pozostałe cechy inteligencji emocjonalnej (<https://psychologiazycia.com/10-cech-osob-o-duzej-inteligencji-emocjonalnej>).

W wyniku przeprowadzonych badań na wielu różnych organizacjach przez Daniela Golemana, autora książki pt. *Inteligencja emocjonalna* wynika, że na sukces danej firmy wpływa nie tylko wysoki poziom inteligencji (IQ), samodyscyplina, myślenie strategiczne, jak również zdeterminowanie w realizowaniu wytyczonych celów, ale przede wszystkim wysoki poziom inteligencji emocjonalnej (Kuźma, 2014). Składnikami inteligentnego posługiwania się emocjami są (Dźwigoł – Bartosz, 2015):

- rozpoznawanie własnych i cudzych emocji,
- wykorzystywanie emocji w działaniu i w procesach myślowych,
- rozumienie emocji,
- zarządzanie emocjami.

Inteligencja emocjonalna ogólnie ujmując obejmuje zdolności rozpoznawania własnych emocji i innych osób, jak i radzenie sobie z nimi. Pomaga w panowaniu nastrojów i radzeniu sobie w różnych sytuacjach. Dlatego tak istotne znaczenie ma inteligencja emocjonalna w zarządzaniu zasobami ludzkimi (Dźwigoł – Bartosz, 2015).

Klasyfikacja umiejętności ludzi o wysokim potencjale przywódczym według Daniela Golemanawygląda następująco (<http://www.e-globus.pl/index.php/inteligencja-emocjonalna-jako-glowny-czynnik-dobrego-przywodztwa>):

- umiejętności techniczne związane z tworzeniem planów, księgowością,
- zdolności kognitywne czyli myślenie analityczne,
- zdolności dowodzące EQ czyli umiejętność współpracy czy skuteczność w kierowaniu zmianą.

Z wyniku badań na bazie tego podziału wynika, że inteligencja emocjonalna współczesnych przywódców jest bardzo ważnym determinantem efektywnych działań, uzupełniającym poziom inteligencji racjonalnej (Dźwigoł – Bartosz, 2015).

Zespół jest to „grupa ludzi, realizująca wspólne cele, kierująca się wspólnymi zasadami i dostarczająca określone wyniki w ustalonym czasie i standardach” (<http://beatastefanska.com/zespoły-2/inteligencja-emocjonalna-zespołu>). Zespół posiada „własną podmiotowość, jest zbiorową osobowością złożoną z kierownika, grupy jako całości, poszczególnych jednostek. Każdy z trzech elementów dysponuje zasobami wpływu i razem kształtują indywidualność i tożsamość zespołu” (Szymańska).

Współczesne przedsiębiorstwa kładą coraz większy nacisk na zadowolenie klientów, wykonanie zadań na coraz wyższym poziomie, realizację wytyczonych misji i wizji organizacji, ażeby to osiągnąć organizacje powinny umiejętnie wykorzystywać potencjał ludzki. Zatrudnienie odpowiedniego personelu oraz lidera, który sprawnie pokieruje działaniami zespołu jest niesamowicie istotny, aby osiągnąć oczekiwany sukces. Dlatego w dzisiejszych czasach bardzo dużą rolę odgrywa przywództwo w przedsiębiorstwach.

Jeżeli zespół stanowi ogniwo, które jest inteligentnie emocjonalnie to oprócz osiągniętych sukcesów panuje w nim atmosfera zaufania, pozytywnych relacji między członkami zespołu, zaangażowania oraz zmotywowania do działania. Grupa dąży do proaktywnej postawy dzielenia się swoimi kompetencjami, doświadczeniami, pasjami i umiejętnościami w dyskusowaniu na temat możliwości i rozwiązań danego zadania. Współpracownicy zespołu i jego lider wspierają się w pokonywaniu pojawiających się trudności i razem potrafią świętować osiągnięty sukces.

Ogólnie przyjmuje się, że osiągnięcie sukcesu przez daną grupę ludzi zależy nie tylko od sumienności, sprawności, wysokich kompetencji w wykonywaniu pracy danego zespołu, ale również od wcześniej omówionych, odpowiednich umiejętności, które wchodzi w skład inteligencji emocjonalnej (Szymańska).

Narzędzi służących do pomiaru inteligencji emocjonalnej jest wiele. Jednym z najbardziej popularnych narzędzi pomiaru jest MultifactorEmotionalIntelligenceScale (MEIS). Jack Meyer, Peter Salovey i David R. Cruso utworzyli natomiast sposób badania inteligencji emocjonalnej w jej czterech aspektach: postrzegania emocji, wykorzystywania emocji w poznawaniu, rozumienia emocji i kierowania emocjami.

Jedną z metod służącą do rozwijania inteligencji emocjonalnej jest również trening oparty na refleksyjności (MEBIT Mindfulness-BasedEmotionalIntelligence Training), w skład którego wchodzi cztery procesy (Szymańska):

- skuteczna orientacja emocjonalna;
- uwolnienie się spod presji języka, które polega na dostrzeganiu w słowach tego, czym one w rzeczywistości są, a nie tylko, co przekazują;

- traktowanie emocji jako informacji;
- orientacja na skuteczne działanie, które definiuje się jako zdolność do podejmowania działań zgodnych z osobistymi wartościami i celami, nawet przy obecności myśli i uczuć związanych z emocjami, co przełoży się na lepsze rozpoznawanie wywołujących emocje sytuacji.

Narzędzia do pomiaru inteligencji emocjonalnej mają na celu usprawnić komunikację pomiędzy członkami zespołu, motywację do działania, pobudzić potencjał poznawczy zespołu, a także przeciwdziałać zakłóceniom powstającym w wyniku barier natury emocjonalnej, co skutkuje pogorszeniem się efektywności działań (Szymańska 2009).

Podsumowanie.

W świetle zaprezentowanej analizy literatury inteligencja emocjonalna odgrywa niebagatelne znaczenie w zarządzaniu zespołem. Posiadanie umiejętności wchodzących w zakres tej inteligencji sprzyja efektywnej i skutecznej realizacji celów organizacji. Wiele przywódców nie zdaje sobie sprawy z istoty rozpoznawania własnych emocji w życiu zawodowym. Lider w obecnym systemie organizacyjnym musi być autentyczny, ponieważ budzi to wśród jego podwładnych zaufanie, sprzyja sile budowania pozytywnych relacji oraz gotowości do działania, pomimo przeszkód. Samoświadomość lidera oraz poszczególnych członków zespołu co do własnych norm postępowania, motywów własnego działania, realizowanie tego co uważają za słuszne, prawdziwe i sprawiedliwe jest fundamentalne dla odnoszenia sukcesów przez cały zespół, bądź grupę osób. Ważna jest również postawa menedżera, który umiejętnie reaguje na emocje poszczególnych członków zespołu. Empatia to istotny czynnik, który oznacza otwartość na innych ludzi, słuchanie oraz rozpoznawanie ich emocji. Kluczowym czynnikiem poprawiającym stan emocjonalny zespołu jest dobranie odpowiedniej metody jego pomiaru. Narzędzia do pomiaru inteligencji emocjonalnej mają właśnie na celu usprawnić komunikację pomiędzy członkami zespołu, zwiększyć motywację do działania, a przez to doprowadzić do sukcesywnego realizowania powierzonych zespołowi zadań.

Literatura

- Aspekty Zarządzania Organizacjami*. <https://www.governica.com/EI> (dostęp 03.02.2019 r.).
- Baczyńska A, Górniak M. 2013. *Wpływ inteligencji emocjonalnej i kompetencji społecznych na wyniki pracy w zawodzie windykatorka. Komunikaty badań, ZZL, Warszawa.*

- Dźwigoł – Bartosz M. 2015. *Rola inteligencji emocjonalnej lidera biznesu*, Zeszyty Naukowe Politechniki Śląskiej.
- Encyklopedia Zarządzania. *Inteligencja Emocjonalna*. https://mfiles.pl/pl/index.php/Inteligencja_emocjonalna (dostęp 03.02.2019 r.).
- Goleman D. 1997. *Inteligencja emocjonalna w praktyce*, Media Rodzina, Poznań.
- Inteligencja Emocjonalna Zespołu*. <http://beatastefanska.com/zespoly-2/inteligencja-emocjonalna-zespołu/> (dostęp 03.02.2019 r.).
- Kuźma Ł. 2014. *Inteligencja emocjonalna w pracy menedżera*, Czasopismo Personel i Zarządzanie.
- Psychology of life*. <https://psychologiazycia.com/10-cech-osob-o-duzej-inteligencji-emocjonalnej/> (dostęp 11.02.2019 r.).
- Słownik Języka Polskiego*. <https://sjp.pwn.pl/sjp/inteligencja-emocjonalna> (dostęp 03.02.2019 r.).
- Szymańska M. 2009. *Inteligencja emocjonalna w budowaniu zespołu w bibliotece*, Biblioteka Główna Uniwersytetu Szczecińskiego.

Rozdział III

Innowacje techniczne w rozwoju przedsiębiorczości

Polska branża motoryzacyjna – aktualna kondycja, nowe perspektywy i wyzwania

Branża motoryzacyjna w Polsce – aktualna kondycja, perspektywy i wyzwania

Jakub Szelec

Uniwersytet Rzeszowski
Wydział Ekonomii
Koło Naukowe Ekonomistów Interkreator
Opiekun: dr hab. Anna Barwińska-Małajowicz, prof. UR

Abstract

The Polish automotive industry has attracted significant foreign investment. This allowed us to take first place in Central and Eastern Europe in the production of cars and automotive parts. The constantly growing internal and external demand for cars predicts a further increase in production.

Good economic conditions are conducive to new investments, foreign companies are interested in moving their production to Poland. The main support is a good image against the background of Europe and an attractive offer of cooperation and assistance from the Polish authorities and business

Keywords: automotive industry, foreign investments,

Wstęp

Polska motoryzacja po okresie prosperity lat powojennych mocno odczuła zmiany ustrojowe lat osiemdziesiątych, które oznaczały dla branży zmiany własnościowe i otwarcie się na nowe, zewnętrzne rynki zbytu. Żaden z producentów tamtego czasu nie zdołało przetrwać. Zachodnia konkurencja okazała się zbyt silna dla krajowych przedsiębiorstw. Zmiany własnościowe w zdecydowanej większości przypadków nie przyniosły oczekiwanych skutków i w konsekwencji większość z produkowanych wtedy pojazdów rodzimych producentów nie znalazło swoich następców. Oznaczało to zmianę roli polskiej branży samochodowej, przejście od produkcji na potrzeby rynku krajowego do produkcji najpierw prefabrykatów, a z czasem też części i gotowych elementów do produkcji samochodów zagranicznych koncernów. Niektóre z nich przeniosły lub zlokalizowały tutaj nowe fabryki samochodów. Po czasach trwającej w Polsce w tej branży dekonstrukcji nastąpiła zmiana, która pozwoliła Polsce uzyskać pierwszoplanową rolę w regionie Europy Środkowo-Wschodniej i stać się dużym graczem w skali całej Europy.

Sytuacja polskiej branży motoryzacyjnej

Polska branża motoryzacyjna przez ostatnie kilkanaście lat przyciągnęła znaczące inwestycje zagraniczne, które pozwoliły jej objąć pierwsze miejsce w regionie Europy Środkowo-Wschodniej pod względem produkcji samochodów, części i podzespołów motoryzacyjnych. Dzięki temu branża motoryzacyjna stała się kluczowym sektorem gospodarki narodowej generującym jedną z największych wartości dodanej w całej gospodarce, pod względem wielkości produkcji sprzedanej ustępuje tylko branży spożywczej. Odpowiada ona za 11% sprzedaży produkcji przemysłowej. Systematyczny wzrost produkcji był możliwy dzięki znaczącym inwestycjom (wysokość nakładów na ten cel w 2017 roku wyniosła 6,7 miliarda złotych, co w skali całego przemysłu stanowiło 13,76%).

Rysunek 1 Produkcja pojazdów samochodowych, przyczep i naczep – wartość produkcji sprzedanej

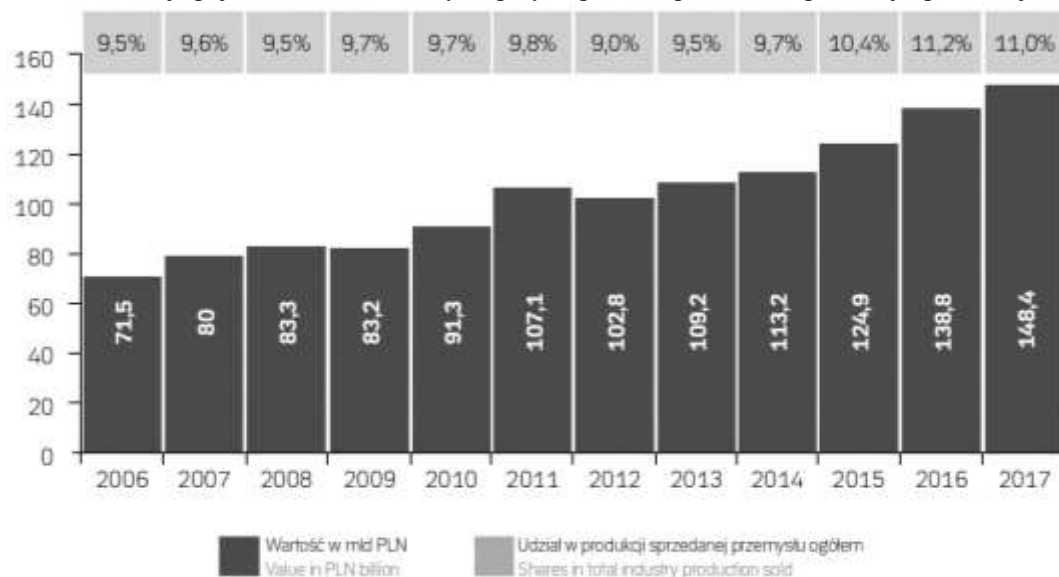

Źródło: Branża Motoryzacyjna. Raport PZPM 2018. KPMG.

Znaczna liczba projektów inwestycyjna znalazła przełożenie w wielkości zatrudnienia w dziale automotive, panujący trend wzrostowy zatrudnienia potwierdzają dane z 2017 roku, w którym liczba zatrudnionych zwiększyła się o 12,8% i wyniosła 203 tys. osób. Pod tym względem cały sektor plasuje się na 3 miejscu w całym przemyśle za branżą spożywczą i meblarską. Wzrosło też średnie miesięczne wynagrodzenie brutto w przemyśle motoryzacyjnym do poziomu 5 002 zł w 2017 roku, o 7,1% więcej niż rok wcześniej.

Jest to największy polski rynek sprzedaży i usług związanych z przemysłem. Eurostat podaje, że w 2018 roku przychody producentów osiągnęły wartość 34,3 miliarda euro,

a przedsiębiorstw handlowych zaopatrujących rynek w pojazdy samochodowe, akcesoria, części oraz usługi serwisowe sięgnęły 39,5 miliarda euro. Porównując te dane z krajami sąsiednimi można zaobserwować wyższe przychody firm przemysłu motoryzacyjnego z Czech (44,9 miliarda euro). Jest to spowodowane większą liczbą produkowanych samochodów osobowych (1 420,0 tysięcy, wobec 514,7 tysięcy wyprodukowanych w Polsce w 2017 roku). Pod tym względem wyprzedzają nas także drudzy pod tym względem w naszym rejonie Europy Słowacy produkując 1 001,5 tysiąca samochodów osobowych (2017 rok). Całościowy obraz tych rynków zmieniają jednak dane dotyczące wielkości sprzedaży pojazdów i pozostałych produktów i usług branży moto. Polski rynek wewnętrzny jest znacząco większy od rynków południowych sąsiadów, generując w 2017 roku 44,9 miliarda euro przychodów wobec 19,4 miliarda euro przychodów Czech.

Rysunek 2 Przychody firm motoryzacyjnych w wybranych krajach Europy Środkowo-Wschodniej w 2016 roku (mld EUR)

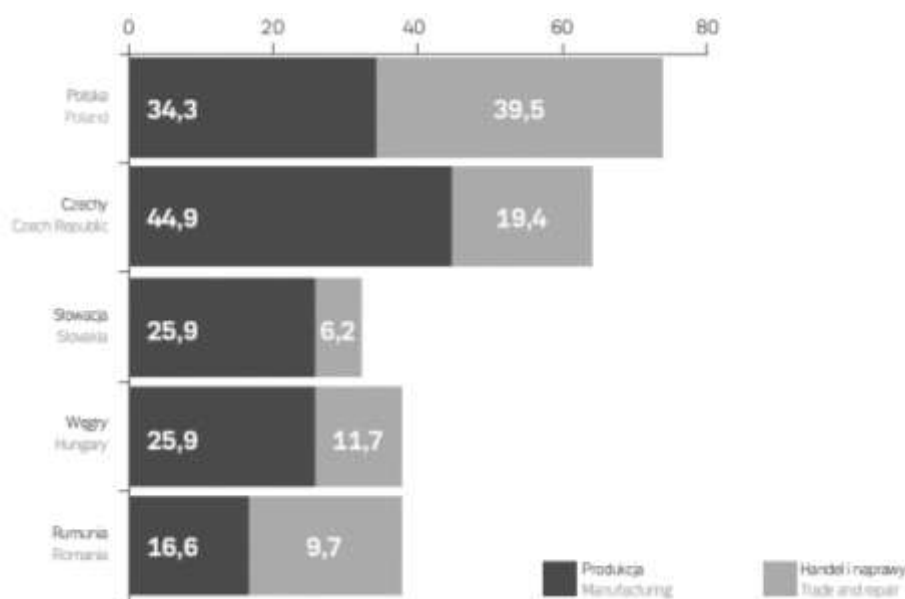

Źródło: Branża Motoryzacyjna. Raport PZPM 2018. KPMG.

Polska jest też liczącym się w skali całej Europy producentem samochodów użytkowych ustępując tylko znacznie większym przemysłom motoryzacyjnym Hiszpanii, Niemiec, Francji, Włoch i Rosji. W Polsce produkowane są samochody Volkswagena, Opla i Fiata.

Drugim filarem polskiego przemysłu motoryzacyjnego, poza produkcją pojazdów, jest wytwarzanie podzespołów, części i akcesoriów. W porównaniu z produkcją samochodów jest gałęzią przemysłu mniej podatną na koniunkturę gospodarczą i zawirowania na rynkach międzynarodowych, które w większym stopniu wpływają na liczbę produkowanych

samochodów w ciągu roku. Pod tym względem Polska również jest znaczącym graczem na europejskim rynku, w regionie Europy Środkowo-Wschodniej ustępuje tylko Czechom. Produkowane w Polsce komponenty montowane są w samochodach wiodących marek. To wyroby cenione za bardzo wysoką jakość, spełniające najwyższe standardy przy stosunkowo niskim koszcie produkcji.

Rysunek 3 Eksport podzespołów, części i akcesoriów motoryzacyjnych (mld EUR)

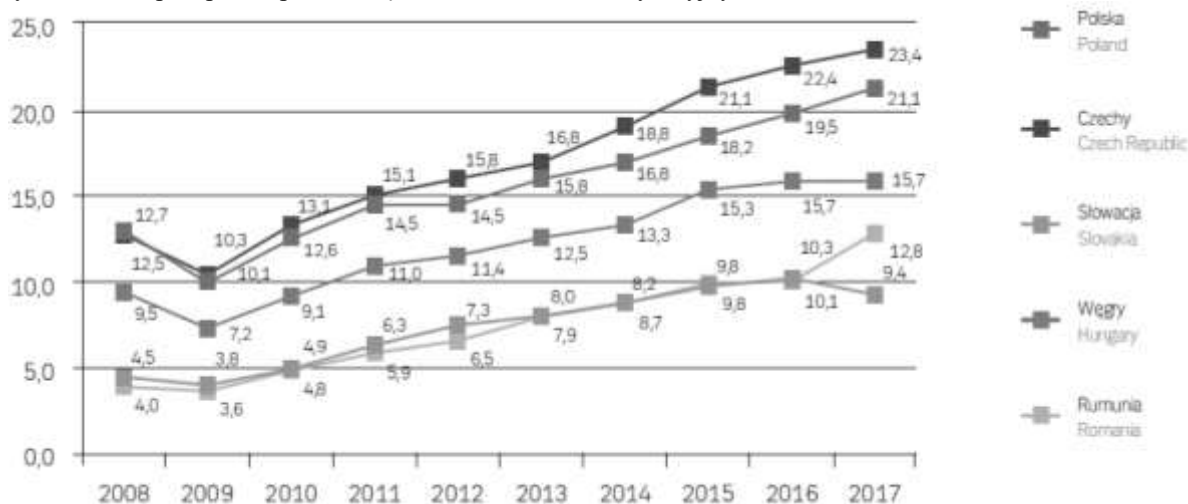

Źródło: Branża Motoryzacyjna. Raport PZPM 2018. KPMG.

Duże koncerny motoryzacyjne lokują w Polsce fabryki produkujące nie tylko same samochody. W Wałbrzychu swoją fabrykę silników i skrzyń biegów posiada Toyota, silniki Diesla produkują także zakłady Bielsku-Białej (dla koncernu Fiat-Chrysler Automobile) oraz fabryka w Tychach (Opel). Dla grupy Volkswagena silniki i elementy karoserii, silników i przekładni kierowniczych produkuje fabryka w Poznaniu. Spośród dużych międzynarodowych producentów części na inwestycje w zakłady w Polsce zdecydowały się firmy Magneti Marelli (m. in osprzęt silników, elementy zawieszania, oświetlenie), Brembo (hamulce samochodowe), Pilkington Automotive (szyby), Saint-Gobain Innovative Materials, Grupa Valeo (samochodowych wymiennikach ciepła). Poza zakładami przemysłowymi koncerny motoryzacyjne korzystając z wykwalifikowanej kadry pracowniczej tworzą w naszym kraju swoje centra rozwojowo-badawcze.

Istotną częścią Polskiego przemysłu motoryzacyjnego jest również produkcja samochodów ciężarowych i autobusów. Łączna liczba wyprodukowanych samochodów ciężarowych i dostawczych w 2017 roku wyniosła 169,8 tysięcy, a autobusów 5,25 tysięcy. Jest

to głównie produkcja pojazdów takich marek jak MAN Truck & Bus AG, Volvo Bus Corporation, Iribus Iveco oraz Scania.

Największa część zakładów w Polsce zlokalizowana jest w województwach zachodnich i południowych: zachodniopomorskim, wielkopolskim, dolnośląskim, śląskim, małopolskim, świętokrzyskim i podkarpackim. Są one wybierane ze względu na wykwalifikowaną kadrę pracowniczą, korzystne z punktu widzenia logistycznego położenie oraz pomoc publiczną ze środków krajowych i unijnych.

Koncentracja i delokalizacja przemysłu motoryzacyjnego

Na rynku motoryzacyjnym dobrze widoczne są dwa przeciwne sobie procesy: koncentracja i delokalizacja produkcji. Duże koncerny motoryzacyjne – producenci samochodów obniżają koszty działalności, korzystają z zewnętrznych poddostawców części, podzespołów i innych elementów wykorzystywanych do produkcji. Prowadzą delokalizację swojej działalności. Zlecając wykonanie komponentów firmom trzecim optymalizują koszty i ograniczają nakłady na część działalności operacyjnej przenosząc ciężar na inne aspekty. Innym elementem delokalizacji jest przeniesienie miejsca wytwarzania samochodów z krajów i regionów, z których pochodzą producenci do innych, na których rynki trafia część produkowanych pojazdów (Hys 2015). Skutkowało to w przeszłości przeniesieniem części fabryk i lokalizowaniem nowych w krajach będących nowymi rynkami zbytu. Innymi czynnikami wpływającymi na decyzje co do lokalizacji przemysłu motoryzacyjnego są czynniki techniczno-ekonomiczne, np. koszty pracy, infrastruktura techniczna, a także społeczno-polityczne związane m.in. z polityką rządów, wysokością podatków, przejrzystością systemu prawnego. Zarówno pierwsza jak i druga grupa czynników miała znaczenie w osiągnięciu przez Polskę obecnej pozycji w europejskim przemyśle motoryzacyjnym. Niskie koszty pracy w stosunku do Europy Zachodniej, pod względem wielkości rynku zbytu nowych samochodów w Europie, tworzenie specjalnych stref ekonomicznych i państwowe zachęty w postaci m. in. preferencji podatkowych przyciągające zagraniczne inwestycje pozwoliły osiągnąć aktualny stan tej branży.

Z drugiej strony w przemyśle motoryzacyjnym zachodzi proces koncentracji producentów prefabrykatów, części, akcesoriów i gotowych elementów do produkcji pojazdów, którzy korzystają z korzyści skali i efektów synergii. Koncentrując wspólne działania współpraca strategiczna grupy przedsiębiorstw przynosić korzyści takie jak możliwość opracowania technologii, która dla pojedynczego przedsiębiorstwa byłaby nieosiągalna (Hys 2015). Efektem koncentracji przemysłu jest specjalizacja produkcji.

Specjalizacja produkcji jest procesem koncentracji jednego typu działalności na pewnym obszarze przestrzennym i gospodarczym (Smoliński 1974). Zazwyczaj przybiera formę skoncentrowanych w jednym regionie lub kilku ze sobą sąsiadujących, przedsiębiorstw z jednej lub kilku powiązanych ze sobą sektorów gospodarczych. Powstające w ten sposób klastry, zgrupowania przedsiębiorstw, instytucji otoczenia biznesu i organizacji powiązanych. Przynależność do tego typu formy koncentracji daje uczestnikom szereg korzyści. Pozwala wzmocnić pozycję konkurencyjną poprzez wykorzystanie efektu skali, przenosi z pojedynczego przedsiębiorcy na całą grupę część ryzyka operacyjnego i gospodarczego. Pozwala korzystać z efektu synergii w zakresie zarządzania kapitałem ludzkim, gospodarowania zapasami, czy logistyki, a także centralizować usługi marketingowe, czy prognostyczne oraz innych pozwalając w ten sposób osiągać większe oszczędności. W ramach klastra dochodzi do dyfuzji know-how, wzrostu produktywności i innowacyjności, przyciągania nowych przedsiębiorstw. W ich ramach mogą powstawać wspólne projekty z dziedziny badań i rozwoju, koncentracja ta sprzyja także współpracy nauki i biznesu.

Polskie marki na światowym rynku motoryzacyjnym

Jedną z rozpoznawalnych polskich marek w Europie jest producent autobusów i trolejbusów Solaris Bus & Coach S.A., które są podstawą komunikacji miejskiej wielu europejskich miast. Przedsiębiorstwo dostarcza nowoczesne autobusy miejskie, w tym także napędzane silnikami elektrycznymi. W 2018 roku został przejęty przez hiszpańską grupę CAF. Ugruntowaną pozycję na europejskim rynku naczep osiągnął polski producent naczep i przyczep, Wielton S.A., a na rynku krajowym także firmy Zasław TSS (przyczepy i zabudowy dla samochodów ciężarowych), EM-TECH, KERIS, POL CAMP oraz MEGA. Działalność w branży motoryzacyjnej zaczyna inna polska marka – Ursus, do tej pory produkująca ciągniki i sprzęt komunalny. W swojej ofercie posiada szeroką gamę autobusów miejskich o napędzie spalinowym i elektrycznym, zbudowała też prototyp elektrycznego samochodu dostawczego. Głównymi kierunkiem eksportu tego producenta są kraje europejskie. Dolnośląski Jelcz produkuje samochody specjalne i specjalistyczne oraz części zamienne. Dostarcza też pojazdy nieopancerzone i opancerzone dla potrzeb wojska.

Największymi polskimi producentami części, elementów do montażu oraz akcesoriów są Grupa Boryszew specjalizująca się w produkcji części i podzespołów, Sanok Rubber Company S.A. produkująca gumowe części i elementy, PPUH Autopark Jacek Bąk

wytwarzająca akumulatory, Grupa Mangata Holding S.A. produkująca części, Metchem sp. z o.o. wytwarzająca wyroby z tworzyw sztucznych dla motoryzacji.

Eksport branży motoryzacyjnej

Eksport przemysłu motoryzacyjnego zajmuje czołową rolę w polskim eksporcie ogółem. Produkty tej branży zyskały nawet w mediach miano Polskiego towaru eksportowego.

Rysunek 4 Kierunki eksportu podzespołów, części i akcesoriów motoryzacyjnych z Polski w 2017 r. (mld EUR)

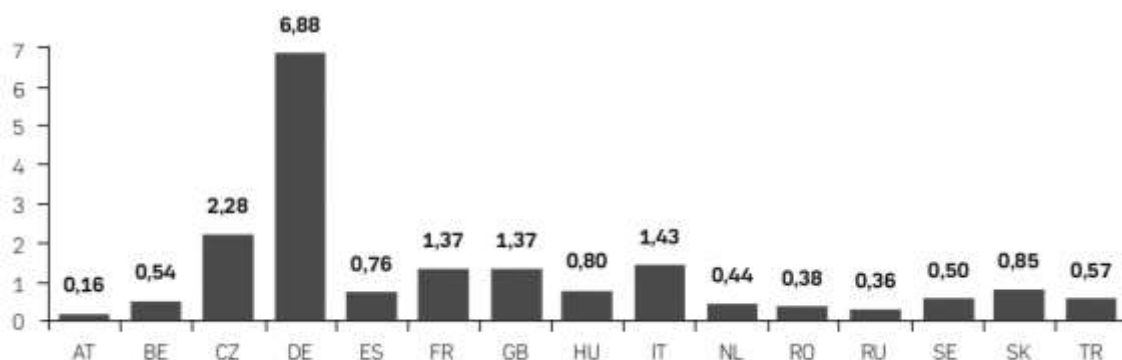

Źródło: Branża Motoryzacyjna. Raport PZPM 2018. KPMG.

Sprzedaż produkcji motoryzacyjnej systematycznie rośnie i jej wartość w 2017 roku wyniosła 33,1 miliardy euro (wzrost o 8,2% w stosunku do roku 2016), co stanowiło 16,2% wartości całego eksportu towarowego Polski. Za granicę sprzedawane są głównie pojazdy, przyczepy i naczepy (łącna wartość wyniosła 12,1 miliarda złotych, 10,4% więcej niż rok wcześniej), części, podzespoły i akcesoria o wartości 21,1 miliarda złotych, przy wzroście o 7% rok do roku. Uwzględniając poszczególne rodzaje eksportowanych towarów branży *automotive* największy wzrost sprzedaży odnotowały pojazdy dostawcze, ciężarowe i specjalne, których wielkość wzrosła o 56,5%, podwozia z silnikiem, rosnące o 80,8%, akumulatory (wzrost o 22,0%) i nadwozia i ich części (wzrost o 19,7%). Spadek wartości eksportu dotyczył tylko sześciu kategorii zagranicznej sprzedaży tego sektora (w tym marginalny spadek odnotowała sprzedaż samochodów osobowych (o 0,5%)).

Największymi zagranicznymi odbiorcami polskiego przemysłu motoryzacyjnego są rynki Europy Zachodniej, a największym z nich są Niemcy. Na tamtejszy rynek poza finalnymi produktami takimi jak samochody osobowe i dostawcze, ciężarowe oraz autobusy trafia znaczna część produkowanych w Polsce części i podzespołów, które są wykorzystywane do produkcji pojazdów największych niemieckich producentów samochodów. Największe zmiany

wielości wymiany produktami przemysłu motoryzacyjnego zaszły w handlu z Meksykiem (wzrost o 66,1% rok do roku) Rosji (wzrost o 56,3%), Holandii (wzrost o 35,9%) oraz Białorusi (wzrost o 32,9%). Mniej sprzedaliśmy w 2017 roku z kolei w takich krajach jak Hiszpania (-24,6%), Turcja (-6,4%), RPA (-5,9%), USA (-3,9%) i Wielka Brytania (-1,0%).

Rysunek 5 Eksport motoryzacyjny z Polski

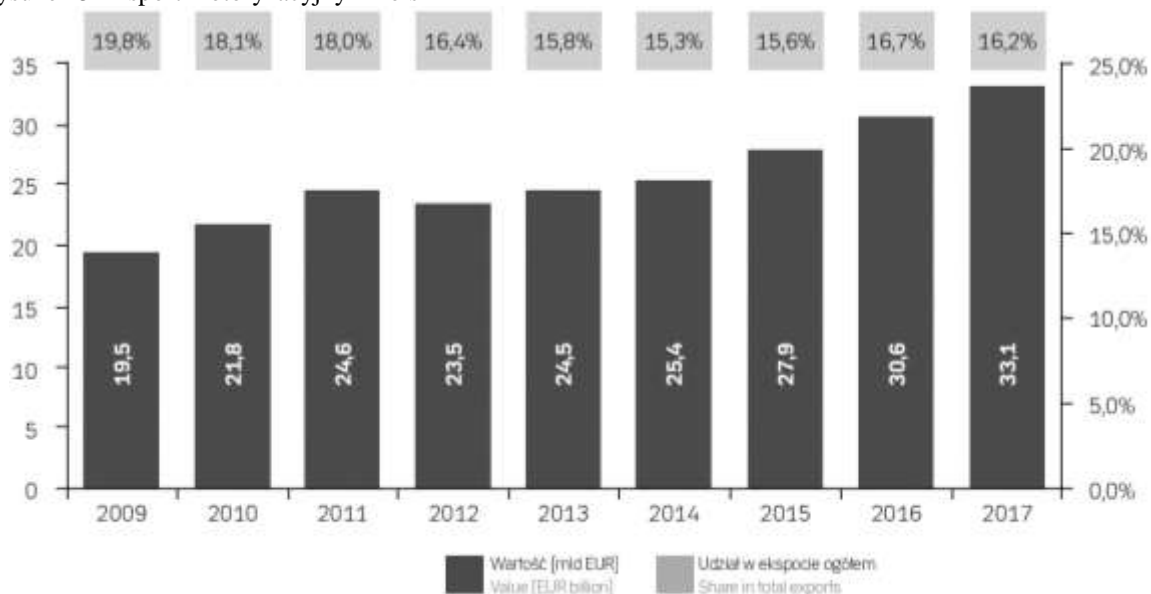

Źródło: Branża Motoryzacyjna. Raport PZPM 2018. KPMG.

Rysunek 5 pokazuje systematyczny wzrost wartości polskiego eksportu motoryzacyjnego oraz zmianę w udziale tego sektora gospodarki w udziale w eksporcie ogółem.

Perspektywy dla polskiej branży motoryzacyjnej

Przemysł motoryzacyjny jest silnie zglobalizowany, sytuacja na największych rynkach samochodów osobowych ma wpływ na mniejszych producentów. Odgrywa to też decydującą rolę w przypadku polskiego sektora motoryzacyjnego. Można było to zaobserwować w okresie spowolnienia gospodarczego z lat 2008-2009, kiedy to i dla polskiego przemysłu odczuwalny był spadek popytu na światowych rynkach. Obecnie przed motoryzacją również stają konkretne wyzwania, z którymi radzić będą musiały sobie również rodzimi producenci i przedsiębiorstwa zagraniczne ulokowane w Polsce. Do takich wyzwań należy zaliczyć zaostrzane przez Unię Europejską normy emisji spalin przez silniki spalinowe napędzające znakomitą większość sprzedawanych w Europie pojazdów. Do roku 2020 średnia emisja CO₂ pochodząca ze

sprzedanego w Europie samochodu nie może przekroczyć 95 gramów na kilometr (Łuczak i Małys 2016). Wymusi to na producentach opracowanie nowych jednostek napędowych i modernizację tych stosowanych do tej pory tak, aby spełniły restrykcyjne przepisy nakładane przez unijnych urzędników. Skutkiem tego może być konieczność zmiany poddostawców przez niektórych producentów, tak by spełnić wymogi techniczne. Konieczne staną się znaczne nakłady finansowe na opracowanie nowych produktów lub wprowadzenie zmian w obecnych. Z nimi będą mierzyć się polscy producenci podzespołów i części przy jednoczesnych zachowaniu rentowności prowadzonej działalności (Łuczak i Małys 2016).

Innym nowym trendem realnie wpływającym na polską branżę motoryzacyjną jest silny wzrost popularności samochodów o napędzie eklektycznym. Wszyscy liczący się producenci w najbliższych kilku latach planują znaczącą rozbudowę swoich gam sprzedażowych o pojazdy elektryczne (Łuczak i Małys 2016). Dla producentów podzespołów do samochodów z napędem spalinowym będzie to oznaczało konieczność częściowej lub całkowitej zmiany w dotychczas wytwarzanym asortymencie, gdyż z czasem rynek podzespołów do samochodów o konwencjonalnym napędzie zacznie się kurczyć. Jeżeli reakcja na zachodzące zmiany będzie szybka i zdecydowana może to oznaczać szansę do zwiększenia skali działalności i zdobycia nowych odbiorców. Prognozuje się, że w najbliższym czasie w Europie powstaną nowe zakłady produkujące akumulatory i będzie to możliwość także dla Polski na przyciągnięcie nowych inwestycji zagranicznych. Podobny wpływ na branżę będzie miało usprawnienie i rozpowszechnienie technologii automatycznych pojazdów oraz pojazdów połączonych ze sobą siecią Internet w ramach Internetu rzeczy (IoT).

Innym problemem z jakim będą musieli poradzić sobie producenci jest rosnący problem braku odpowiedniej liczby pracowników. Dalszy rozwój branży i dalszy wzrost produkcji wymaga zatrudnienia większej kadry, a na rynku pracy nie ma już rezerw ze względu na niski poziom bezrobocia. Pewnym rozwiązaniem tego problemu mogą być dalsze inwestycje w robotyzację i automatyzację produkcji.

Odpowiedzią dla przemysłu samochodowego, ale też innych jego gałęzi może okazać się Przemysł 4.0, czyli taki który w pełni wykorzystuje dotychczasowe osiągnięcia w zakresie robotyzacji, automatyzacji oraz informatyzacji produkcji i procesów okołoprodukcyjnych. Jego główną cechą jest integracja systemów i tworzenie sieci, a największą korzyścią z jego wdrożenia jest informacja o każdym elemencie procesu technologicznego. W dłuższej perspektywie przełoży się to na znaczące oszczędności, podniesienie jakości produkcji, zwiększenie efektywności wykorzystania zasobów oraz wzrost ogólnej zyskowności. Już teraz duża część nowoczesnych fabryk korzysta w znacznym stopniu z pracy robotów, które

częściowo wypierają pracę ludzi. Nowa generacja przemysłu nie oznacza jednak całkowitej rezygnacji z ludzkiej pracy, ale oznacza jej lepszą synchronizację z pracą maszyn i urządzeń.

Podsumowanie

W dalszych latach w dalszym ciągu istotne jest przyciąganie kolejnych bezpośrednich inwestycji zagranicznych (BIZ) by polska branża motoryzacyjna mogła w dalszym ciągu rozwijać się i zwiększać swoją konkurencyjność. Aktualnie Polska jest jednym z największych odbiorców BIZ w regionie Europy Środkowo-Wschodniej, a w najlepszych latach zeszłej dekady inwestycje firm z zagranicy osiągały wartości rzędu 15-17 miliardów euro rocznie. Łączna wartość napływających inwestycji w roku 2016 wyniosła 9,2 miliarda euro. Oprócz inwestycji w samą produkcję uwzględnić należy inwestycje powiązane, w tym inwestycje w segmencie handlowo-usługowym, których skumulowana wartość na koniec 2016 roku wyniosła 2 miliardy euro.

Perspektywy przed polską branżą motoryzacyjną pozostają bardzo dobre. Wciąż rosący wewnętrzny i zewnętrzny popyt na samochody osobowe i pojazdy innych typów pozwalają przewidywać dalszy wzrost produkcji w rodzimym przemyśle motoryzacyjnym. Dobra koniunktura gospodarcza sprzyja nowym inwestycjom, zagraniczne firmy są zainteresowane przeniesieniem swojej produkcji do Polski ze względu na dobry wizerunek na tle Europy i atrakcyjną ofertę wsparcia oraz otwartość polskiego biznesu.

Literatura:

- Autocentrum.pl* <https://www.autocentrum.pl/publikacje/naszym-zdaniem/co-produkujemy-czyli-przemysl-motoryzacyjny-w-polsce/> (dostęp 8 marca 2018 r.).
- Bankier.pl*. <https://www.bankier.pl/moto/branza-moto-rosnie-ale-brakuje-jej-sily-roboczej-552/> (dostęp 8 marca 2018 r.).
- Biznesistyl.pl Podkarpacki portal opinii*. https://www.biznesistyl.pl/biznes/biznes-na-co-dzien/7393_.html (dostęp 8 marca 2018 r.).
- Buliński J. 2010. *Przemysł samochodowy w Polsce* Departament Informacji Gospodarczej
- Business Insider Polska* <https://businessinsider.com.pl/motoryzacja/produkcja-elementow-motoryzacyjnych-w-polsce-rosnie/sbr9gjf> (dostęp 8 marca 2018 r.).
- Hys K. 2015. *Zjawisko koncentracji i delokalizacji w branży motoryzacyjnej* [w:] *Handel Wewnętrzny*. 5(358), Politechnika Opolska, Opole: 163-175.
- Łuczak M., Małys Ł. 2016. *Współczesne koncepcje i trendy w branży motoryzacyjnej* Advertiva, Poznań: 44-48.
- Motofocus.pl* <https://motofocus.pl/informacje/nowosci/68763/branza-motoryzacyjna-z-optimizmem-w-przyszlosc> (dostęp 8 marca 2018 r.).

Polska Agencja Informacji i Inwestycji Zagranicznych S.A. Warszawa: 4-9.

Polski Związek Przemysłu Motoryzacyjnego (PZPM), 2018, Branża motoryzacyjna. Raport, Warszawa: 189-210.

PoskieRadio24.pl <https://www.polskieradio24.pl/42/273/Artykul/1981627>, Ursus-planuje-wystartowac-w-zagranicznych-przetargach-autobusowych (dostęp 8 marca 2018 r.).

Smoliński S. 1974. *Pojęcie specjalizacji produkcji przemysłowej*. Wydział Prawa i Administracji UAM: 235-242.

Ocena wpływu faz rozrządu silnika pojazdu Formula Student na charakterystykę zewnętrzną

Assessment of the impact of the valve timing parameters on the engine performance at Formula Student vehicle

Damian Kołos
Konrad Panas

Politechnika Białostocka,
Wydział Mechaniczny
Studenckie Koło Naukowe Auto-Moto-Club
Opiekun: dr hab. inż. Dariusz Szpica

Abstract

Modern automotive branch despite the high influence of electrification in vehicle powertrain systems still uses the combustion engines in most. For that reason the Cerber Motorsport team being a part of Students' Science Club Auto-Moto-Club, has chosen such an engine for the upcoming Formula Student series starts.

The article is focused on the air-fuel mixture charge exchange system of the high-speed, internal combustion engine with spark ignition. The Engine and Drivetrain system is one of the most restricted by the Formula Student Rules. That is why the engine team is working on the best as possible engine performance. There is a lot of different methods to reach the target, one of them is precisely the valve timing modifications. Research of the different camshaft settings was proceeded in the specialized software. The results were compared to the theoretical knowledge and finally, the most beneficial modifications were provided on the constructed CMS-06 Formula Student vehicle.

After all, the measurements at the chassis dynamometer were done and compared to the computational results. The final vehicle verification will be executed at the ready vehicle test phase. Then the Cerber Motorsport team will be fully ready to start in international Formula Student series in Italy, Hungary, Germany and the Czech Republic which will be held between July and August 2019.

Keywords: ic engine, valvetrain, formula student, motorsport

Wstęp

Formula Student jest międzynarodową serią zawodów inżynierskich związanych ze sportami motorowymi. Rywalizuje w niej ponad 600 zespołów z całego świata. Zespół Cerber Motorsport od siedmiu lat bierze czynny udział w zawodach. Przez ten okres powstało sześć aut. W tym czasie korzystano z różnych jednostek napędowych. Przy pierwszym aucie był to rzędowy czterocylindrowy silnik o pojemności 600 ccm z motocykla Suzuki GSX-R 600. Cechuje się on wysoką mocą jednak jego charakterystyka jest nieliniowa co nie sprzyjało przewidywalności pojazdu. Drugie auto było napędzane jednocylindrowym silnikiem o pojemności 520 cm³ z motocykla KTM 520 SX. Charakteryzuje się on niższą mocą niż silniki

czterocyldrowe, jednak relatywnie niska masa rekompensuje gorszą charakterystykę. Od trzeciego auta do aktualnego stosowana jest jednostka napędowa z motocykla Honda CBR 600rr ze względu na swoją wytrzymałość, charakterystykę, oraz dostępność części zamiennych na polskim rynku. Aby wystartować w zawodach, konstrukcja musi spełniać warunki regulaminu sporządzonego przez organizatorów. Ulega on zmianom w odstępie dwuletnim. Parametry zewnętrzne jednostki napędowej są znacząco ograniczone przez surowe restrykcje takie jak: pojazd musi spełniać normę głośności: poziom hałasu skorygowany według krzywej korekcyjnej C i uśredniony według charakterystyki czasowej szybkiej nie może przekraczać 103 dBC na obrotach jałowych oraz 110 dBC na pozostałych prędkościach obrotowych, suma objętości skokowej wszystkich cylindrów nie może przekraczać 710 ccm, w układzie dolotowym pomiędzy przepustnicą, a silnikiem należy zastosować zwężkę której średnica wewnętrzna nie może być większa niż 20mm. Dodatkowo należy zbalansować stosunek osiągnięć silnika do wykorzystania zasobów energii ze względu na konkurencję „Efficiency”, gdzie punktowane jest zużycie paliwa (Regulamin zawodów Formula Student 2019). Z uwagi na powyższe ograniczenia wykonuje się zabiegi prowadzące do osiągnięcia możliwie maksymalnych parametrów zewnętrznych. Jedną z możliwości jest ingerencja w układ rozrządu.

Rysunek 1 Schemat budowy układu rozrządu 1 - wałek rozrządu dolotowy, 2 - wałek rozrządu wydechowy, 3 - popychacz, 4 - sprężyna zaworowa, 5 - zawór ssący, 6 - zawór wydechowy

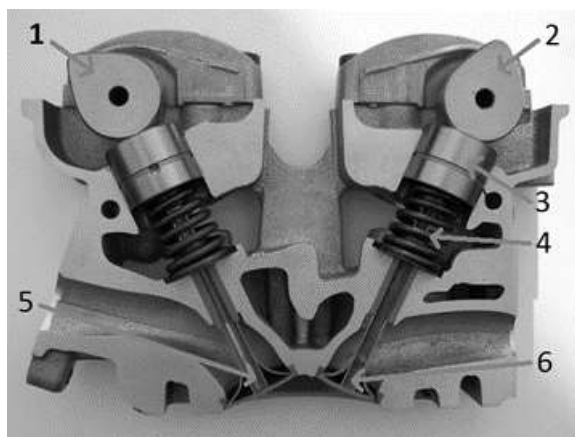

Źródło: Opracowanie własne na podstawie grafika google.

Charakterystyka techniczna obiektu

Układ rozrządu silnika spalinowego ma za zadanie dostarczenie mieszanki paliwowo-powietrznej do komory spalania oraz odprowadzenie gazów powstałych w wyniku jej spalania (Luft 2003). Skuteczne napełnienie cylindra ma bezpośredni wpływ na moment obrotowy i moc silnika. Układ rozrządu zbudowany jest z elementów przedstawionych na rysunku 1.

Tabela 1 Podstawowe dane techniczne

Silnik	R4, 4-suwowy
Objętość skokowa	599ccm
Średnica tłoka	67mm
Skok tłoka	42.5mm
Typ układu rozrządu	DOHC, napęd łańcuchowy, luz regulowany płytkami
Rozmiar zaworu ssącego	27,5 mm
Rozmiar zaworu wydechowego	22,0 mm
Maksymalny wznios zaworu ssącego	8,3 mm
Maksymalny wznios zaworu wydechowego	7,2 mm
Otwarcie zaworu ssącego	21° przed GMP
Zamknięcie zaworu ssącego	44° za DMP
Czas otwarcia zaworu ssącego	245°
Otwarcie zaworu wydechowego	40° przed DMP
Zamknięcie zaworu wydechowego	5° za GMP
Czas otwarcia zaworu wydechowego	225°

Źródło: Opracowanie własne.

Układ rozrządu jednostki napędowej pojazdu CMS-06 jest konstrukcją szesnastozaworową z dwoma wałkami rozrządu umieszczonymi nad głowicą, gdzie na jeden cylinder przypadają 4 zawory (Honda CBR600RR Service Manual 2007).

Propozycje modyfikacji układu rozrządu

Ze względu na ograniczenia budowy silnika skupiono się na modyfikacjach możliwych do przeprowadzenia w zakresie dostępnych technologii.

Zmiana czasu otwarcia zaworu jest to liczba stopni obrotu wału korbowego podczas, których zawór jest otwarty (Rys. 2). Wpływa to bezpośrednio na masę mieszanki paliwowo-powietrznej dostarczonej do komory spalania (Bell 1998). Parametr ten charakteryzuje następująca zależność: im dłuższy czas otwarcia zaworu tym wyższa moc uzyskiwana jest na wysokiej prędkości obrotowej jednak przez wprowadzenie takiej zmiany moc w zakresie niskich prędkości obrotowych zostaje mocno ograniczona. Dodatkowo dłuższy czas otwarcia zaworów skutkuje niestabilną pracą silnika na prędkości obrotowej biegu jałowego.

Dzięki skróceniu czasu otwarcia zaworów możliwe jest uzyskanie wyższej mocy w zakresie niskich prędkości obrotowych, a co za tym idzie poprawienie elastyczności pracy jednostki napędowej oraz zmniejszenie zużycia paliwa. Ponadto zabieg ten skutkuje szybszym zużyciem gniazd zaworowych i zaworów oraz głośniejszą pracą silnika spowodowaną koniecznością otwierania i zamykania zaworów w krótszym czasie.

Zmiana czasu trwania otwarcia zaworów jest relatywnie kosztowną opcją poprawy charakterystyki zewnętrznej silnika ze względu na konieczność wykonania nowego kompletu

wałków rozrządu, których wytworzenie jest złożonym procesem technicznym. Dodatkowo po zmianie wałków rozrządu należy przeprowadzić regulację luzów zaworowych co generuje dodatkowe koszty ze względu na konstrukcję układu, która polega na płytkowej regulacji luzów zaworowych.

Rysunek 2 Przebieg otwarcia zaworu w zależności od obrotu wału korbowego

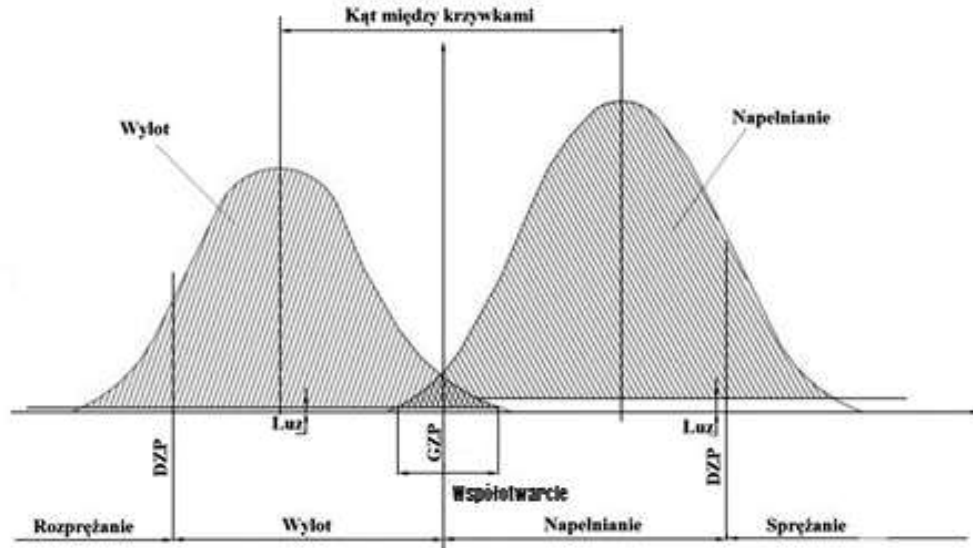

Źródło: Boguszewicz i Czyż 2016.

Istnieje także możliwość zastosowania zmiennych czasów otwarcia zaworów, które będą zależne od prędkości obrotowej silnika. Rozwiązanie te umożliwi zwiększenie pasma użytkowego momentu obrotowego. Niestety umożliwienie zmiany czasów otwarcia zaworów w czasie pracy silnika wymaga gruntownego przekonstruowania jednostki napędowej, a dodatkowo nastąpi niepożądany wzrost masy auta CMS – 06. Metoda ta jest jeszcze droższa od wykonania nowego kompletu wałków rozrządu, gdyż wymaga zakupu gotowego osprzętu sterującego.

Fazy rozrządu są to określone punkty otwarcia i zamknięcia zaworu ssącego i wydechowego w stosunku do górnego martwego położenia (GMP) i dolnego martwego położenia tłoka (DMP) wyrażone w stopniach obrotu wału korbowego. Efektywność wymiany ładunku zależy w dużym stopniu od prawidłowego dobrania faz rozrządu. Dodatkowo wpływają one bezpośrednio na parametr współtwarcie, który odpowiada za stopień przewietrzania komory spalania (Royce 2012). Metoda ta jest relatywnie tania ponieważ wymaga jedynie wyfrezowania otworów regulacyjnych w kołach łańcuchowych napędzających wałki rozrządu (Rys. 3) co pozwala na zmiany momentu otwarcia i zamknięcia zaworów.

Możliwości zmian faz rozrządu jest tak wiele, że trudno jest przewidzieć jak zachowa się krzywa momentu obrotowego względem wprowadzonych zmian. Przy różnych przesunięciach faz rozrządu pomimo zachowania jednakowego współtwarcia istnieje możliwość otrzymania różnych charakterystyk zewnętrznych, a będzie to spowodowane tym, że tłok w momencie współtwarcia będzie się znajdował w innym położeniu.

Rysunek 3 Wyfrezowane koła łańcuchowe

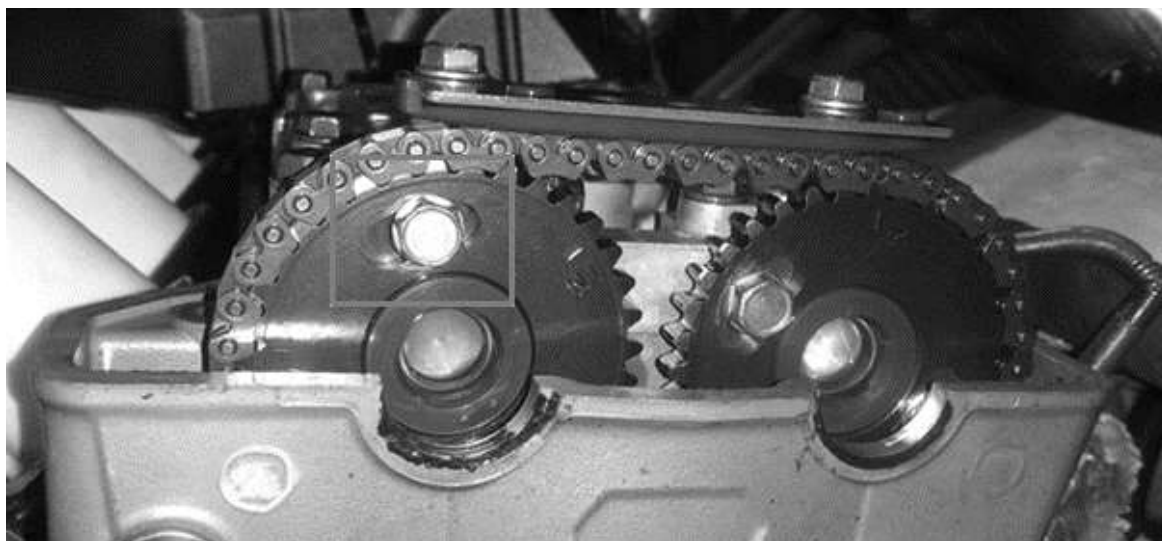

Źródło: Opracowanie własne.

Obliczenia numeryczne

Pierwszym krokiem było określenie planu przeprowadzanych obliczeń. Zdecydowano, że do wyznaczenia przesunięcia otwarcia zaworów zostanie użyty model matematyczny silnika zbudowany w programie Ricardo Software. Oprogramowanie to jest stosowane przy projektowaniu osprzętu jednostki napędowej pojazdu CMS-06, to znaczy układu dolotowego i wydechowego. Dzięki jego zastosowaniu można przewidzieć zależności pomiędzy wprowadzonymi zmianami, a efektem końcowym co prowadzi do skrócenia fazy projektowej.

Po wprowadzeniu podstawowych parametrów warunkujących pracę wybranego silnika spalinowego (Honda CBR600RR PC40) (Tab. 1) w programie Ricardo Software, możliwe było przeprowadzenie obliczeń wpływu różnych ustawień faz rozrządu na przebiegi mocy i momentu obrotowego silnika zgodnie z tabelą 2.

Rysunek 4 Schemat rozumowania opóźnienia i wyprzedzenia faz rozrządu

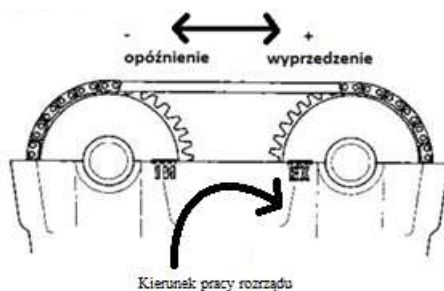

Źródło: Opracowanie własne na podstawie grafika google.

Ze względu na dużą liczbę kombinacji przyjęto przesunięcie ustawienia obrotu każdego z wałów rozrządu co 4 stopnie, dzięki temu zmniejszono liczbę czasochłonnych wariantów obliczeniowych. Wyniki zmian charakterystyki zewnętrznej dla wartości pomiędzy przyjętymi do obliczeń będą aproksymowane.

Rysunek 5 Schemat wyfrezowanego koła łańcuchowego

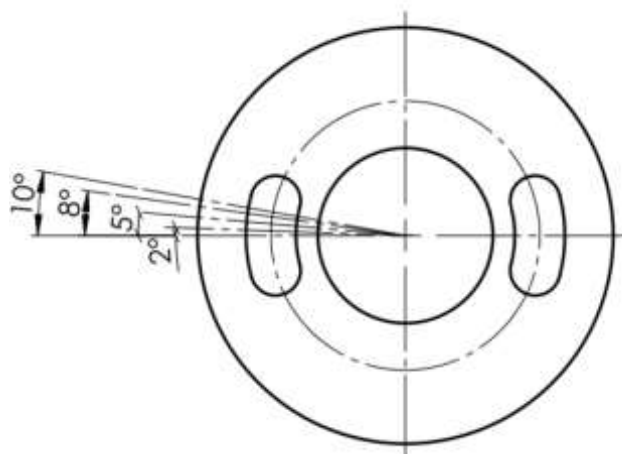

Źródło: Opracowanie własne.

Dodatkowo koła łańcuchowe napędzające wałki rozrządu wyfrezowano tak, że umożliwiają one przyspieszenie oraz opóźnienie otwarcia zaworów ssących i wydechowych maksymalnie o 10 stopni, co przedstawiono na rysunku 4. Wartość ta uniemożliwia uderzenie zaworu o powierzchnię tłoka. W wyniku takich założeń powstały następujące warianty obliczeniowe:

Tabela 2 Warianty obliczeń przeprowadzonych w programie Ricardo Software. IN- wartość przesunięcia w fazie zaworów ssących, EX – wartość przesunięcia w fazie zaworów wydechowych

IN	EX		IN	EX		IN	EX
-10°	-10°		-10°	-6°		-10°	-2°
-6°			-6°			-6°	
-2°			-2°			-2°	
2°			2°			2°	
6°			6°			6°	
10°			10°			10°	
IN	EX		IN	EX		IN	EX
-10°	10°		-10°	6°		-10°	2°
-6°			-6°			-6°	
-2°			-2°			-2°	
2°			2°			2°	
6°			6°			6°	
10°			10°			10°	

Źródło: Opracowanie własne.

Zmiana faz rozrządu będzie następowała względem fabrycznych ustawień:

- otwarcie zaworu ssącego: 21 stopni przed GMP;
- zamknięcie zaworu ssącego: 44° za DMP;
- otwarcie zaworu wydechowego: 40° przed DMP;
- zamknięcie zaworu wydechowego: 5° za GMP.

Dla przykładu po opóźnieniu otwarcia zaworów ssących i wydechowych o 10° otrzymano odpowiednio:

- otwarcie zaworu ssącego: 1° przed GMP;
- zamknięcie zaworu ssącego: 64° za DMP;
- otwarcie zaworu wydechowego: 20° przed DMP;
- zamknięcie zaworu wydechowego: 25° za GMP.

Analiza numeryczna

Obliczenia wykonywano w module *WaveBuild* programu *Ricardo Software*. W oknie edycji profilu wzniosu zaworów (*Valve Lift Profile*) zmieniano parametr „profile” o wartość przesunięcia faz rozrządu zgodnie z tabelą wariantów pomiarowych (Tab. 2).

Rysunek. 6 Okno edycji profilu wzniosu zaworów dla IN 10 EX -10

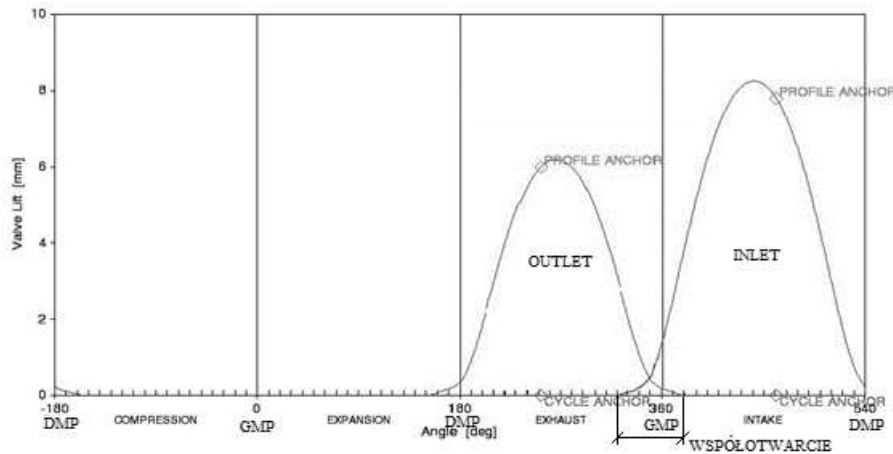

Źródło: Opracowanie własne.

Dla przykładu, aby uzyskać wyprzedzenie otwarcia zaworów o 10 stopni, parametr „profile” należało ustawić na wartość 10. Dla kolejnych przesunięć postępowano analogicznie. Podziałka osi poziomej dla wykresu wzniosu zaworu ssącego wynosi 10 stopni (Rys 6). Z wykresu można odczytać wysokość wzniosu zaworu, czas otwarcia, moment otwarcia względem wału korbowego oraz czas współotwarcia. Na rysunku 6 można zauważyć, że po zmianie wyprzedzenia zawór ssący zaczyna się otwierać przy około 40 stopniach przed górnym martwym położeniem i zamykać przy około 24 stopniach za dolnym martwym położeniem. Analogiczna sytuacja następuje przy rysunku 7 gdzie zostało wprowadzone opóźnienie otwarcia zaworów ssących o 10 stopni. Dzięki temu pewne jest, że wprowadzone zmiany pokrywają się z założonym celem.

Rysunek. 7 Okno edycji profilu wzniosu zaworów dla IN -10 EX -10

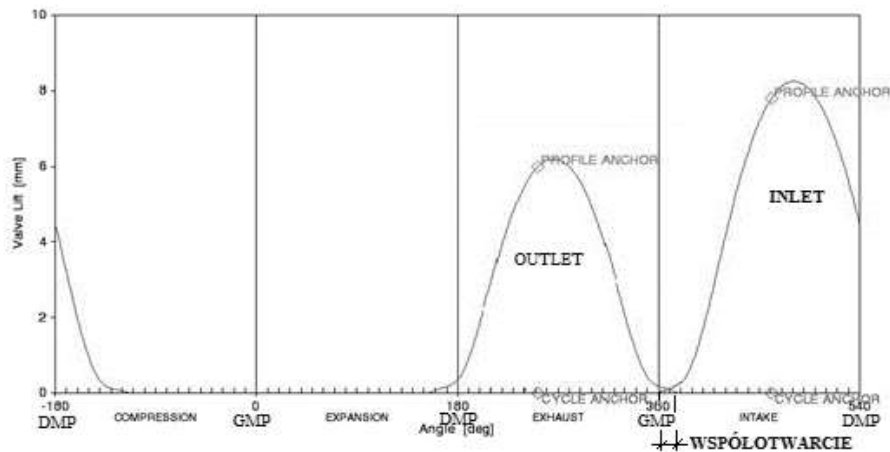

Źródło: Opracowanie własne.

Kolejnym krokiem po wykonaniu obliczeń jest przejście do modułu programu *Ricardo Software - WavePost*, z którego eksportowana jest krzywa momentu obrotowego modelu matematycznego silnika pojazdu CMS-06. Elementem wyjściowym do oceny wprowadzonych zmian jest wykres krzywej momentu obrotowego od prędkości obrotowej silnika. Na rysunku 8 znajduje się okno modułu *WavePost*, gdzie można zaobserwować proces generowania wyżej wymienionej krzywej.

Rysunek 8 Okno modułu WavePost

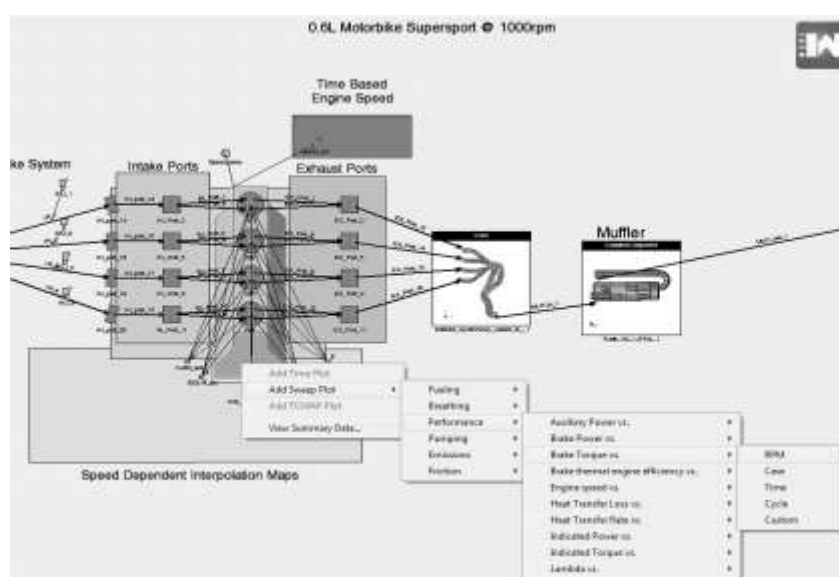

Źródło: Opracowanie własne.

Poszczególne przebiegi momentu obrotowego otrzymane z obliczeń należy wyeksportować do programu Microsoft Excel, gdzie zostaną ze sobą zestawione i porównane.

Wyniki obliczeń

Na podstawie przeprowadzonych w programie Ricardo Software badań (Rys. 9) wywnioskowano co następuje:

Dla opóźnienia otwarcia zaworu wydechowego o 10 stopni zaczynając od przesunięcia otwarcia zaworu ssącego od -10 stopni do 10 stopni z krokiem założonym na początku pracy (4 stopnie) zaobserwowano daną zależność:

- Zwiększenie wartości wyprzedzenia otwarcia zaworu ssącego, zmniejsza wartości momentu obrotowego za wartością maksymalną momentu obrotowego, a zwiększa w zakresie niskich prędkości obrotowych;
- Maksymalny moment obrotowy nieznacznie przesuwa się w stronę zakresu niskich prędkości obrotowych;
- Najbardziej optymalny wykres otrzymano w przypadku opóźnionego otwarcia zaworów ssących o 2 stopnie.

Podobna sytuacja występuje dla opóźnienia otwarcia zaworu wydechowego o 6 stopni jednak najbardziej optymalny wykres zostaje uzyskany przy opóźnieniu otwarcia zaworu ssącego o 10 stopni.

Dla opóźnienia otwarcia zaworu wydechowego o 2 stopnie zaczynając od przesunięcia otwarcia zaworu ssącego od -10 stopni do 10 stopni z krokiem założonym na początku pracy (4 stopnie) zaobserwowano daną zależność:

- Poprawa charakterystyki za maksymalnym momentem obrotowym dla opóźnienia otwarcia zaworu ssącego o 10 stopni;
- Dążąc do wyprzedzenia otwarcia zaworu ssącego następuje niewielka poprawa charakterystyki przed maksymalnym momentem obrotowym;
- Dążąc do wyprzedzenia otwarcia zaworu ssącego następuje znaczne osłabienie charakterystyki za maksymalnym momentem obrotowym;
- Maksymalny moment obrotowy przesunięty o 500 obrotów w stronę wysokiej prędkości obrotowej;
- Najbardziej optymalny wykres osiągnięto w przypadku opóźnionego otwarcia zaworów o 10 stopni.

Dla wyprzedzenia otwarcia zaworu wydechowego o 2 stopnie zaczynając od przesunięcia otwarcia zaworu ssącego od -10 stopni do 10 stopni z krokiem założonym na początku pracy (4 stopnie) zaobserwowano podobne zachowanie krzywej jak dla opóźnienia otwarcia zaworu wydechowego o 2 stopnie jednak zależności są wyraźniejsze. Dla opóźnienia otwarcia zaworu ssącego o 10 stopni osiągnięta jest charakterystyka sprzyjająca pracy na wysokich prędkościach obrotowych, a dla wyprzedzenia o 10 stopni uzyskano charakterystykę sprzyjającą pracy na niskich prędkościach obrotowych.

Dla wyprzedzenia otwarcia zaworu wydechowego o 6 oraz 10 stopni zaobserwowano spadek momentu obrotowego względem fabrycznego ustawienia faz rozrządu w całym zakresie prędkości obrotowej. Jest to spowodowane znacznym zmniejszeniem współotwarcia.

Rysunek 9 Wykresy momentów obrotowych dla wybranych przesunięć rozrządu

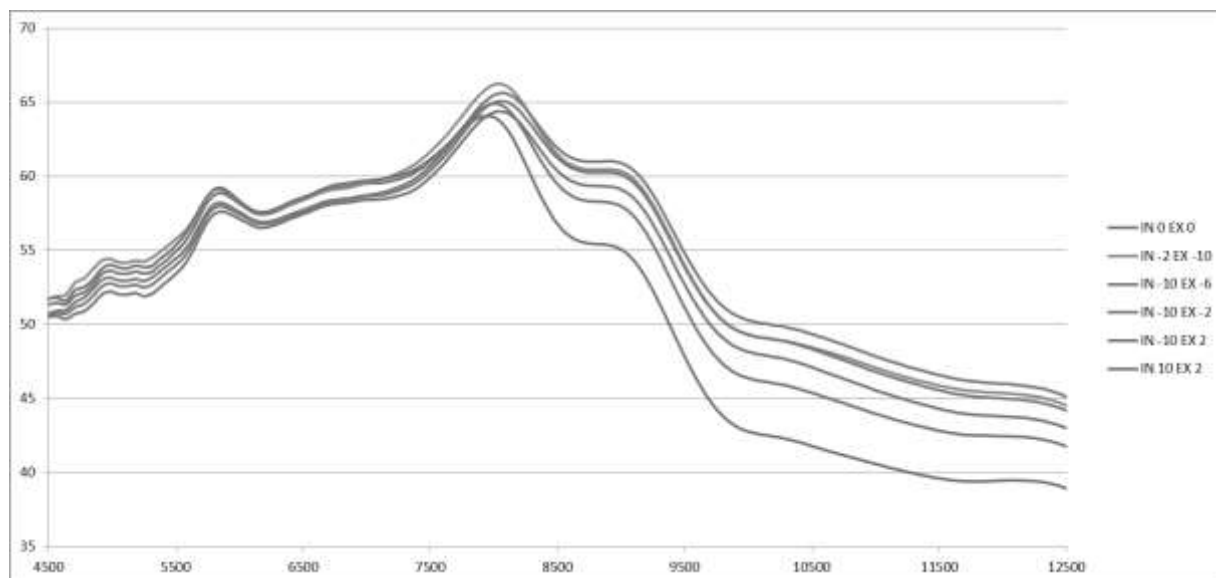

Źródło: Opracowanie własne.

Ustawienie pożądanej wartości fazy rozrządu w aucie CMS-06 nastąpiło poprzez założenie na wał korbowy kątomierza wskazującego w jakim położeniu aktualnie znajdują się tłoki (Rys. 10). Przesunięcie faz rozrządu ustawiamy na fabryczne położenie po czym sprawdzono za pomocą miernika zegarowego przy jakim kącie obrotu wału korbowego zawory podnoszą się. Rozrząd przestawiono o oczekiwaną wartość i sprawdzono przy jakim kącie obrotu wału korbowego zawory zaczynają się otwierać. Dla przykładu chcąc uzyskać wyprzedzenie otwarcia zaworów ssących o 6 stopni należy przestawić rozrząd tak, aby zawory ssące zaczynały się otwierać przy 27 stopniach przed GMP (Smith 1978).

Rysunek 10 Kątomierz służący do pomiaru obrotu wału korbowego



Źródło: Grafika google.

Badania doświadczalne na kompletnym pojeździe Formula Student przeprowadzono na hamowni podwoziowej będącej na wyposażeniu Laboratorium Pojazdów Samochodowych Wydziału Mechanicznego Politechniki Białostockiej. Dzięki pomiarom możliwa była weryfikacja obliczeń numerycznych przy wykorzystaniu modelu matematycznego w oprogramowaniu Ricardo Software. Stanowisko pomiarowe tego typu jest szeroko stosowane w technice motoryzacyjnej w celu tak zwanego tuningu silników spalinowych. Największą zaletę stanowi możliwość odwzorowania warunków jezdnych (zwłaszcza ekstremalnych) pod obciążeniem, w warunkach statycznych i bez konieczności poruszania się pojazdem po drogach publicznych.

Pomiary przeprowadzane są na stanowisku rolkowym, gdzie zamontowano hamulec elektrowirowy wraz z układem pomiarowym. Umieszczony na nim pojazd rozpędzany jest do prędkości maksymalnej na określonym biegu, po czym gdy uzyskane zostaną obroty graniczne konieczne jest zwolnienie napędu poprzez włączenie biegu neutralnego. W ten sposób możliwy jest pomiar mocy na kołach oraz siły oporów ruchu. Gdy znany jest przebieg prędkości obrotowej, możliwe jest przeliczenie parametrów zmierzonych na moment obrotowy silnika. W ten sposób otrzymuje się podstawowe charakterystyki prędkościowe które stanowią kluczową rolę dla osiągnięć strojonej jednostki napędowej. Dodatkowo w czasie pomiaru można rejestrować wartości emitowanych składników spalin, współczynnika nadmiaru powietrza, a także przebieg temperatury oleju czy cieczy chłodzącej. Dokładność takich pomiarów przez producentów określana jest na 2%.

Rysunek 11 Zestawienie obliczeń poczynionych w programie Ricardo Software dla IN 10 EX 10 oraz ustawień fabrycznych

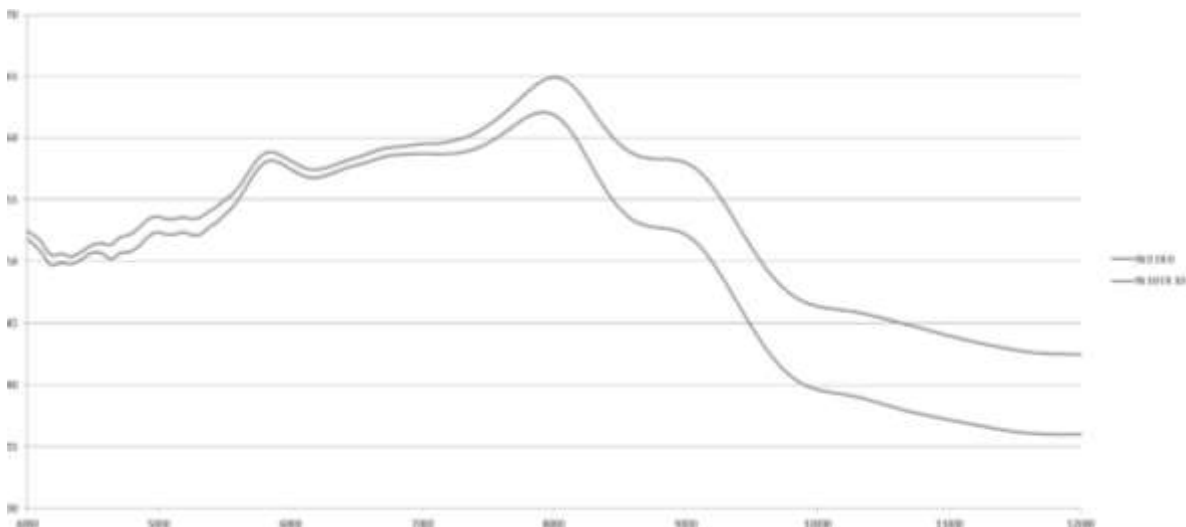

Źródło: Opracowanie własne.

Kierując się przyjętym podczas obliczeń numerycznych schematem, przeprowadzono kolejno pomiary charakterystyk zewnętrznych przy różnych ustawieniach wałków rozrządu, po czym zestawiono je z wykonanymi wcześniej kalkulacjami w oprogramowaniu Ricardo Software.

Wyniki analiz matematycznych poczynionych w programie Ricardo Software zostały zestawione z pomiarami wykonanymi na hamowni podwoziowej (Rys. 12). Dla wyprzedzenia otwarcia zaworu wydechowego o 6 oraz 10 stopni zaobserwowano spadek momentu obrotowego względem fabrycznego ustawienia faz rozrządu w całym zakresie prędkości obrotowej (Rys. 11). Dokonując takiego przesunięcia zmniejszone zostało współotwarcie, co osłabiło przewietrzanie cylindra. Oznacza to, że spaliny w mniejszym stopniu powracają do cylindra, co niekorzystnie wpływa na odparowywanie mieszanki paliwowo-powietrznej oraz na rozbijanie jej na mniejsze – łatwiejsze do spalenia cząstki. Zjawisko to niekorzystnie wpływa na moment obrotowy oddawany przez silnik.

Po zestawieniu wyników obliczeń z krzywą momentu obrotowego otrzymaną z pomiaru na hamowni podwoziowej można zaobserwować, że prawidłowości zostały zachowane. Krzywa momentu obrotowego po wyprzedzeniu otwarcia zaworu ssącego o 6 stopni w zakresie niskich i średnich prędkości obrotowych (do 8000 obrotów na minutę) przebiega poniżej wykresu momentu obrotowego dla fabrycznego otwarcia zaworu zarówno dla obliczeń w modelu matematycznym jak i dla pomiarów dokonanych na hamowni podwoziowej. Powyżej 8000 obr/min zaobserwowano wzrost momentu obrotowego względem ustawień fabrycznych dla obu przypadków.

Rysunek 12 Zestawienie obliczeń poczynionych w programie Ricardo Software z pomiarami wykonanymi na hamowni podwoziowej

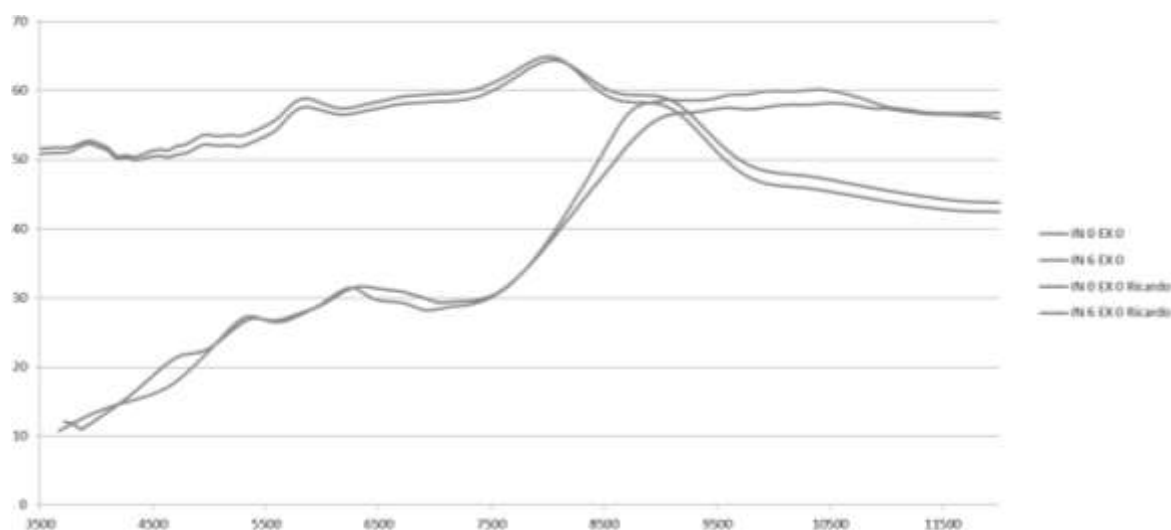

Źródło: Opracowanie własne.

Podsumowanie i wnioski

Po dokonanej weryfikacji wyników stwierdzono zgodność obliczeń z pomiarami w warunkach rzeczywistych. Wykresy nie pokrywają się ze sobą nie jest to nieprawidłowością, gdyż obliczenia wykonywane były w programie Ricardo Software gdzie zbudowany został uproszczony model matematyczny co oznacza, że nie wszystkie zmienne zostały uwzględnione jednak praca w tym oprogramowaniu polega na znajdowaniu tendencji, które następnie zostają uwzględnione przy projektowaniu.

Obliczenia w programie Ricardo Software jak każde badania analityczne są znacznie tańsze i szybciej pozwalają na wybór optymalnej regulacji niż jej uzyskiwanie wyłącznie na podstawie badań eksperymentalnych – koniecznych, jako weryfikacja wyników badań analitycznych.

Zmiana faz rozrządu umożliwia dopasowanie charakterystyki silnika do poszczególnych potrzeb takich jak szerokie pasmo użytkowego momentu obrotowego jednostki napędowej oraz wysoka wartość maksymalnego momentu obrotowego. Badanie to pokazało, że nie ma jednego pasującego do wszystkich oczekiwań ustawienia. Problem ten można rozwiązać stosując zmienne fazy rozrządu, a co za tym idzie zwiększając użyteczny zakres momentu obrotowego lub decydując w jakim paśmie prędkości obrotowych silnik będzie pracował.

Literatura

- Boguszewicz P., Czyż S. 2016. *Wpływ faz rozrządu i wzniosów zaworów na napelnianie cylindrów silnika tłokowego*, Instytut Lotnictwa, <https://ilot.edu.pl/> (dostęp 29 lutego 2019r.).
- Graham Bell A. 1998. *Camshaft and Valve Train, Four-stroke performance tuning*, Haynes Publishing, California: 304-350.
- Honda CBR600RR Service Manual*, 2007: 7, 10.
- Luft S., 2003, *Układy rozrządu, Podstawy budowy silników*, Wydawnictwa Komunikacji i Łączności, Warszawa: 132-162.
- Regulamin zawodów Formula Student. FS-Rules_2019_V1.1*, <https://www.formulastudent.de> (dostęp 28 lutego 2019r.).
- Royce M., Royce S i in., 2012, *Engine Modelling Basics, Learn&Compete: A primer for Formula SAE, Formula Student and Formula Hybrid teams*, Racecar Graphic Limited, London: 103-121.
- Smith C. 1978. *Tuning the Engine, Tune to win*, Aero Publishers, Falbrook: 140-145.

Metody analizy ruchu pojazdu Formuła Student z wykorzystaniem technik komputerowych

Movement analysis methods of formula student vehicle using computer aided software

Piotr Filipek

Politechnika Białostocka,
Wydział Mechaniczny
Studenckie Koło Naukowe Auto-Moto-Club
Opiekun: dr inż. Jarosław Czaban

Abstract

The article presents movement analysis methods of formula student vehicle using computer aided software used by the SKN scientific club "Auto-Moto-Club" and the Cerber Motorsport team. The aim of the article is to show how much use of computer techniques influences the vehicle movement analysis has and what is possible to achieve this. The article describes the types of software used, the purpose of their application and what information the team is able to obtain thanks to these programs. The tests, test methodology and simulation results obtained have been described. Movement analysis is an extremely important element of competition in Formula Student competition. Effective use of computer techniques in vehicle motion allows to gain a significant advantage over competing teams and to better understand phenomena in the Formula Student vehicle movement.

Keywords: Motion, Analysis, Movement, formula student, computer techniques

Wstęp

Zawody Formuła student mają na celu rywalizację uniwersyteckich zespołów w pojęciu zasady działania, projekcie a następnie produkcji i rozwijaniu małych aut opartych na stylu formuły. W zawodach uczestniczą trzy główne klasy bolidów: spalinowe (CV), elektryczne (EV) oraz autonomiczne (DV), które mogą być napędzane silnikami spalinowymi lub elektrycznymi. Zawody składają się z dwóch rodzajów konkurencji: statycznych i dynamicznych. Do konkurencji statycznych zalicza się: prezentację biznes planu, raport kosztów oraz design, na którym studenci muszą udowodnić słuszność swoich rozwiązań. W skład konkurencji dynamicznych wchodzi: *Skid-Pad* (jazda po torze w kształcie ósemki), którego celem jest sprawdzenie prowadzenia się pojazdu, akceleracja czyli test przyspieszenia na długości siedemdziesięciu pięciu metrów, *autocross* będący jednocześnie sprawdzeniem zarówno prowadzenia, jak i przyspieszenia pojazdu na ułożonym torze oraz pełniącym funkcję kwalifikacji do wyścigu wytrzymałościowego połączonego z pomiarem zużycia paliwa (lub energii elektrycznej w przypadku aut elektrycznych), polegającego na pokonaniu około 22 kilometrów toru ze zmianą kierowcy w połowie i będącego ostatnią z konkurencji. Spośród puli

1000 punktów możliwych do zdobycia podczas zawodów (niezależnie od klasy) większość stanowią konkurencje dynamiczne. Efektywne wykorzystanie technik komputerowych w zagadnieniach modelowania i symulacji ruchu pojazdu pozwala zdobyć znaczącą przewagę nad konkurencyjnymi zespołami oraz lepiej zrozumieć zjawiska w ruchu pojazdu *Formuła Student*. Celem artykułu jest ukazanie metod analizy ruchu pojazdu *Formuła Student* z wykorzystaniem technik komputerowych wykorzystywanych przez koło naukowe Auto-Moto-Club oraz zespół Cerber Motorsport.

Rysunek 1. Bolid CMS-05 zespołu Cerber Motorsport



Źródło: Cerber Motorsport, Autor: E. Moczulska.

Kinematyka a dynamika ruchu

Ruch pojazdu jest składową zjawisk fizycznych oddziaływających na poszczególne elementy auta. Podczas analizy ruchu pojazdu należy odróżnić część kinematyczną oraz część dynamiczną, do każdej z nich jest przeznaczony różne oprogramowanie, lecz najpierw należy zdefiniować różnicę pomiędzy tymi dwoma działami fizyki.

Kinematyka jest tą częścią mechaniki, która opisuje matematycznie sam ruch ciała bez uwzględniania jakichkolwiek czynników powodujących ten ruch lub jego zmiany.

Dynamika jest to dział mechaniki zajmujący się ruchem ciał materialnych pod działaniem sił. Głównym zadaniem dynamiki jest opis ruchu ciał pod działaniem samych sił. Do tego służą trzy rodzaje dynamicznych równań ruchu. W zależności od tego, jakim modelem

mechanicznym dynamika się zajmuje, wyróżniamy dynamikę punktu materialnego, bryły sztywnej, dynamikę płynów itp.

W przeciwieństwie do czasów poprzedzających rozpowszechnienie komputerowo wspomaganego projektowania w inżynierii obecnie dostępne są różne programy bądź pakiety programów takich jak *Adams*, *SolidWorks*, *Optimum Kinematics* czy inne, które umożliwiają badanie kinematyki zaprojektowanych układów oraz symulacja zjawisk dynamicznych, co daje możliwość przewidzenia charakterystyk prowadzenia auta przed jego wykonaniem.

Adams View / Adams Car

Oprogramowanie *MSC Adams* jest bardzo złożonym narzędziem do przeprowadzania symulacji dynamiki pracy wieloobiektowych układów mechanicznych. Zespół *Cerber Motorsport* korzysta z oprogramowania *MSC Adams* w celu symulacji dynamiki auta podczas jazdy. Do analizy ruchu pojazdu wykorzystywany jest moduł *Adams View* oraz nakładka zawierająca dedykowane narzędzia do symulacji pojazdów *Adams Car*.

Rysunek 2. Model pojazdu CMS-05 wykonany w środowisku *Adams View*

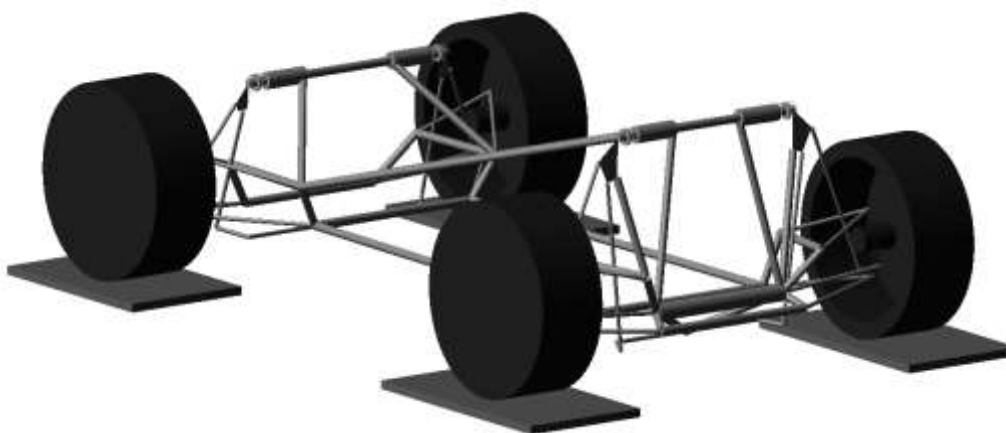

Źródło: Opracowanie własne.

Na rysunku 2 przedstawiono model bolidu CMS-05 zaprojektowany w środowisku *Adams View*. Jest to uproszczona wersja modelu wykonanego w oprogramowaniu CAD, mająca na celu jedynie pokrywać się z geometrią zawieszenia pojazdu oraz poruszać się zgodnie z założeniami konstrukcyjnymi. Następnie model został obciążony siłami zewnętrznymi pochodzącymi z opon oraz zadane zostały parametry kolumn sprężysto tłumiących oraz sztywności stabilizatorów, jak pokazano na rysunku 5.

Rysunek 3. Obciążony model w środowisku Adams View

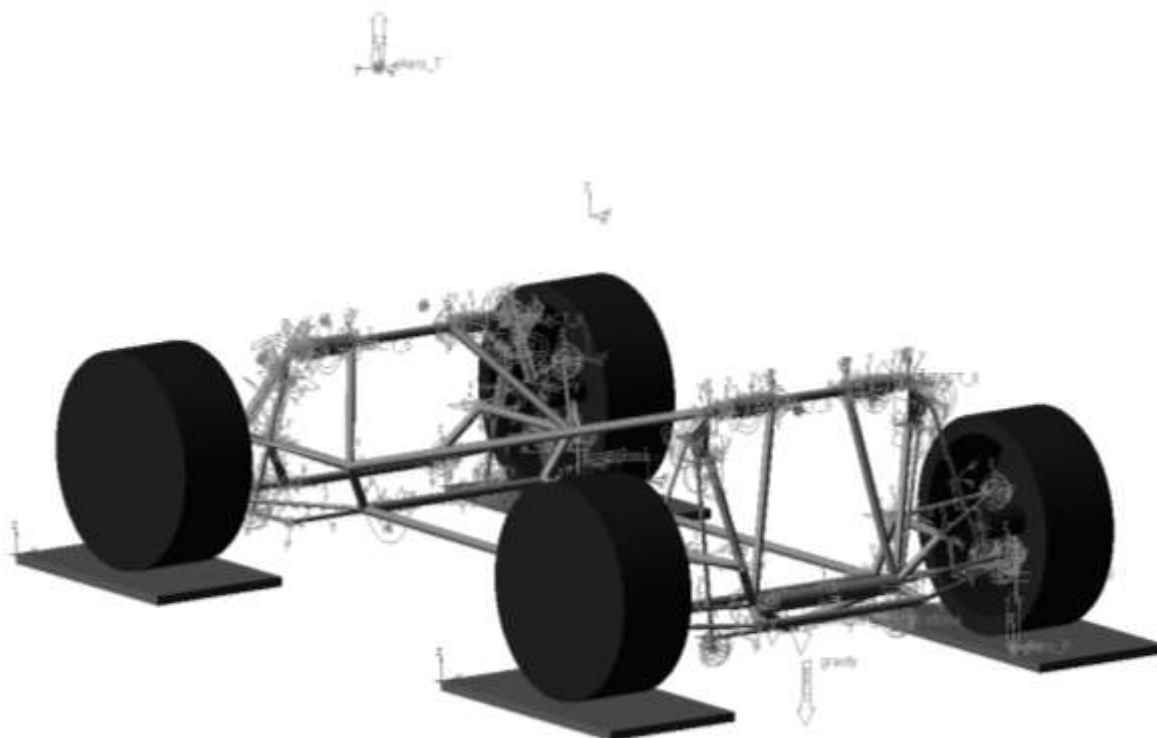

Źródło: Opracowanie własne.

Narzędzia zawarte w pakiecie *MSC Adams* zostały wykorzystane podczas rozwiązania problemu podnoszenia tylnego koła pojazdu CMS-03 podczas jazdy po zakręcie w konkurencji Skid-Pad. Jak pokazano na poniższym rysunku podczas obciążenia pojazdu siłami zewnętrznymi przy danej geometrii oraz danych sztywnościach osi auto odrywa jedno z kół tylnych od ziemi. Jest to zjawisko niepożądane, gdyż pozbawia kierowcę przyczepności generowanej na tej oponie.

Rysunek 4. Ilustracja przedstawiająca problem podnoszenia koła w bolidzie CMS-03

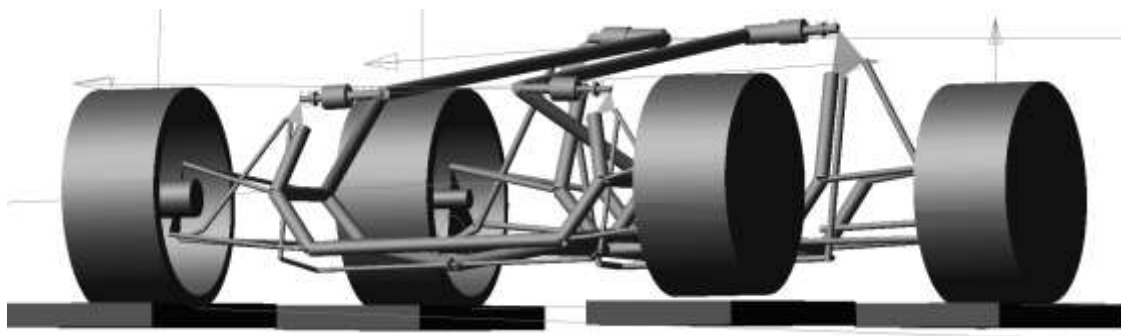

Źródło: Opracowanie własne.

Wykresy przedstawiają odpowiednio zmianę długości amortyzatora oraz siłę pionową obciążającą każde z kół pojazdu względem czasu. Są to najgorsze wartości możliwe do uzyskania w tym pojeździe.

Rysunek 5. Zmiana długości kolumny sprężysto-tłumiącej podczas jazdy po zakręcie

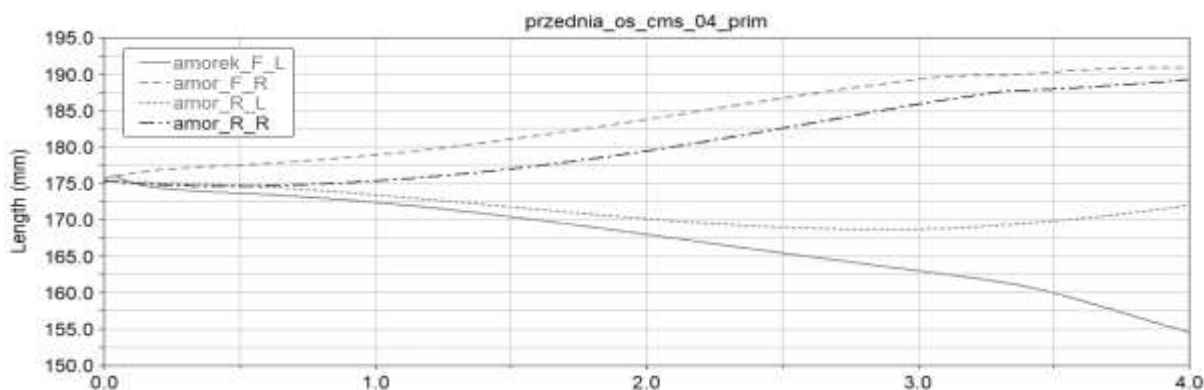

Źródło: Opracowanie własne

Rysunek 6. Siła pionowa wynikająca z transferów mas na każdym kole podczas pokonywania zakrętu

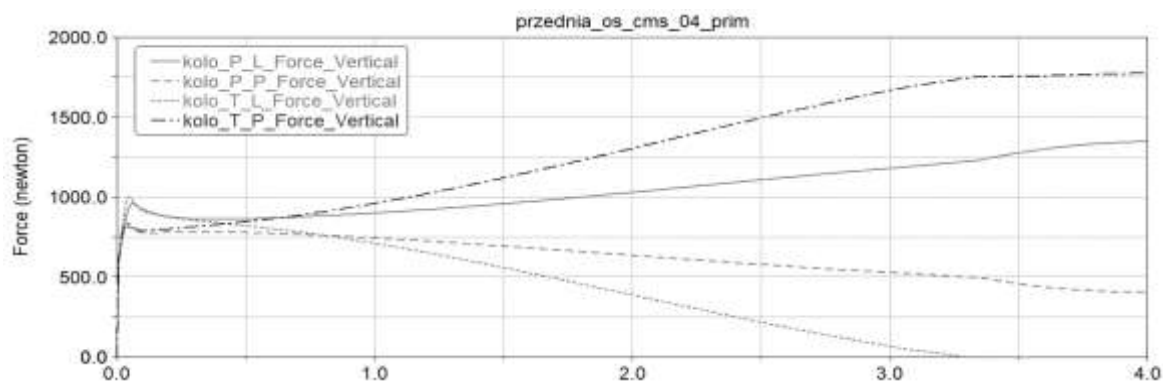

Źródło: Opracowanie własne

Prawidłowo definiując model oraz przeprowadzając symulację przejazdu po zakręcie z tej konkurencji uzyskano rozwiązanie problemu podnoszenia koła podczas zakrętu. Możliwa jest dzięki temu predykcja zachowania się pojazdu w zakręcie zanim jeszcze zostanie on zbudowany, co pozwala na weryfikację założeń projektowych oraz wprowadzenie niezbędnych poprawek o ile są potrzebne. Symulacje dla modelu auta prowadzone były w pojedynczych iteracjach dla różnych przypadków zakrętów oraz obciążeń. We wspomnianym wyżej przypadku pojazdu CMS-03 wyniki obliczeń dynamicznych pozwoliły na modyfikację tylnego oraz przedniego stabilizatora zawieszenia w kolejnym bolidzie CMS-04, w efekcie czego zjawisko zostało wyeliminowane, co ukazują poniższe wyniki:

Rysunek 7. Zmiana długości kolumny sprężysto-tłumiącej podczas jazdy po zakręcie

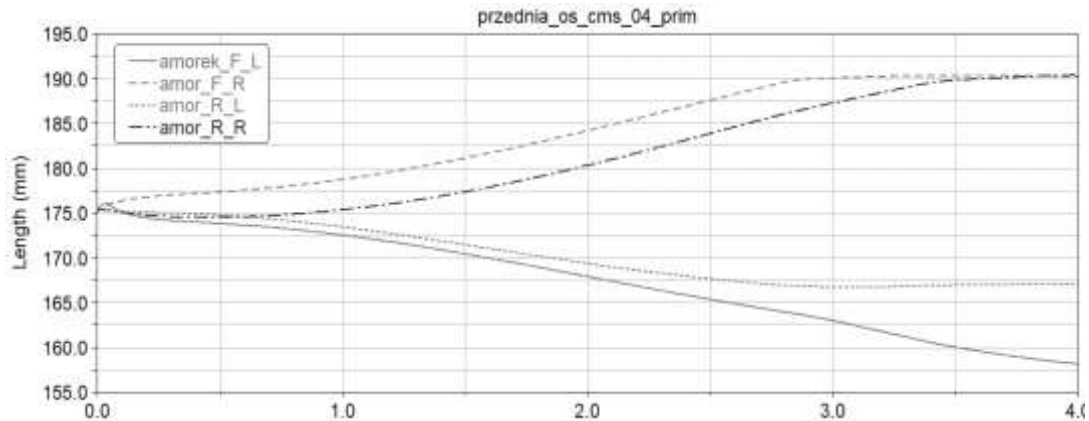

Źródło: Opracowanie własne.

Doświadczenie uzyskane podczas pracy przy rozwiązywaniu problemu podnoszenia tylnego koła podczas zakrętu przy bolidach CMS-03 oraz CMS-04 wpłynęło znacząco na charakterystykę badania modelu bolidu CMS-05.

Rysunek 8. Siła pionowa wynikająca z transferów mas na każdym kole podczas pokonywania zakrętu

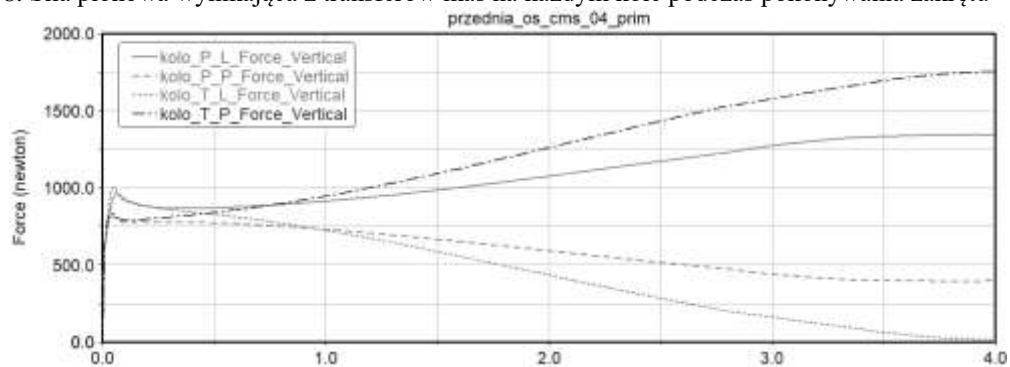

Źródło: Opracowanie własne.

Wyciągając wnioski oraz znajdując przyczynę podnoszenia koła podczas pokonywania zakrętu w poprzednich autach osoby odpowiedzialne za projekt zawieszenia były w stanie nie tylko zniwelować problem który występował w poprzednich konstrukcjach, lecz również rozłożyć znacznie bardziej równomiernie siły pionowe wynikające z transferów mas. Na rysunku 9 pokazano zależność siły pionowej działającej na każde z kół pojazdu w zależności od czasu badania przy ustawieniu stabilizatorów przedniego oraz tylnego w ustawieniu zapewniającym najbardziej równomiernie rozłożoną sztywność układu.

Rysunek 9. Obciążenie pionowe dla każdego koła pojazdu CMS-05 w czasie dla najbardziej równomiernie rozłożonych sztywności osi

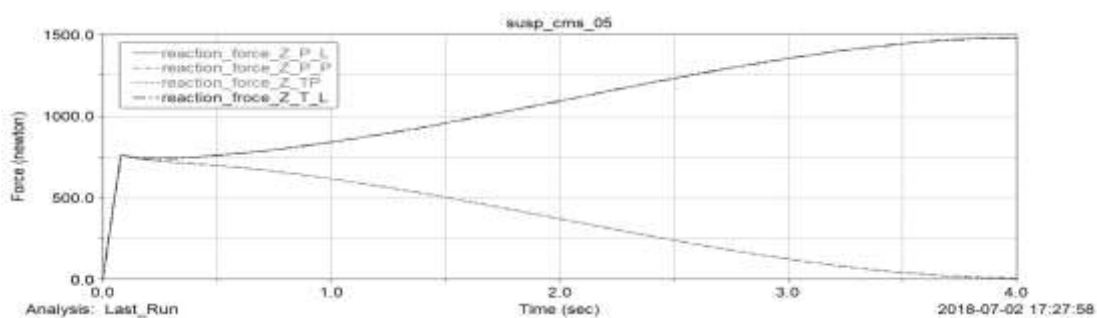

Źródło: Opracowanie własne.

Na rysunku 10 pokazano zależność siły pionowej działającej na każde z kół pojazdu w zależności od czasu badania przy ustawieniu stabilizatorów przedniego w ustawieniu zapewniającym największą sztywność układu. Na rys 10 widać również, że zbieżności przy największej różnicy pomiędzy sztywnościami osi nie wprowadzają tak dużej zmiany jaka występuje w najbardziej neutralnym ustawieniu poprzedniego auta pokazanym na rysunku. Podobny wykres sporządzony został dla ustawienia tylnego stabilizatora w pozycji zapewniającej największą sztywność osi przedstawionym poniżej.

Rysunek 10. Obciążenie pionowe dla każdego koła pojazdu CMS-05 w czasie dla największej sztywności przedniej osi

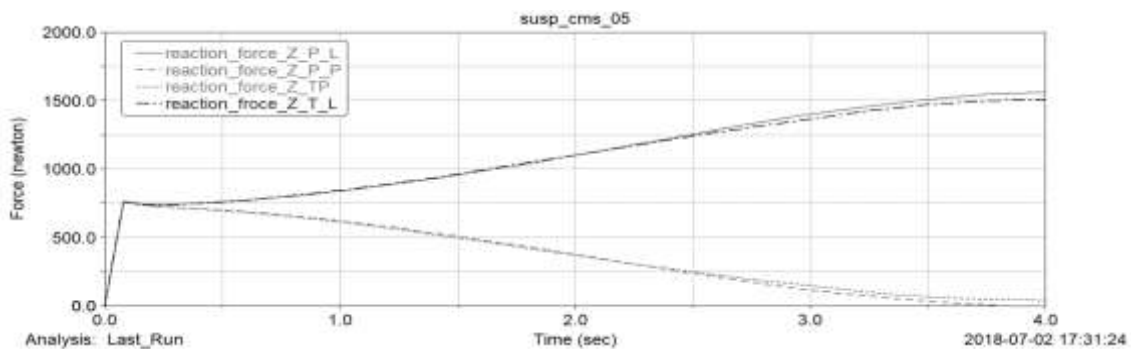

Źródło: Opracowanie własne.

Tutaj również różnice w obciążeniu kół są znikome przy porównaniu z równomiernym rozkładem sztywności osi jest znikomy zwłaszcza w porównaniu do ustawienia z poprzedniego bolidu, CMS-04. Jak widać w różnicach pomiędzy bolidami CMS-05 a CMS-04 rozkład sztywności pomiędzy osiami pojazdów został znacznie zbalansowany, co zaskutkowało pojazdem o bardziej neutralnej, przewidywalnej charakterystyce prowadzenia.

Rysunek 11. Obciążenie pionowe dla każdego koła pojazdu CMS-05 w czasie dla największej sztywności tylnej osi

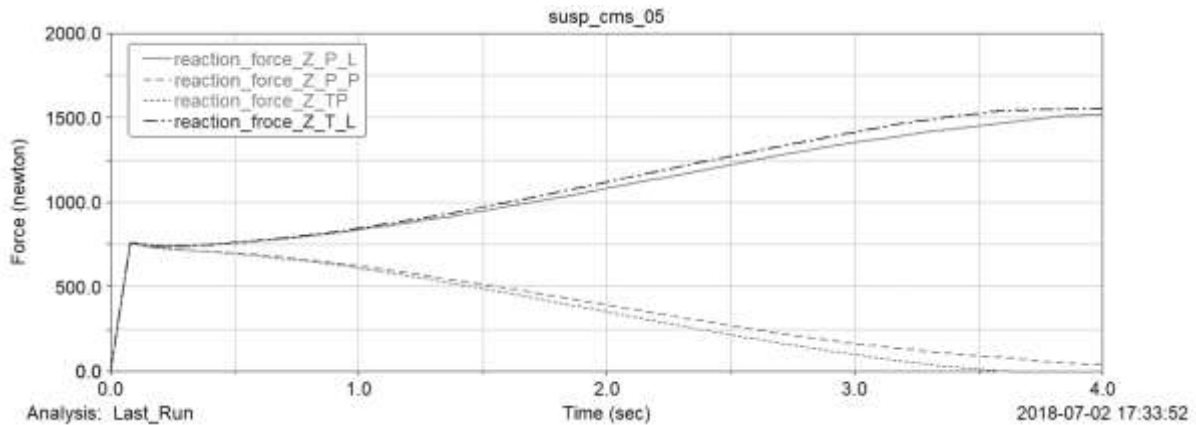

Źródło: Opracowanie własne

Rysunek 12. Model zawieszenia pojazdu CMS-06 w programie Optimum Kinematics

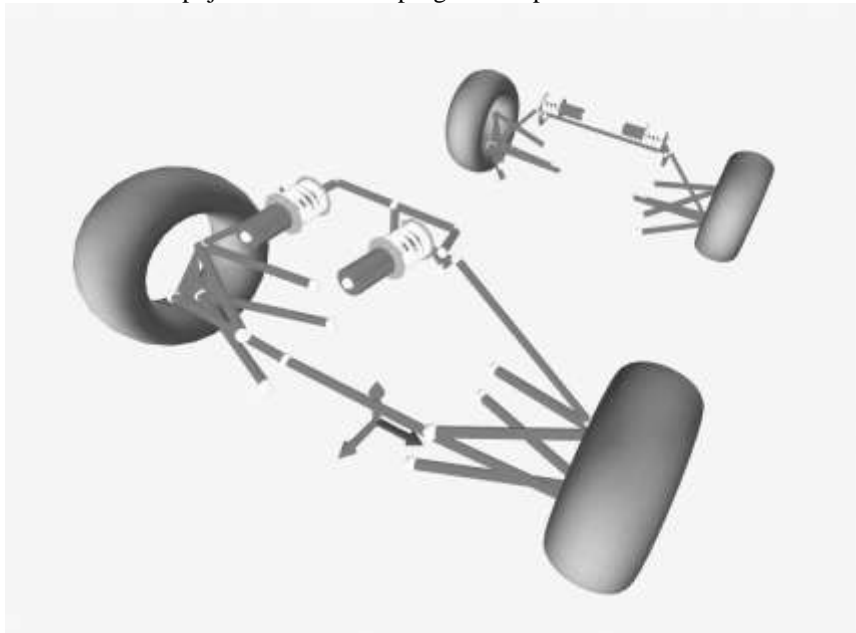

Źródło: Opracowanie własne.

Program *Optimum Kinematics* został napisany przez firmę OptimumG i służy do wyznaczania kinematyki pojazdu na podstawie zaprojektowanej geometrii zawieszenia. Jest to program prosty w podstawowej obsłudze, lecz posiadający całkiem sporo przydatnych narzędzi spotykanych w bardziej zaawansowanych programach. Zespół Cerber Motorsport korzysta z oprogramowania w celu dobrania geometrii zawieszenia o optymalnych pożądanych charakterystykach względem ruchu pojazdu. Charakterystyki te, takie jak zmiana pochylenia koła względem skoku zawieszenia lub zmiana położenia chwilowego kinematycznego środka obrotu pozwala na zaprojektowanie auta o niewielkich zmianach pożądanych parametrów względem ruchu pojazdu (rozpatrywane najczęściej są przypadki skoku zawieszenia bądź

pochylenia się pojazdu). Na poniższym rysunku przedstawiono model układu zawieszenia pojazdu CMS-06 w programie *Optimum Kinematics* wykorzystywany do obliczeń. Punkt początkowy zastosowanego układu znajduje się w przecięciu płaszczyzn: podłoża, symetrii pojazdu oraz płaszczyzny, w której znajduje się przednia oś pojazdu.

Symulacje ruchu pojazdu były wykonywane w seriach generujących wiele wykresów dla zaprogramowanej zmiany położenia poszczególnych punktów zawieszenia. Badane były takie parametry jak: wpływ kąta pomiędzy ramionami wahacza na przebiegi zawieszenia wpływ położenia punktów przekładni kątowej w płaszczyźnie z mocowaniem kolumny sprężysto-tłumiącej oraz z mocowaniem drążka popychającego (ang. *Push-Rod*) na kinematyczne przełożenie przekładni. Na wykresach pokazano zależności przełożenia na tylnej oraz przedniej przekładni kątowej względem dopuszczalnego przez regulamin skoku zawieszenia. Celem jest uzyskanie maksymalnie liniowego przebiegu o najmniejszej możliwej zmianie w zakresie pracy zawieszenia. Pożądaną wartością przełożenia jest przedział maksymalnie zbliżony do wartości 1 o jak najmniejszym rozmiarze. Od tego parametru uzależniona jest sztywność osi, ponieważ wzór potrzebny do jej obliczenia posiada przełożenie układu w kwadracie, co oznacza, że niewielka zmiana wartości przełożenia układu może spowodować dużą zmianę w prowadzeniu pojazdu (Miliken, 1995):

$$WR = (MR)^2 * C \quad (1)$$

gdzie:

WR = sztywność osi,

MR = przełożenie przekładni kątowej,

C = sztywność sprężyny.

Rysunek 123. Przełożenie przedniej przekładni kątowej

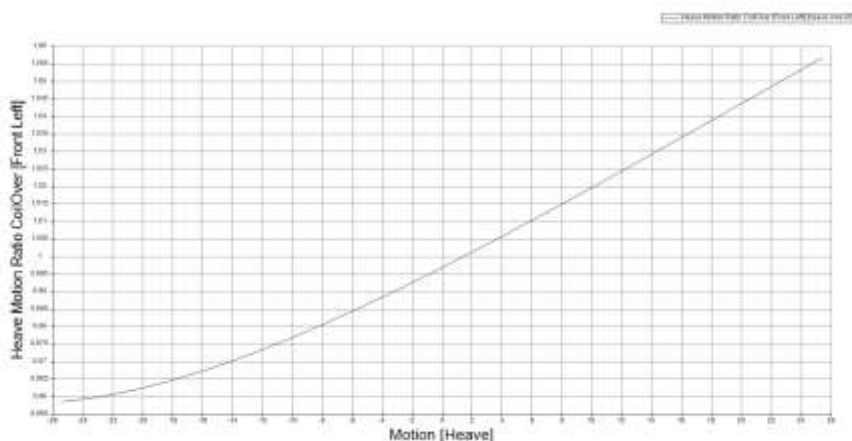

Źródło: Opracowanie własne.

Rysunek 14 Przełożenie tylnej przekładni kątowej

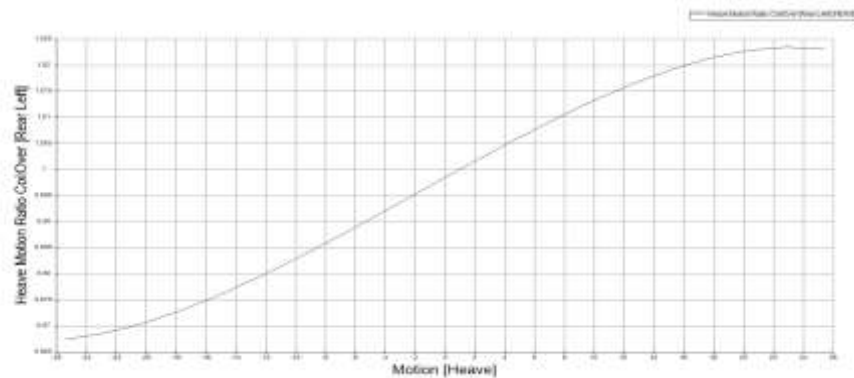

Źródło: Opracowanie własne.

Elementem, na który należy zwrócić uwagę na rysunku 14 jest zagięcie na granicach wykresu, jest to zjawisko niepożądane, ponieważ może wprowadzić kierowcę pojazdu w błąd przy dużych kątach znoszenia odnośnie chwilowych warunków pracy auta, ponieważ wartości wykresu będą się powtarzać. W celu ustalenia ogólnego położenia punktów zawieszenia wykonywane były serie po 10 położenia danego punktu kotwicznego zawieszenia w każdej osi w celu sprawdzenia jak jego położenie wpływa na przebiegi charakterystyk zawieszenia. Na poniższym rysunku 15 przedstawiono porównanie charakterystyki zmiany zbieżności względem skoku zawieszenia dla poprzedniego bolidu CMS-05 oraz dla nowo projektowanego CMS-06. Pogrubienie linii wykresu na jego końcach spowodowane jest nałożeniem się na siebie kolejnych iteracji wykresu wykreślonych automatycznie.

Rysunek 15 Wykres zależności zbieżności kół przednich pojazdu od skoku zawieszenia wykonany w Optimum Kinematics

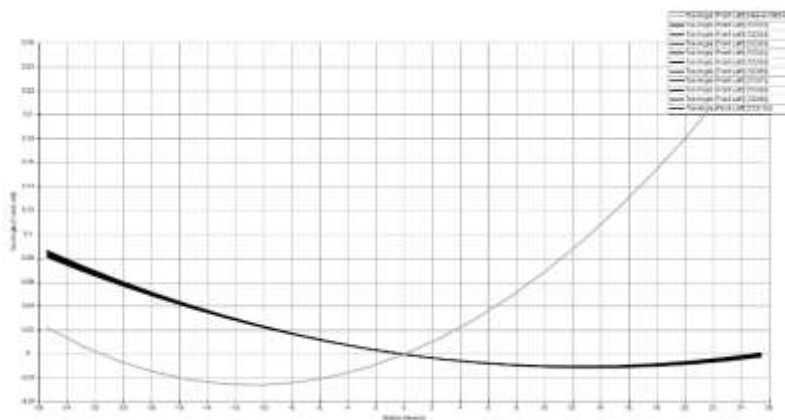

Źródło: Opracowanie własne.

Dzięki temu programowi możliwe było wprowadzenie nowego (w zespole), kompaktowego rozwiązania dla przedniego stabilizatora zawieszenia. Wprowadzona konstrukcja ma zwiększoną sztywność względem poprzeczka oraz, ponieważ jest montowana nad kolumną kierowniczą, w opozycji do mocowanej poprzednio do dolnej części struktury nośnej pojazdu zapewnia swobodny przepływ powietrza pozwalający na zwiększenie wpływu bliskości ziemi na specjalnie zaprojektowaną podłogę, co pozwoliło znacząco zwiększyć siłę docisku generowaną przez to urządzenie aerodynamiczne.

Moduł *Motion* jest narzędziem pozwalającym na tworzenie Analiz Ruchu. Analiza Ruchu to coś znacznie więcej niż prosta animacja – jest to symulacja odzwierciedlająca realne zachowanie poruszających się i oddziałujących na siebie obiektów. W praktyce oznacza to możliwość sprawdzenia charakteru ruchu projektowanych złożeń z uwzględnieniem sił ciężkości, tarcia czy sił skupionych. Oprócz tego dodatek *Motion* pozwala na użycie tłumików i sprężyn o predefiniowanych przez projektanta właściwościach. Użytkownik może stosować także zestawy kontaktowe między obiektami, które wpłyną na ich zachowanie podczas kolizji. Ogromną zaletą tego modułu jest możliwość tworzenia wykresów np. sił, mocy, przemieszczeń, prędkości przyspieszeń itd.

Dodatek ten należy włączyć w programie *Solid Works* z poziomu zakładki „Dodatki *Solid Works*” wybierając opcję *SolidWorks Motion*.

Rysunek 16. Kroki włączania dodatku SolidWorks Motion

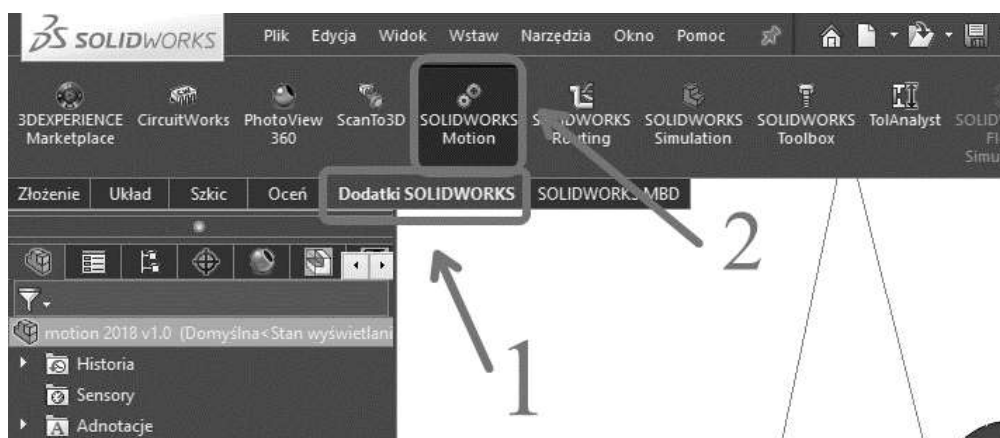

Źródło: Opracowanie własne.

Na rysunku 16 pokazano przeliczoną kinematyczną analizę ruchu tylnej części zawieszenia pojazdu klasy Formuła Student przeprowadzoną w celu uzyskaniu reakcji w podporach układu, dzięki którym można poznać siły obciążające mocowania zawieszenia do konstrukcji nośnej wykorzystane później w obliczeniach numerycznych wykonywanych

metodą elementów skończonych. Na poniższym rysunku widać uproszczony model, gdyż do uzyskania prawidłowych reakcji w podporach najważniejsze jest nadanie układowi prawidłowej geometrii oraz odebranie odpowiednich stopni swobody w węzłach układu. Dodatek Motion jest w stanie samodzielnie poprawić wiązania zastępując te wykorzystane w złożeniu, lecz w przypadku badanego zawieszenia należało celowo uprościć model, aby uniknąć przedefiniowania układu. Na podstawie doświadczenia jako główny rodzaj wiązań wykorzystano wiązania mechaniczne: zawias. Pozwalają one na odebranie odpowiednich stopni swobody na połączeniach wykorzystujących łożyska sferyczne, jednocześnie ograniczając się do pojedynczego wiązania. Ułatwiło to analizę wyników, ponieważ można było odnosić wszystkie cztery wykresy pokazane na rysunku 17 do pojedynczych wiązań. Przyspieszyło to przygotowanie danych do obliczeń numerycznych.

Rysunek 17. Panel roboczy dodatku SolidWorks Motion

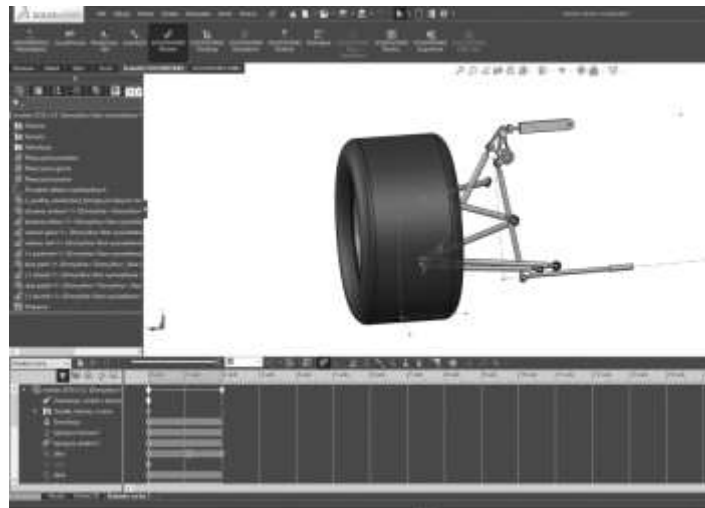

Źródło: Opracowanie własne.

Jako warunki brzegowe do obliczeń należy podać odpowiednie podpory, obciążenia oraz rodzaj połączeń pomiędzy elementami konstrukcji. Można zastosować m.in. tłumiki, sprężyny oraz odczytywać wyniki całkowite, lub kierunkowe przemieszczeń, sił, momentów, energii lub mocy i innych parametrów pracy układu. Możliwe jest również zadawanie obciążeń zmiennych w czasie, pozwalające na tworzenie złożonych symulacji pracy badanego elementu. Na Rysunek przedstawiono prezentację wyników sił reakcji dla danego punktu w kierunkach x , y i z oraz sumę całkowitej siły reakcji.

Rysunek 18. Wyniki obliczeń sił reakcji w układzie

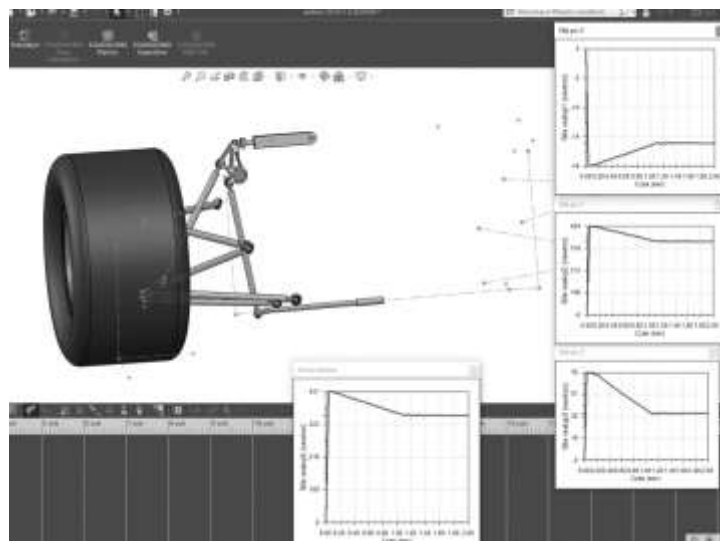

Źródło: Opracowanie własne.

W tej analizie ruchu przyjęto jako obciążenia siły wynikające z masy pojazdu uwzględniającą transfer masy podczas poruszania się w zakręcie, siłę boczną wygenerowaną przez oponę w maksymalnym obciążeniu, oraz maksymalną siłę wzdłużną możliwą do uzyskania podczas hamowania. Siły te zostały przyłożone we wspólnym punkcie styku koła z jezdnią. Bardzo istotnym elementem jest współpraca pomiędzy osobami odpowiedzialnymi za analizę ruchu pojazdu, ponieważ gdy uda im się prawidłowo wyznaczyć siły działające na pojazd w trakcie ruchu można skorzystać z oprogramowania *Solid Works Motion* w celu zamiany tych sił na siły reakcji w punktach kotwicznych zawieszenia, co jest niezbędne do przeprowadzenia obliczeń numerycznych metodą elementów skończonych.

Matlab jest bardzo złożonym programem matematycznym zawierający w swoim kodzie moduły do badania z wielu dyscyplin, pozwala chociażby przetwarzać sygnały, układy sterowania czy projektować układy bazujące na modelach fizycznych. Zespół *Cerber Motorsport* wykorzystał do tej pory niewielki procent możliwości tego programu. Zagadnienia zajmujące się analizą ruchu pojazdu polegały na rozpatrywaniu specyficznych zagadnień. Jak dotychczas celem korzystania z *Matlaba* było wyznaczenie temperatury tarcz hamulcowych oraz ocenę potrzeby ich chłodzenia oraz budowę modelu matematycznego pojazdu, która jest obecnie rozwijana. Praca w programie *Matlab* polega na pisaniu programu lub korzystając z części dostępnych modułów, takich jak *Simulink* na modelowaniu opartym na schematach i równaniach.

Rysunek 19. Wykres zależności temperatury od czasu hamowania auta

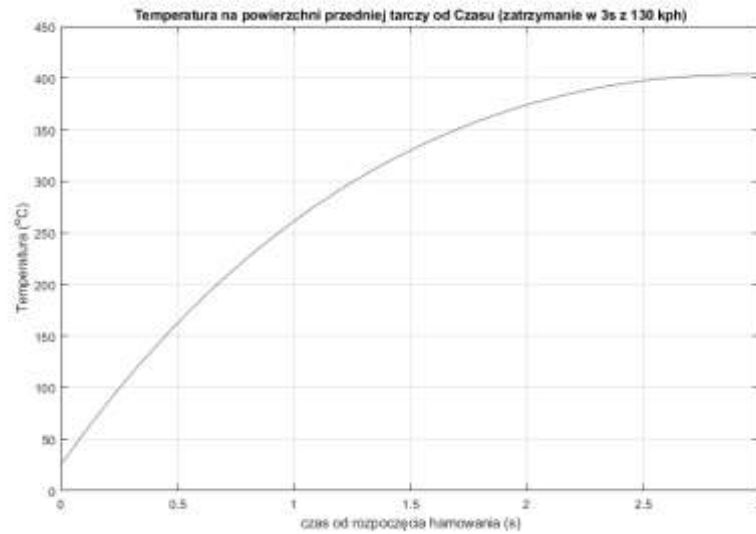

Źródło: Opracowanie własne.

Na rysunku 18 przedstawiono wyniki ze wspomnianych obliczeń temperaturowych układu hamulcowego CMS-03. Przedstawia on zależność temperatury tarczy hamulcowej od czasu hamowania z prędkości 130 kilometrów na godzinę, czyli prędkości maksymalnej pojazdu do 0 w czasie trzech sekund. Zatrzymanie pojazdu w tak krótkim czasie powoduje dużą oraz gwałtowną zmianę energii tarczy oraz szybki wzrost temperatury na powierzchni tarczy.

Przy obliczeniu powyższej krzywej wykorzystano współczynniki takie jak: ciepło właściwe materiału tarczy, masę koła z piastą oraz tarczą, grubość i średnicę tarczy hamulcowej, przewodność termiczną tarczy hamulcowej wyrażoną w $[W/m \cdot K]$, czy między innymi gęstość tarczy. Krzywa jest rozwiązaniem równania różniczkowego, dla którego wyznaczono 300 iteracji co oznacza, że na każdą sekundę ruchu przypada 100 rozwiązań równania. Badania temperatury osiąganego na tarczy hamulcowej pomogły rozwiązać kolejny problem zespołu CMS-03, jakim były przegrzewające się tarcze hamulcowe, które powodowały osłabianie temperaturowe materiału piasty, do której były sztywno przymocowane, co zwiększyło transfer ciepła powodując uszkodzenia mechaniczne piasty. W połowie sezonu testów CMS-03 zespół wprowadził do auta układ chłodzenia hamulców.

Podsumowanie

Analiza ruchu pojazdu jest tematem bardzo złożonym i autor zdaje sobie sprawę z faktu, że nie sposób opisać jej dokładnie w tak krótkim artykule. Opisane metody oraz przytoczone wyniki to jedynie niewielki procent do pełnego opisanego zjawiska ruchu pojazdu. Dokładne zbadanie ruchu pojazdu jest zajęciem bardzo skomplikowanym i pracochłonnym.

Wykorzystanie technik komputerowych do analizy ruchu pojazdu znacząco skraca czas na badanie tego zjawiska. Zespoły poświęcające dużo czasu na prawidłowe zbadanie zjawisk składających się na ruch pojazdu są w stanie uzyskać znaczącą przewagę nad konkurencją w zawodach formuły student.

Literatura

FSG Rules 2019

http://wazniak.mimuw.edu.pl/index.php?title=PF_Modu%C5%82_3 (dostęp 7 marca 2019).

http://www.if.pw.edu.pl/~anadam/WykLadyFO/FoWWW_03.html (dostęp 7 marca 2019).

<https://solidmania.com/3559-2/> (dostęp 7 marca 2019).

Milliken W.F., Milliken D.L. 1995. *Race car vehicle dynamics*, Society of Automotive Engineers Inc., Warrendale.

Smith C. 1978. *Tune To Win*, Aero Publishers Inc., Fallbrook CA.

Data logger parametrów jazdy samochodu sportowego

The methodology of designing data acquisition system for racing vehicle

Jakub Szymski,
Ewelina Anna Moczulska

Politechnika Białostocka,
Wydział Mechaniczny
Studenckie Koło Naukowe Auto-Moto-Club
Opiekun: dr inż. Jarosław Czaban

Abstract

Data acquisition systems are widely used in race cars. The main reasons why racing teams are using data acquisition are analysing vehicle and driver performance and monitor reliability and safety.

In this article the methodology of designing data acquisition system for track car was described. Data logger was manufactured in cooperation with *Formula Student* team – Cerber Motorport from Białystok University of Technology. For reliability and ease of manufacturing commercial components and sensors were used. To connect all these components into one functional system the printed circuit board was created by usage of Eagle software. Device is controlled by ESP-12 module programmed in Arduino IDE software. Designed system allows to record GPS coordinates, vehicle velocity, lateral and longitudinal G-forces and angular velocities. Collected data was saved on SD card and next analysed in Matlab software.

Keywords: Formula Student, data acquisition, vehicle motion parameters, motorsport, race

Wstęp

Zawody Formuła Student należą do jednych z najbardziej prestiżowych konkursów inżynierskich skierowanych do studentów z całego świata. Głównym zadaniem jest zaprojektowanie, a następnie zbudowanie pojazdu, który rywalizować będzie zarówno w konkurencjach dynamicznych – sprawdzających jego sprawność, jak również konkurencjach statycznych – weryfikujących wiedzę inżynierską młodych konstruktorów.

Zastosowanie akwizycji danych w pojazdach sportowych umożliwia monitorowanie wybranych parametrów jazdy (2019 Formula SAE Rules 2018). Celem stosowania jest uzyskanie zapisu położenia pojazdu w czasie oraz wykrycie potencjalnych nieprawidłowości występujących w poszczególnych podzespołach auta. Zmierzone wartości przesyłane radiowo, pochodzące z systemu akwizycji danych pozwalają zarówno na rejestrację trasy przejazdu, jak również na szybką, zdalną diagnozę usterki podczas jazdy lub sygnalizację miejsca jej wystąpienia.

Ważnym aspektem użytkowania aut sportowych jest również udoskonalanie techniki jazdy kierowcy. Analizując zapisane dane może on poprawić sposób prowadzenia pojazdu, zwiększyć prędkość przejazdu w zakręcie lub dostosować intensywność hamowania w kluczowych odcinkach toru (Milliken 2003). Prawidłowa interpretacja zapisanych sygnałów z czujnika GPS może skutkować korektą zastosowanego toru jazdy, co bezpośrednio przełoży się na czasy poszczególnych okrążeń i pozwoli w większym stopniu wykorzystać potencjał samochodu sportowego (Blum2013; Espressif Systems Inc. 2013).

Celem pracy było zaprojektowanie oraz wykonanie systemu do akwizycji parametrów jazdy samochodu sportowego.

Rejestratory danych należą do grupy podstawowych urządzeń elektronicznych wykorzystywanych w sporcie motorowym. Niezależnie od poszczególnych serii rajdowych bądź wyścigowych, wykorzystuje się *Data Logger'y* o względnie ujednoliconej funkcjonalności. Coraz częściej znajdują one zastosowanie także w motorsporcie amatorskim. Na zawodach cyklu *Formula Student* spotkać można zarówno autorskie systemy akwizycji danych jak i popularnie stosowane urządzenia skomercjalizowane. Zostały one opisane poniżej:

Opis systemu

Samodzielnie zaprojektowane i wykonane systemy akwizycji danych są bardzo często spotykane u uczestników zawodów. Popularnie stosowane są niezależnie zaprojektowane układy scalone (ang. *Application Specific Integrated Circuit*) dające możliwość połączenia wybranych funkcji w jednym urządzeniu. Dzięki czemu możliwe jest wykorzystanie dedykowanego układu o jak najniższej masie i niewielkich rozmiarach. Zaletami tego typu rozwiązania jest obniżenie kosztu systemu oraz niski pobór energii. Niestety wszelkie zmiany i możliwości muszą być rozpatrzone podczas projektowania, jest to układ nieelastyczny i nie jest możliwa jego rozbudowa. Potencjalna, dalsza ewolucja systemu akwizycji danych z wykorzystaniem tego typu układów opiera się na implementacji kolejnych, dodatkowych modułów, wymuszając w ten sposób zwiększenie rozmiarów i masy własnej urządzenia.

Kolejnym rozwiązaniem często stosowanym w pojazdach typu *Formula Student* jest bardziej rozbudowany sterownik sbRIO 9636 firmy *National Instruments*, oparty na układzie FPGA (ang. *Field Programmable Gate Array*). W odniesieniu do wcześniej omawianego przypadku, urządzenie charakteryzuje się zwiększoną funkcjonalnością, dzięki wydajności pozwalającej na wykonywanie bardziej złożonych programów oraz obsługę większej ilości modułów. Nie posiada on obudowy, dlatego łatwo go dopasować do ograniczonej przestrzeni

w aucie, umieszczając w autorskiej obudowie. Jest szeroko dostępny na rynku i relatywnie tani w porównaniu do gotowych systemów akwizycji parametrów ruchu.

Rynek branżowy motorsportu oferuje szeroko rozbudowane systemy przeznaczone do rejestracji i akwizycji danych. Jednymi z najbardziej znanych firm produkujących tego typu urządzenia są: Bosh Motorsport, MoTeC, AIM czy Racelogic. W szerokim asortymencie oferowanym przez wskazanych producentów można znaleźć *Data Logger*'y lekkie i kompaktowe, nierzadko posiadające dwurdzeniowy procesor obliczeniowy. Podstawowym wyposażeniem takich systemów są wbudowane moduły GPS oraz porty komunikacyjne, przystosowane do przesyłania danych przez magistralę CAN (ang. *Controller Area Network*) pomiędzy wybranymi podzespołami. Zaletą omawianego systemu jest wysoka elastyczność programowania oraz możliwość rozbudowy systemu. Innym rozwiązaniem są systemy *Card Memory* umożliwiające zapis wybranych parametrów na karcie *Compact Flash*, z wykorzystaniem ECU (ang. *Electronic Control Unit*). Dostępne są również systemy ze zintegrowanymi wyświetlaczami montowanymi w kierownicy, bądź na desce rozdzielczej pojazdu.

Rysunek 1. Urządzenie firmy MoTeC



Źródło: MoTeC (2015), Central Logging System User Manual.

Pojazdy *Formula Student* charakteryzują się niską masą oraz dużą mocą w konsekwencji czego osiągają wysokie przyspieszenia. Uzyskanie takich rezultatów jest wynikiem prac mających na celu zapewnienie niezawodności oraz lekkości wszystkich komponentów nie tylko samej konstrukcji, ale również poszczególnych komponentów auta. Dotyczy to również systemu akwizycji danych, którego zadaniem jest:

- pomiar przyspieszeń oraz prędkości kątowych w 3 osiach (X,Y,Z),
- pomiar prędkości poruszającego się pojazdu,

- lokalizacja pojazdu bazowego poprzez moduł GPS,
- akwizycja parametrów ruchu na karcie SD,
- zdalny podgląd parametrów ruchu na komputerze przenośnym poprzez moduł radiowy.

Schemat ideowy działania systemu przedstawiono na rysunku 2.

Rysunek 2. Schemat ideowy autorskiego systemu

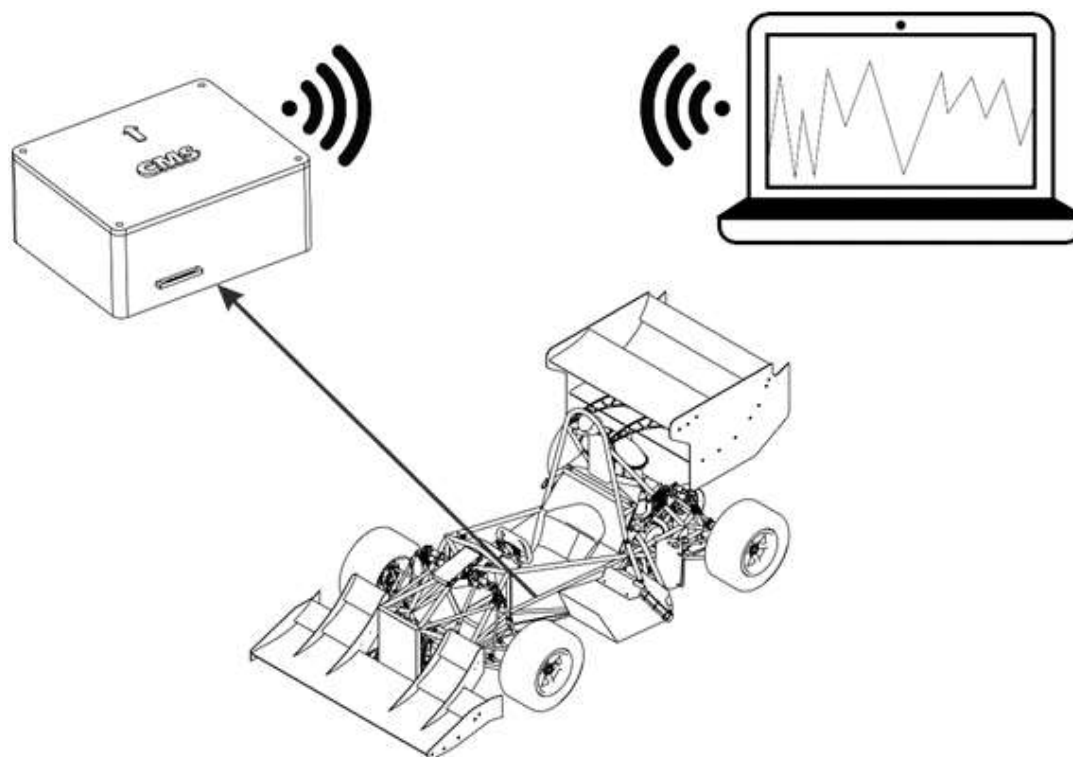

Źródło: Opracowanie własne.

Jednym z najważniejszych elementów systemu aktywizacji danych jest moduł z wbudowanym mikrokontrolerem, pełniącym rolę jednostki sterującej całego systemu. Zastosowanie w projekcie znalazła płytką *Yellow Board ESP8266* (Rys. 3), wyposażona w zintegrowany moduł WiFi. Komunikację z poszczególnymi modułami zapewnia 19 wyprowadzeń typu goldpin: dziewięć wejść/wyjść cyfrowych, wejście analogowe oraz piny do komunikacji szeregowej UART. Liczba wejść i wyjść jest wystarczająca dla projektowanego systemu, pozwala na bezpośrednie połączenie wszystkich komponentów. Dodatkowym atutem jest obsługa WiFi poprzez dostępne biblioteki. Wykorzystywany model posiada również wbudowaną antenę PCB, która wraz ze standardowym routerem TPLink WR841N osiąga zasięg do 366 m, co umożliwiło w warunkach testowych została zapewniona łączność bezprzewodowa.

Istnieje możliwość rozszerzenia zasięgu sieci WiFi na dwa sposoby: zmiana routera na model o zwiększonych parametrach użytkowych lub utworzenie sieci z kilku-, kilkunastu modułów ESP. Drugi przypadek zakłada dodanie kolejnych modułów ESP w celu przekazywania informacji, w tym przypadku, każde urządzenie może bezpośrednio połączyć się z routerem.

Rysunek 3. Płytką Yellow Board ESP8266

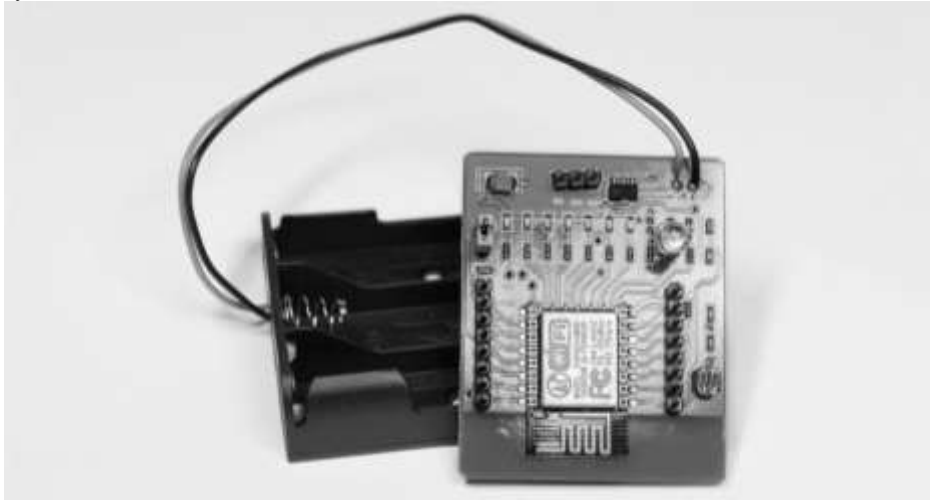

Źródło: Opracowanie własne.

Pomiar przyspieszeń i prędkości kątowych w trzech osiach (X,Y,Z) realizowany jest poprzez moduł *SparkFun – LSM6DS3* (Rys. 4). Jest to urządzenie posiadające wysoką odporność na wstrząsy oraz wbudowany akcelerometr i żyroskop. Do komunikacji czujnika z jednostką centralną służy magistrala I2C z częstotliwością przesyłu danych 400kHz lub SPI – 1MHz. Wbudowany czujnik temperatury działający w zakresie od -40 do 85°C pozwala na pomiar temperatury. Programowalny zakres pomiarowy akcelerometru oraz żyroskopu zawiera się w zakresach odpowiednio: $\pm 2g$, $\pm 4g$, $\pm 8g$, $\pm 16g$ i $\pm 125^\circ/s$, $\pm 245^\circ/s$, $\pm 500^\circ/s$, $\pm 1000^\circ/s$, $\pm 2000^\circ/s$.

Określenie lokalizacji pojazdu bazowego realizowane jest poprzez moduł GPS *UBX-G7020-KT* (Rys. 5). Dokładność pomiaru modułu wynosi około 2 m. Dodatkowo posiada on wbudowaną antenę o czułości – 161 dBm. Zastosowanie przedstawionego modułu pozwoliło uzyskać współrzędne geograficzne poruszającego się pojazdu (długość i szerokość geograficzną, wysokość), prędkość oraz dokładny czas GMT. Producent w karcie katalogowej podaje, iż moduł posiada zegar pamiętający czas przez dwie godziny od odłączenia zasilania.

Rysunek 4. Akcelerometr LSM6DS3

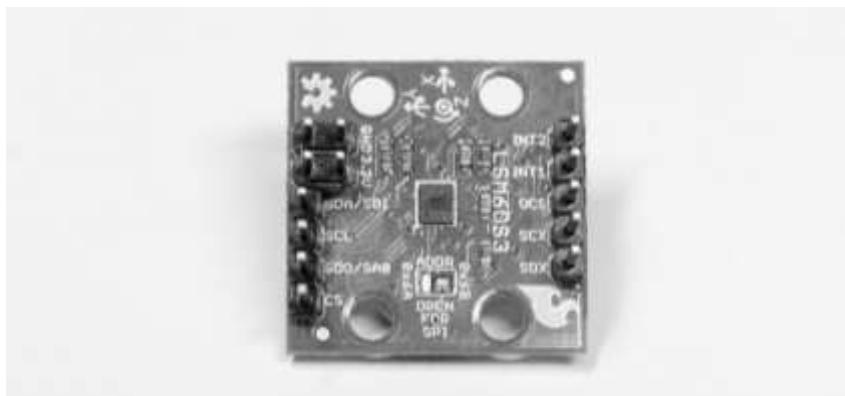

Źródło: Opracowanie własne.

Rysunek 5. Moduł GPS - UBX-G7020-KT



Źródło: Opracowanie własne.

Rysunek 6. Moduł czytnika kart SD

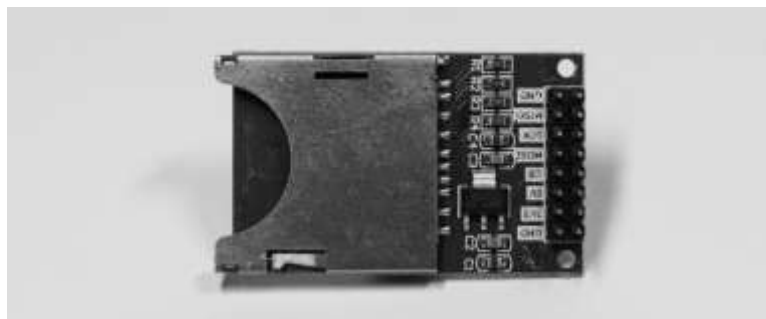

Źródło: Opracowanie własne.

Rysunek 8.13 Model 3D systemu wykonany w programie SolidWorks: a – koszyk z bateriami, b – moduł WiFi, c- płytki główna, d- żyroskop i akcelerometr, e- moduł karty SD, f- moduł GPS.

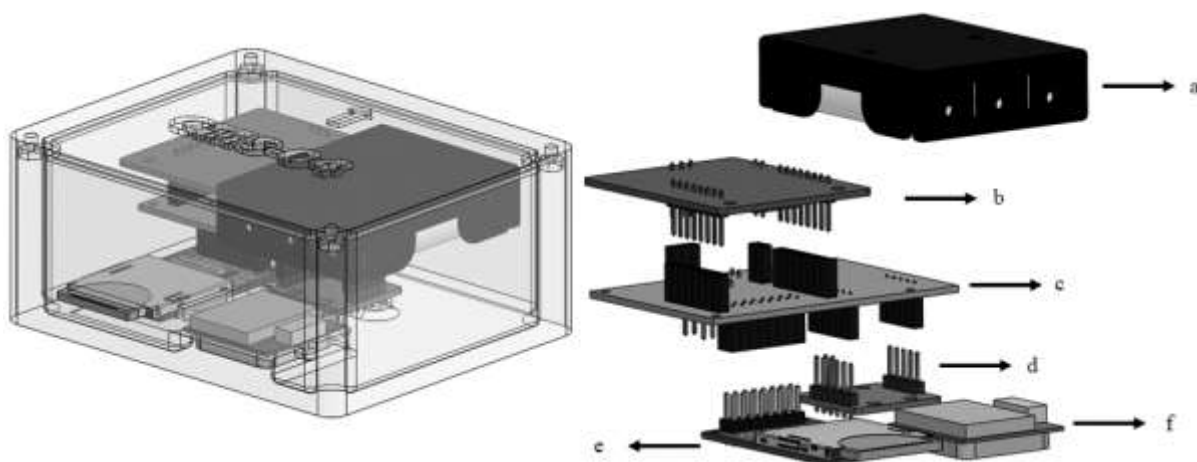

Źródło: Opracowanie własne.

Rysunek 9.14 Finalnie wykonany system akwizycji danych

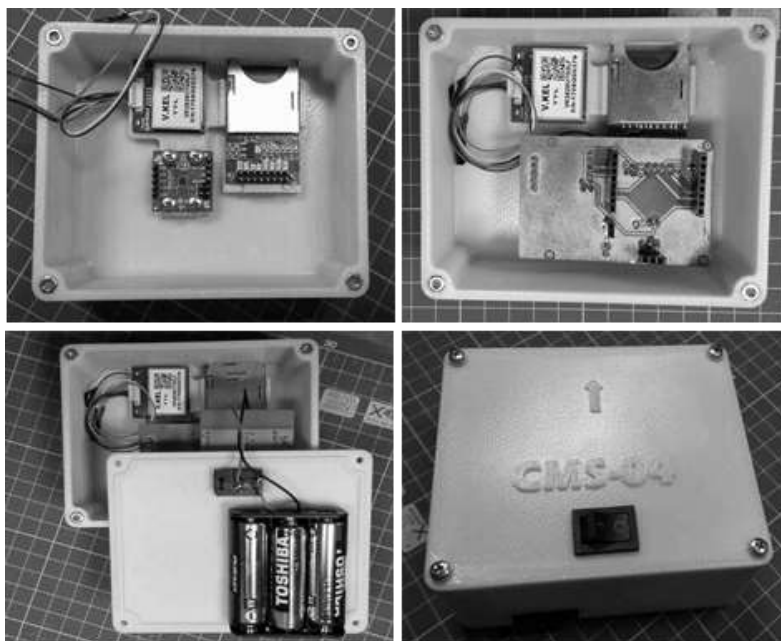

Źródło: Opracowanie własne.

Program urządzenia

Program sterujący pracą systemu akwizycji danych zrealizowano z wykorzystaniem wieloplatformowej aplikacji *Arduino IDE*, służącej do programowania wybranej do utworzenia systemu platformy.

Program sterujący systemem akwizycji danych rozpoczyna się od zadeklarowanych bibliotek, dzięki którym możliwa jest komunikacja z czujnikami oraz przesył danych. Dzięki powszechności oprogramowania *Arduino*, wszystkie elementy składowe systemu posiadają biblioteki, dostępne na stronie oprogramowania. W projektowanym systemie korzystano z bibliotek wymienionych poniżej (Amariei 2015).

- *SparkFunLSM6DS3.h* – umożliwiła komunikację z 3-osiowym akcelerometrem, żyroskopem i czujnikiem temperatury. Wbudowane funkcje pozwalały na łatwe czytanie danych oraz odpowiednie ustawienie zakresów pomiarowych modułu.
- *TinyGPS++.h* – dzięki niej, możliwa była analiza danych, pochodzących z modułu GPS. Biblioteka ta oferuje łatwe w użyciu metody wyodrębnienia pozycji, daty, czasu, prędkości, wysokości i kursu z urządzenia GPS użytkownika.
- *SD.h* – biblioteka ta pozwala na odczytywanie oraz zapisywanie wybranych danych na kartach SD.
- *Wire.h* – umożliwia komunikację z urządzeniami za pomocą magistrali *I2C/TWI*. W ten sposób połączony jest akcelerometr wraz z żyroskopem.
- *SPI.h* – umożliwia komunikację z urządzeniami SPI, z mikrokontrolerem jako urządzenie master. W ten sposób połączony jest moduł karty SD.
- *SoftwareSerial.h* – została opracowana w celu umożliwienia komunikacji szeregowej dla innych cyfrowych pinów programowanego mikrokontrolera, za pomocą oprogramowania do odtworzenia funkcjonalności. Dzięki tej bibliotece możliwe jest posiadanie wielu portów szeregowych oprogramowania z szybkością do 115200 b/s.
- *ESP8266WiFi.h* – biblioteka ta pozwala modułowi *ESP8266* na połączenie z siecią WiFi i przesyłanie danych.
- *WiFiClient.h* – ta biblioteka pozwala utworzyć klienta, który może się połączyć z określonym adresem IP i portem internetowym. Zwracana wartość wskazuje na sukces lub porażkę podczas próby połączenia.
- *ESP8266WebServer.h* – pozwala na konfigurację serwera internetowego na urządzeniu *ESP8266* oraz ustawienie portu komunikacji z przeglądarką internetową.

Schemat działania początku programu do akwizycji danych, przed wywołaniem pierwszej funkcji oraz pętli został przedstawiony na rysunku 10. Są to ustawienia niezbędne do prawidłowego działania programu.

Rysunek 10. Schemat działania systemu akwizycji danych przed wywołaniem pierwszej funkcji

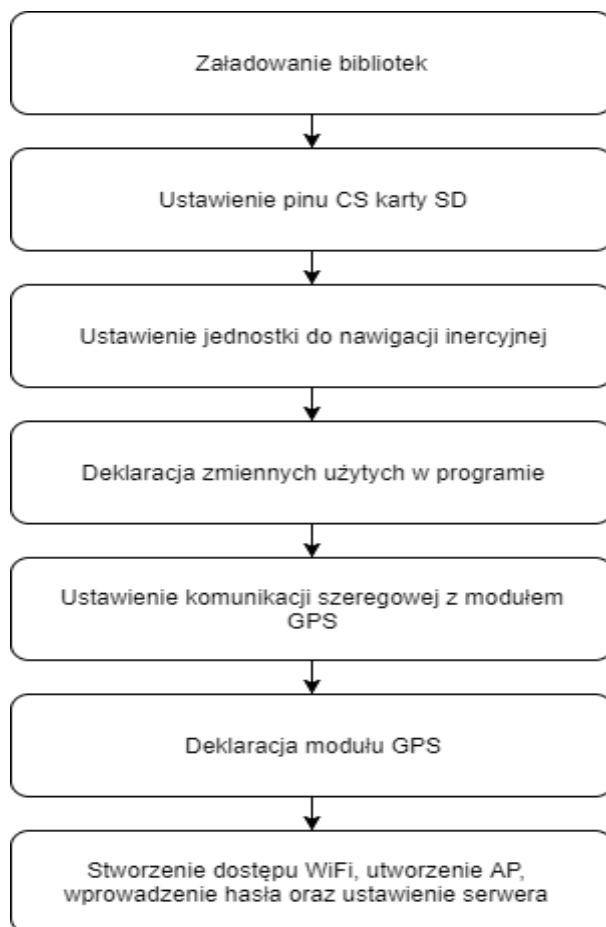

Źródło: Opracowanie własne.

Ustawienia początkowe po wprowadzeniu bibliotek rozpoczęto od zdefiniowania w kodzie, pinów podłączenia modułu karty SD. W następnym kroku zdefiniowana jest jednostka do nawigacji inercyjnej (IMU), czyli 3-osiowy akcelerometr i żyroskop wykorzystany w projektowanym systemie – LSM6DS3. Zdefiniowane zmienne użyte w programie, zadeklarowane są jako liczby całkowite (int) oraz zmiennoprzecinkowe (float) w zależności od tego co reprezentują. Typy zmiennych użytych w programie przedstawione oraz opisane zostały w tabeli 3.

Komunikacja z modułem GPS odbywa się za pomocą magistrali szeregowej i biblioteki *Software Serial*. Dane przesyłane są z prędkością 9600 b/s. Do poprawnego ustawienia komunikacji z tym modułem konieczne jest określenie, podłączenia poszczególnych pinów. Realizowane jest to za pomocą komendy o formacie: *SoftwareSerialswSer (rxPin, txPin, odwrotna logika, wielkość buforu danych)*, gdzie rxPin (do odbierania danych) wynosi 15, txPin (do wysyłania danych) wynosi 16, nie jest stosowana odwrotna logika, a bufor danych wynosi 256.

Tabela 3 Zmienne użyte w systemie akwizycji danych

INT		FLOAT	
d	dzień	tc [°C]	temperatura w C
s	sekunda	tf [°F]	temperatura w F
m	minuta	ax [m/s ²]	przyspieszenie w osi X
h	godzina	ay [m/s ²]	przyspieszenie w osi Y
y	rok	az [m/s ²]	przyspieszenie w osi Z
mont	miesiąc	wx [°/s]	prędkość kątowna wokół osi X
		wy [°/s]	prędkość kątowna wokół osi Y
		wz [°/s]	prędkość kątowna wokół osi Z

Źródło: Opracowanie własne.

Komunikację WiFi rozpoczęto od utworzenia obiektu serwera. Serwer odpowiada na klientów, w tym przypadku przeglądarki internetowej, na porcie 80, jest to standardowy port przeglądarki sieciowej komunikującej się z serwerami WWW. Utworzony został punkt dostępowy ESP o nazwie – *CMS* i hasło dostępu *Cerbermotorsport*.

Kolejną opisaną funkcją jest *setup()*, która jest wywoływana automatycznie po załączeniu zasilania lub zresetowaniu układu. Wykorzystywana jest do ustawienia wartości początkowych zmiennych, deklaracji wejść i wyjść oraz ustawienia parametrów budowanego systemu. W tej funkcji, ze względu jej specyfikacji, nie są zwracane żadne wartości. Schemat kolejności wykonywanych ustawień i konfiguracji systemu został przedstawiony na Rys. 11.

Rozpoczęto od ustawienia prędkości komunikacji na 115200 b/s. Zakres działania żyroskopu został ustawiony na 250 °/s, a akcelerometru na 4g. System sprawdza, czy jest zamontowana karta SD, w przypadku jej braku wysyła komunikat z błędem oraz próbuje ją wykryć ponownie. Często przyczyną nie wykrywania karty SD, jest niewłaściwe określenie w programie portu CS. Po sprawdzeniu dostępności karty SD, tworzony jest punkt dostępu WiFi (Access Point). Wywoływana funkcja *handleroot*, wyświetla na stronie internetowej (adres: <http://192.168.4.1>) komunikat o nawiązaniu połączenia „*Youareconnected!*”, kiedy komputer zostanie podłączony do modułu. Połączenie oraz komunikat został przedstawiony na rysunku 12. A podczas komunikacji szeregowej z komputerem na porcie COM3 możemy odczytać komunikat o nawiązaniu połączenia „*HTTP serverstarted*”(Lathi1965).

Rysunek 11. Schemat działania funkcji setup

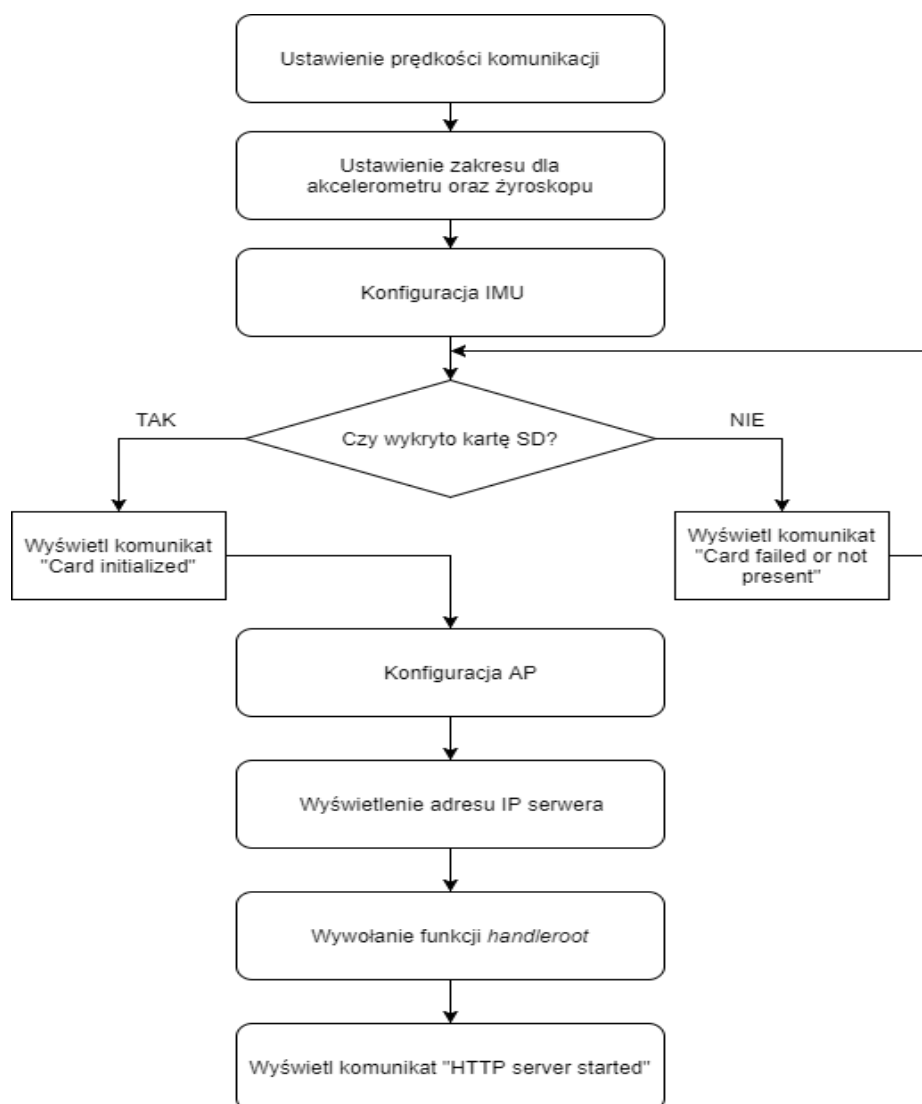

Źródło: Opracowanie własne.

Rysunek 12. Połączenie WiFi

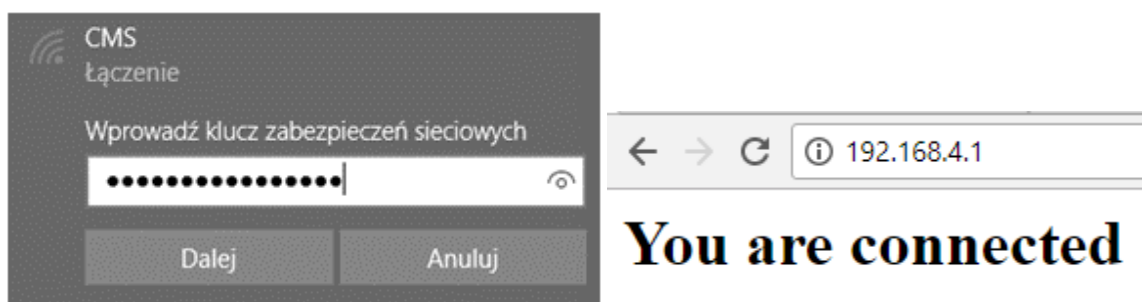

Źródło: Opracowanie własne.

Kolejną wykonywaną funkcją jest *loop()*, wywołana w nieskończonej pętli. Schemat jej dokładnego działania w programowanym systemie został przedstawiony na rysunku 13.

Rysunek 13. Schemat działania funkcji *loop()*

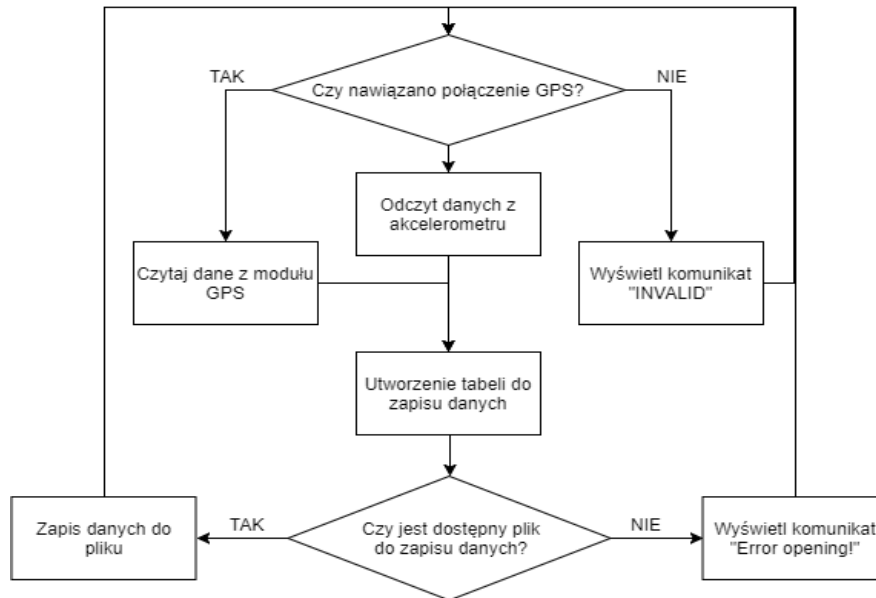

Źródło: Opracowanie własne.

Sygnal pochodzący z modułu GPS jest nieustannie sprawdzany. Do czasu jego całkowitej aktywacji w podglądzie komunikacji szeregowej z komputerem pojawia się komunikat *invalid*, a do tabeli zapisywane są jedynie dane odczytane z żyroskopu oraz akcelerometru, dane z modułu GPS wynoszą 0. Jeżeli moduł GPS otrzyma sygnał, zacznie czytać oraz zapisywać dane. Użycie biblioteki Tiny GPS ++ oraz SparkFunLSM6DS3 pozwoliło zapisywać dane na kartę SD, bez wcześniejszego dekodowania ich, służą do tego proste funkcje tj. *gps.location.lat()* – odczytanie szerokości geograficznej. Dane odczytywane z modułu GPS, akcelerometru i żyroskopu i komenda pobrania ich z modułu została przedstawiona w Szerokość oraz długość geograficzna została zapisana z dokładnością do sześciu miejsc po przecinku. Pozwala to na dokładne wyznaczenie trasy przejazdu pojazdu. Wartości przyspieszeń zostały programowo przeliczone na m/s². Dane zapisano w tabeli w pliku z rozszerzeniem .txt, z separatorem | pomiędzy kolumnami wartości, aby przy imporcie danych do programu Excel lub Matlab otrzymać właściwie rozdzielone kolumny. Widok tabeli zapisanej w pliku txt, bez żadnych modyfikacji i analizy przedstawiony został na rysunku 14

Ry. Podczas zapisywania wartości na kartę SD, nieustannie sprawdzane jest, czy plik do zapisu jest otarty, jeżeli w trakcie zapisu karta zostanie usunięta z urządzenia, wyświetli się komunikat *error opening* !

Tabela 4 Szerokość oraz długość geograficzna została zapisana z dokładnością do sześciu miejsc po przecinku. Pozwala to na dokładne wyznaczenie trasy przejazdu pojazdu. Wartości przyspieszeń zostały programowo przeliczone na m/s^2 . Dane zapisano w tabeli w pliku z rozszerzeniem .txt, z separatorem | pomiędzy kolumnami wartości, aby przy imporcie danych do programu Excel lub Matlab otrzymać właściwie rozdzielone kolumny. Widok tabeli zapisanej w pliku txt, bez żadnych modyfikacji i analizy przedstawiony został na rysunku 14

Ry. Podczas zapisywania wartości na kartę SD, nieustannie sprawdzane jest, czy plik do zapisu jest otarty, jeżeli w trakcie zapisu karta zostanie usunięta z urządzenia, wyświetli się komunikat *error opening* !

Tabela 4. Komendy wykonujące pobranie poszczególnych danych

Zmienna	Komenda pobrania
ax	myIMU.readFloatAccelX()
ay	myIMU.readFloatAccelY()
az	myIMU.readFloatAccelZ()
wx	myIMU.readFloatGyroX()
wy	myIMU.readFloatGyroY()
wz	myIMU.readFloatGyroZ()
tc	myIMU.readTempC()
tf	myIMU.readTempF()
d	gps.date.day()
mont	gps.date.month()
y	gps.date.year()
h	gps.time.hour()
m	gps.time.minute()
s	gps.time.second()
lat	gps.location.lat()
lng	gps.location.lng()
speed	gps.speed.mps()
alt	gps.altitude.meters()

Źródło: Opracowanie własne.

Ostatnią funkcją programu jest *DisplayInfo()* wyświetlanie danych w oknie komunikacji szeregowej. Wyświetlane są informacje tj. data, czas, wartości z akcelerometru, żyroskopu, czujnika temperatury oraz modułu GPS.

Rysunek 14. Widok pliku txt z pomiarów jazdy testowej

Identyfikator	data	format	wysokość	prędkość	przyspieszenia (ax, ay, az)	kąty (wx, wy, wz)	współrzędne GPS (lat, lng)
1029634	27/1/2018	czas	14:50:58	ax 1.05 ay 0.83 az 9.75	wx 0.17 wy -0.29 wz -0.27	lat 53.170945 lng	
23.050853	altitude 114.40	speed 0.59	tc 14.13 tf 57.42				
1029650	27/1/2018	czas	14:50:58	ax 1.37 ay 0.70 az 9.74	wx 0.17 wy -0.23 wz -0.27	lat 53.170945 lng	
23.050853	altitude 114.40	speed 0.59	tc 14.13 tf 57.42				
1029663	27/1/2018	czas	14:50:58	ax 1.46 ay 0.67 az 9.52	wx 0.21 wy -0.31 wz -0.27	lat 53.170945 lng	
23.050853	altitude 114.40	speed 0.59	tc 13.75 tf 56.75				
1029707	27/1/2018	czas	14:50:58	ax 1.50 ay 0.76 az 9.97	wx 0.21 wy -0.30 wz -0.30	lat 53.170945 lng	
23.050853	altitude 114.40	speed 0.59	tc 13.80 tf 56.97				
1029849	27/1/2018	czas	14:50:58	ax 1.71 ay 0.59 az 9.45	wx 0.24 wy -0.31 wz -0.30	lat 53.170945 lng	
23.050853	altitude 114.40	speed 0.59	tc 14.13 tf 57.31				
1030050	27/1/2018	czas	14:50:59	ax 1.50 ay 0.63 az 9.70	wx 0.23 wy -0.31 wz -0.29	lat 53.170944 lng	
23.050856	altitude 114.50	speed 0.05	tc 13.94 tf 57.09				
1030258	27/1/2018	czas	14:50:59	ax 1.44 ay 0.60 az 9.78	wx 0.25 wy -0.34 wz -0.28	lat 53.170944 lng	
23.050856	altitude 114.50	speed 0.05	tc 14.00 tf 57.31				
1030337	27/1/2018	czas	14:50:59	ax 1.56 ay 0.59 az 9.76	wx 0.23 wy -0.29 wz -0.28	lat 53.170944 lng	
23.050856	altitude 114.50	speed 0.05	tc 14.00 tf 57.20				
1030360	27/1/2018	czas	14:50:59	ax 1.68 ay 0.59 az 9.56	wx 0.24 wy -0.31 wz -0.29	lat 53.170944 lng	
23.050856	altitude 114.50	speed 0.05	tc 13.80 tf 56.97				

Źródło: Opracowanie własne.

Testy urządzenia

System akwizycji parametrów ruchu przetestowano także w samochodzie cywilnym. Zamocowano go w środkowej części auta oraz wykonano przejazdy testowe. Dane zebrane podczas przejazdów poddano obróbce w programie Matlab oraz wykreślono wykresy: prędkości kątowych w czasie, przyspieszeń w czasie oraz prędkości auta. Dane z modułu GPS porównano z trasą wyznaczoną w Mapach Targeo (Rys. 15).

Rysunek 15. Dane z przejazdu porównane z mapą satelitarną

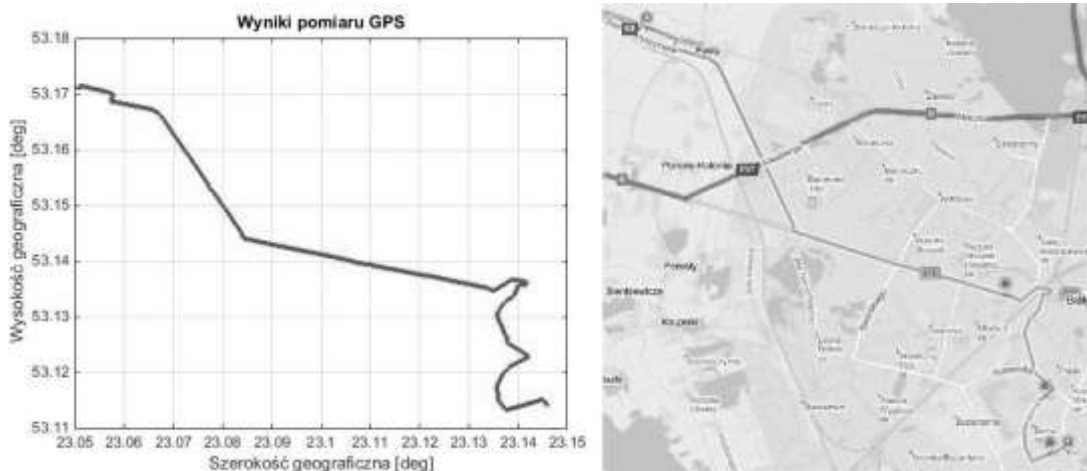

Źródło: Opracowanie własne, Mapy Targeo.

Analiza przyspieszeń w trzech osiach przedstawiona na rysunku 15, pozwala na określenie trybu jazdy kierowcy. Dzięki zestawieniu tego wykresu z prędkościami osiąganymi przez auta, możliwa jest obserwacja, jakie przeciążenia działały na auto podczas hamowania lub przyspieszania.

Rysunek 15. Wykresy przemieszczeń z osi X,Y,Z

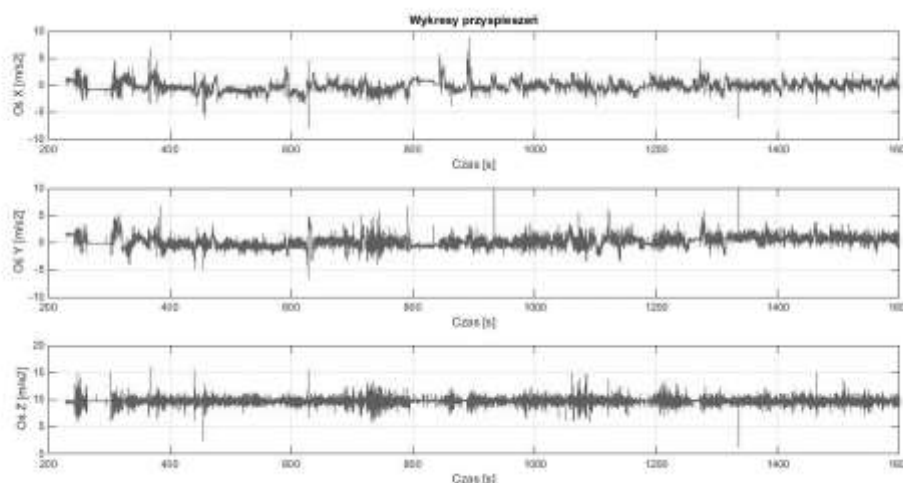

Źródło: Opracowanie własne.

Podsumowanie

Zaprojektowany i wykonany *Data Logger* parametrów jazdy samochodu sportowego posiada dużą dokładność. Dzięki wysokiej częstotliwości zapisu punktów pomiarowych, utrata istotnych danych jest na znikomym poziomie. W fazie testowej urządzenia, sprawdzono poprawność zapisu wszystkich wartości: lokalizacji pojazdu, prędkości, przyspieszeń i prędkości kątowych w trzech osiach (X,Y,Z).

Dane akwizycji parametrów ruchu pojazdu, gromadzone są na karcie SD, w pliku tekstowym, który zajmuje niewiele miejsca. System zasilany jest bateriami, dzięki czemu jego umiejscowienie w aucie może być dowolne i staje się on uniwersalnym systemem do niemal każdego auta. Koszt wykonania tego funkcjonalnego systemu wyniósł ok. 200 zł. Jest to kwota bardzo mała, w porównaniu do gotowych systemów dostępnych na rynku.

Literatura

2019 Formula SAE Rules.

Amariei C. 2015. *Arduino Development Cookbook*, Packt Publishing, Birmingham.

Blum J. 2013. *Exploring Arduino: Tools and Techniques for Engineering Wizardry*, Wiley Publishing, Indianapolis.

Espressif Systems Inc. 2013. *Espressif Smart Connectivity Platform: ESP8266*, Shanghai.

Espressif Systems Inc. 2013. *Espressif Smart Connectivity Platform: ESP8266*, Shanghai.

Lathi B.P. 1965. *Signals, Systems and Communication*, New York: John Wiley & Sons, Inc.

Milliken W. F. 2003. *Race Car Vehicle Dynamics*, SAE International, Warrendale.

Rozdział IV

Aspekty wzmacniania bezpieczeństwa wewnętrznego

Uprawnienia Państwowej Straży Pożarnej w sprawie zakazu prowadzenia działalności gospodarczej - refleksje po wypadku w *escape roomie* w Koszalinie

The rights of the Fire Department regarding the ban on conducting business - reflections after the accident in the *escape room* in Koszalin

Kinga Szmigel

Uniwersytet Warmińsko Mazurski w Olsztynie
Wydział Prawa i Administracji
Koło Naukowe Bezpieczeństwa Wewnętrznego „Safety & Law”
Opiekun: dr Martyna Seroka

Abstract

The aim of the article is to present the Fire Department's powers on the prohibition of business activity based on reflection after an accident at the *escape room* in Koszalin. The article presents the legal basis for the operation of the Fire Department. Next there is a discussion of the Fire Department Act constituting the banning the use of *escape rooms* in which existing deficiencies may cause a threat to human life or the immediate danger of fire. The author will present a casus of an *escape room* in Koszalin also.

Keywords: Fire Department, *escape room*, fire.

Wstęp

Ze względu na wprost nieograniczoną możliwość wystąpienia różnorodnych zagrożeń, związanych z zarówno działaniem sił przyrody, rozwojem cywilizacyjnym oraz zagrożeniami militarnymi, do udziału w ochronie ludności muszą zostać powołane różnego rodzaju siły, które będą przejmowały decydującą rolę w zależności od rodzaju zagrożenia. Wszystkie te siły muszą jednak działać w obrębie jednolitego i sprawnie funkcjonującego systemu ochrony ludności (Kitler i in. 2013). Jednym z podstawowych obowiązków organów państwowych zawartych w Konstytucji Rzeczypospolitej Polskiej jest zapewnienie bezpieczeństwa każdemu obywatelowi. Zadanie to w imieniu państwa jest realizowane przez wiele podmiotów i instytucji.

Jednym z takich podmiotów jest Państwowa Straż Pożarna. To jedna z polskich formacji mundurowych, która w obecnych realiach społecznych posiada dobrze ugruntowaną, nadrzędną pozycję w rankingach zaufania społecznego, w hierarchii zawodów, w różnorodnych zestawieniach obrazujących społeczne oceny (Torczyńska on-line).

Z analizy badań sondażowych wynika, iż pierwsze miejsce w rankingach profesji cieszących się największym uznaniem społecznym sklasyfikowany jest strażak (87% deklaracji

dużego poważania), a więc zawód o dużej użyteczności, mogący jednoznacznie uosabiać ideę zaangażowanego i bezwarunkowego służenia społeczeństwu. Dodatkowym czynnikiem warunkującym tak duże uznanie dla tej profesji może być to, że – w odróżnieniu od innych służb, w których pracę wpisane jest osobiste ryzyko wynikające z bezpośredniego zagrożenia życia i zdrowia – strażacy i ich działania bardzo rzadko są przedmiotem krytycznych doniesień medialnych (www.cbos.pl). Natomiast w badaniu dotyczącym opinii społecznej na temat miejsca Straży Pożarnej w życiu publicznym wyróżnia się ona najwyższym poparciem społecznym. To formacja osiągająca najwyższe notowania, a pozytywne opinie o PSP wyraża aż dziewięciu na dziesięciu badanych (91%) (Straż Pożarna on-line).

Celem artykułu jest ukazanie uprawnień Państwowej Straży Pożarnej w kontekście omawianego wypadku w *escape roomie* w Koszalinie. Podstawę badań stanowi ustawa związana z ochroną przeciwpożarową, która reguluje wymogi techniczne jakie muszą zostać spełnione, aby lokal został dopuszczony do użytku. Drugim podstawowym źródłem jest ustawa regulująca status prawny i kompetencje Państwowej Straży Pożarnej. W pracy wykorzystano metodę dogmatyczno-prawną, która umożliwiła analizę przepisów prawnych.

Podstawa prawna działalności Państwowej Straży Pożarnej

Państwowa Straż Pożarna jest formacją zawodową, umundurowaną i wyposażoną w specjalistyczny sprzęt. Do głównych zadań należy walka z pożarami, klęskami żywiołowymi i innymi miejscowymi zagrożeniami. Państwowa Straż Pożarna jako podmiot wiodący występuje podczas pożarów, powodzi, osuwisk, zagrożeń lodowych, zagrożeń meteorologicznych, katastrof komunikacyjnych, awarii chemicznych i przemysłowych oraz katastrof budowlanych. Natomiast jako podmiot wspomagający występuje podczas zagrożeń terrorystycznych, epidemiologicznych, epizootii, protestów społecznych, blokad przejść granicznych, nagłego napływu migrantów oraz w zagrożeniach radiacyjnych (Ziobro 2015).

Podstawą prawną działalności PSP jest ustawa z dnia 24 sierpnia 1991 roku o Państwowej Straży Pożarnej (Dz.U. z 2018 r., poz. 1313). Od czasu wejścia w życie jej przepisów była wielokrotnie nowelizowana. Z lektury uzasadnień wprowadzanych zmian wynika, iż miały one na celu zmiany o charakterze porządkowym, uzupełniającym oraz zapewniającym spójność przepisów o PSP z innymi przepisami (Kwapisz-Krygel 2014).

Zadania Państwowej Straży Pożarnej zostały uregulowane nie tylko w przepisach wyżej wymienionej ustawy, lecz także w przepisach ustawy z dnia 24 sierpnia 1991 roku o ochronie przeciwpożarowej (Dz.U. z 2018 r., poz. 620 tj.). W ciągu siedemnastu lat od obowiązywania tej ustawy gwałtownie wzrosła skala zagrożeń związanych z rozwojem cywilizacyjnym. Do

walki z nimi potrzebny jest nie tylko specjalistyczny sprzęt i środki finansowe, ale przede wszystkim wysoko wykwalifikowana kadra, równomiernie rozmieszczona na terenie całego kraju. Bazą do stworzenia nowoczesnego systemu ratownictwa są jednostki straży pożarnej (Kurzępa 2010).

W Państwowej Straży Pożarnej pełnią służbę funkcjonariusze pożarnictwa, zwani w treści ustawy „strażakami”. Stosunki służby funkcjonariuszy PSP nie są stosunkami pracy, a więc strażacy nie są pracownikami w rozumieniu art. 2 k.p. (Dz.U. z 2018 r., poz. 917).

W polskich służbach zmilitaryzowanych, takich jak Straż Pożarna, dominują administracyjne stosunki służbowe, które w swojej konstrukcji prawnej wyróżniają się trzema elementami: obowiązkiem poświęcenia, podporządkowania oraz przyznaniem szczególnych uprawnień. Na temat specyfiki służby w formacjach zmilitaryzowanych wypowiedział się Trybunał Konstytucyjny w wyroku z 23 września 1997 r. (sygn. akt K 25/96). Skład orzekający podkreślił, że charakteryzuje się ona obowiązkiem wykonywania zadań w nielimitowanym czasie pracy i trudnych warunkach, wymagających narażania życia i zdrowia (Wojtunik 2013). Zgodnie z art. 31 ustawy o PSP stosunek służbowy strażaka powstaje z dniem mianowania na stanowisko służbowe, a w przypadku stanowisk, dla których przepisy ustawy przewidują powołanie - z dniem powołania na stanowisko.

Zadania Państwowej Straży Pożarnej

Państwowa Straż Pożarna realizuje swoje zadania poprzez rozpoznawanie zagrożeń pożarowych i innych miejscowych zagrożeń, organizowanie i prowadzenie akcji ratowniczych, a także wykonywanie pomocniczych specjalistycznych czynności ratowniczych w czasie pożarów, klęsk żywiołowych lub likwidacji miejscowych zagrożeń oraz nadzór nad przestrzeganiem przepisów przeciwpożarowych. Do ich zadań należy również współpraca z Szefem Krajowego Centrum Informacji Kryminalnych w zakresie niezbędnym do realizacji jego zadań ustawowych, współdziałanie ze strażami pożarnymi i służbami ratowniczymi innych państw oraz ich organizacjami międzynarodowymi na podstawie wiążących Rzeczpospolitą Polską umów międzynarodowych oraz odrębnych przepisów, a także realizacja innych zadań wynikających z wiążących Rzeczpospolitą Polską umów międzynarodowych na zasadach i w zakresie w nich określonych. Innym ważnym obszarem działalności jest kształcenie kadr dla potrzeb PSP i innych jednostek ochrony przeciwpożarowej oraz powszechnego systemu ochrony ludności oraz prowadzenie prac naukowo-badawczych w zakresie ochrony przeciwpożarowej oraz ochrony ludności.

Potrzeba systemowego rozwiązania kwestii bezpieczeństwa w obszarze ochrony przeciwpożarowej w Polsce oraz spektrum nowych, często niebezpiecznych zadań nałożonych na PSP wymusiły na władzach konieczność utworzenia w służbie pożarnej specjalistycznego systemu edukacyjnego, który będzie w pełni zdolny wykształcić strażaków-ratowników, potrafiących profesjonalnie zwalczać zagrożenia nowego gatunku (Pieczywok 2016).

Należy zwrócić szczególną uwagę na fakt, iż funkcje kontroli i nadzoru nad przestrzeganiem przepisów dotyczących ochrony przeciwpożarowej spoczywają na organach Państwowej Straży Pożarnej, a nie Ochotniczych Straży Pożarnych. Zgodnie z art. 19 ustawy o ochronie przeciwpożarowej Ochotnicza Straż Pożarna jest jednostką umundurowaną, wyposażoną w specjalistyczny sprzęt, przeznaczoną w szczególności do walki z pożarami, klęskami żywiołowymi lub innymi miejscowymi zagrożeniami, a funkcjonuje w oparciu o przepisy ustawy - prawo o stowarzyszeniach (Dz.U. z 2017 r., poz. 210).

Zadaniem Państwowej Straży Pożarnej jest także nadzór w zakresie właściwego oznakowania miejsc składowania substancji i preparatów o właściwościach wybuchowych lub utleniających, skrajnie lub wysoce łatwopalnych, czy łatwopalnych (Dz. U. z 2018 r., poz. 143).

Kolejnymi zadaniami wynikającymi z ustawy o ochronie przeciwpożarowej jest realizacja przedsięwzięć mających na celu ochronę życia, zdrowia, mienia lub środowiska przed pożarem, klęską żywiołową lub innym miejscowym zagrożeniem poprzez:

- zapobieganie powstawaniu i rozprzestrzenianiu się pożaru, klęski żywiołowej lub innego miejscowego zagrożenia;
- zapewnienie sił i środków do zwalczania pożaru, klęski żywiołowej lub innego miejscowego zagrożenia;
- prowadzenie działań ratowniczych.

Czynności kontrolno-rozpoznawcze jako podstawa zamknięcia prowadzonej działalności

Czynności kontrolno-rozpoznawcze są to czynności i działania mające na celu weryfikację, czy osoba odpowiedzialna za ochronę przeciwpożarową wykonuje ciążące na niej obowiązki związane z zabezpieczeniem budynku, obiektu lub terenu przed zagrożeniem pożarowym lub innym miejscowym zagrożeniem. Zagrożenia, jakie niosą za sobą takie zjawiska muszą stanowić ważny element działalności władz publicznych zobowiązanych do natychmiastowego reagowania i skutecznego usuwania skutków pożarów. Dlatego organy władzy publicznej zobowiązane są do ciągłego doskonalenia form zapobiegania takim stanom oraz kontroli respektowania standardów, których przestrzeganie pozwala na minimalizację negatywnych skutków (Karpiuk 2010).

Ochrona przeciwpożarowa, jako zespół działań ma więc gwarantować bezpieczeństwo poszczególnym jednostkom, społeczeństwu lub jego części. Zgodnie z art. 3 ust. 1 ustawy o ochronie przeciwpożarowej podmioty korzystające ze środowiska, budynku, obiektu lub terenu są zobowiązane do ich zabezpieczenia przed zagrożeniem pożarowym. Natomiast przy zagospodarowaniu i uzbrajaniu terenu, czy tworzeniu dokumentacji projektowej należy również uwzględniać wymagania w zakresie ochrony przeciwpożarowej.

Organy Państwowej Straży Pożarnej wyposażone są w szczególne uprawnienia jakimi są uprawnienia kontrolno-rozpoznawcze, które mają służyć rozpoznawaniu zagrożeń realizacji nadzoru nad przestrzeganiem przepisów przeciwpożarowych oraz przygotowania do działań ratowniczych. Jednostkami organizacyjnymi Państwowej Straży Pożarnej uprawnionymi bezpośrednio do wykonywania zadań z zakresu kontroli i nadzoru nad przestrzeganiem przepisów dotyczących ochrony przeciwpożarowej są strażacy upoważnieni przez właściwego komendanta Państwowej Straży Pożarnej, a także inne osoby upoważnione przez komendanta wojewódzkiego Państwowej Straży Pożarnej. Natomiast w przypadku stwierdzenia naruszenia przepisów przeciwpożarowych lub niektórych przepisów ustawy z dnia 27 kwietnia 2001 roku Prawo ochrony środowiska (Dz. U. z 2018 r., poz. 799 tj.), tylko i wyłącznie strażacy mają prawo do nakładania grzywny w drodze mandatu karnego.

Czynności kontrolno-rozpoznawcze są przeprowadzane w zakresie kontroli przestrzegania przepisów przeciwpożarowych, oceny zgodności z wymaganiami ochrony przeciwpożarowej rozwiązań technicznych zastosowanych w obiekcie budowlanym, a także rozpoznawania możliwości i warunków prowadzenia działań ratowniczych przez jednostki ochrony przeciwpożarowej oraz wstępnego ustalania nieprawidłowości, które przyczyniły się do powstania pożaru oraz okoliczności jego rozprzestrzenienia się.

Obowiązkiem każdego właściciela budynku, obiektu budowlanego lub terenu, zapewniającego ich ochronę przeciwpożarową, jest przestrzeganie przeciwpożarowych wymagań techniczno-budowlanych, instalacyjnych i technologicznych, zapewnienie wymaganych urządzeń przeciwpożarowych i gaśnic, przygotowanie budynku, obiektu budowlanego lub terenu do prowadzenia akcji ratowniczej, a także zapewnienie osobom bezpieczeństwa i możliwości ewakuacji. Każdy z pracowników powinien być zapoznany z przepisami przeciwpożarowymi, a także powinny zostać ustalone sposoby postępowania na wypadek powstania pożaru, klęski żywiołowej lub innego miejscowego zagrożenia.

W razie stwierdzenia naruszenia przepisów przeciwpożarowych komendant powiatowy (miejski) PSP, uprawniony jest w drodze decyzji administracyjnej do:

- nakazania usunięcia stwierdzonych uchybień w ustalonym terminie;

- wstrzymania robót (prac), zakazania używania maszyn, urządzeń lub środków transportowych oraz eksploatacji pomieszczeń, obiektów lub ich części, jeżeli stwierdzone uchybienia mogą powodować zagrożenie życia ludzi lub bezpośrednie niebezpieczeństwo powstania pożaru.

Casus *escape roomu* w Koszalinie

Escape roomy, czyli pokoje zagadek to popularna od kilku lat forma spędzania czasu, zwłaszcza młodzieży. *Escape room* wywodzi się z gier komputerowych, w których użytkownik miał za zadanie uciec z zamkniętego pomieszczenia po rozwiązaniu wszystkich zagadek i rebusów. Później grę postanowiono przenieść z wirtualnej rzeczywistości do tej prawdziwej (www.prawo.pl).

W piątek 4 stycznia 2019 w Koszalinie doszło do tragedii. W pomieszczeniu typu *escape room* wybuchł pożar, w którym zginęło pięć nastolatków. Ogień pojawił się w pomieszczeniu obok tego, w którym odbywała się zabawa urodzinowa jednej z 15-latek i szybko się rozprzestrzenił. Nastolatki nie mogły samodzielnie wydostać się z pokoju. Przyczyną pożaru było rozszczelnienie butli gazowej. Po 5 minutach od zgłoszenia strażacy byli na miejscu, pierwsze ofiary wyniesiono już po 15 minutach od momentu przyjazdu służb, jednak zmarły one z powodu zatrucia tlenkiem węgla (www.tvn24.pl).

Dziewczynki były zamknięte w małym, ciemnym pomieszczeniu, z którego było tylko jedno wyjście (brak drogi ewakuacyjnej). Okna od wewnątrz były zasłonięte regipsem, a od zewnątrz znajdowały się kraty. Pokój nie był zamknięty na klucz, a odnalezienie klamki było elementem zagadki. Zapadka zamka wchodziła w futrynę, a klamka była ukryta. W sytuacji awaryjnej wystarczyło z zewnątrz szarpnąć drzwi, by je otworzyć. W *escape roomie* nie było elektronicznego systemu zwalniania zamka, uruchamianego w sytuacji zagrożenia na przykład z pilota (www.tvn24.pl).

Zgodnie z Rozporządzeniem Ministra Spraw Wewnętrznych właściciel, zarządca lub użytkownik obiektu budowlanego lub jego części, w którym prowadzona jest działalność gospodarcza o charakterze rozrywkowym, polegająca na organizowaniu gier lub zabaw, w trakcie których ich uczestnicy uwalniają się z zamkniętej przestrzeni lub w inny sposób ograniczona jest możliwość przemieszczania się tych uczestników, wskutek czego ograniczona jest możliwość ich ewakuacji, powinien przed rozpoczęciem takiej działalności oraz co najmniej raz na 2 lata przeprowadzać praktyczne sprawdzenie organizacji ewakuacji ludzi w miejsce bezpieczne, na zewnątrz obiektu budowlanego lub do sąsiedniej strefy pożarowej, a także sprawdzenie spełniania wymagań ochrony przeciwpożarowej. Wymagania te stosuje

się także w przypadku działalności gospodarczej o podobnym przedmiocie, bez względu na nazwę, jaką dany przedsiębiorca się posługuje (Dz. U. z 2010 r., Nr 109 poz. 719).

Wypadek, który miał miejsce w Koszalińskim *escape roomie*— zgodnie z dostępnymi informacjami — wydarzył się najprawdopodobniej w lokalu użytkowym wydzielonym z budynku mieszkalnego lub do niego przylegającym, który wcześniej służył jako garaż. Zgodnie z art. 3 ustawy Prawo Budowlane (Dz. U. z 2018 r., poz. 1202 t.j.) w budynku mieszkalnym jednorodziennym służącym zaspokajaniu potrzeb mieszkaniowych, stanowiącym konstrukcyjnie samodzielną całość, dopuszcza się wydzielenie jednego lokalu mieszkalnego i lokalu użytkowego o powierzchni całkowitej nieprzekraczającej 30% powierzchni całkowitej budynku. Natomiast jeśli z lokalu mają korzystać klienci, to zgodnie z prawem konieczna jest zmiana sposobu użytkowania. Przez zmianę sposobu użytkowania obiektu budowlanego lub jego części rozumie się w szczególności podjęcie bądź zaniechanie w obiekcie budowlanym lub jego części działalności zmieniającej warunki: bezpieczeństwa pożarowego, powodziowego, pracy, zdrowotne, higieniczno-sanitarne, ochrony środowiska bądź wielkość lub układ obciążeń. Zgodnie z procedurami określonymi w prawie budowlanym należy zgłosić to organowi administracji architektoniczno-budowlanej i dołączyć niezbędną dokumentację m.in. ekspertyzę techniczną, wykonaną przez osobę posiadającą uprawnienia budowlane bez ograniczeń w odpowiedniej specjalności.

Zgodnie z ustawą przeciwpożarową osoba, która prowadzi taką działalność, powinna zapewnić bezpieczeństwo osobom korzystającym z *escape roomu*. To nie zostało zapewnione. Pomieszczenie, w którym przebywały te osoby, miało wymiary 7,3 metra kwadratowego. Znajdowało się tam prowizoryczne wyposażenie. Dla samych osób, przebywających w tym pomieszczeniu, miejsca było mało. Po tej tragedii MSWiA zarządziło kontrolę wszystkich *escape roomów* w całym kraju. Ponieważ w wielu stwierdzono poważne nieprawidłowości, Minister Spraw Wewnętrznych i Administracji Joachim Brudziński zapowiedział zmianę przepisów mających zwiększyć bezpieczeństwo miejsc, w których przebywają dzieci.

Podsumowanie

Ochrona przeciwpożarowa, stanowiąca zespół działań zabezpieczających ludzi, jak i mienie przed zagrożeniami, jakie niesie za sobą zjawisko pożaru, jest elementem systemu bezpieczeństwa narodowego. Ważne miejsce w strukturze ochrony przeciwpożarowej zajmuje administracja publiczna, która za pośrednictwem swoich jednostek w terenie, w szczególności straży pożarnej, uczestniczy w procesie przeciwdziałania powstawaniu zagrożeń i likwidacji szkód powstałych w wyniku takich niebezpieczeństw.

Państwowa Straż Pożarna posiada uprawnienia kontrolno-rozpoznawcze, dzięki którym upoważniona jest do przeprowadzania kontroli. W przypadku stwierdzenia naruszenia przepisów przeciwpożarowych właściciel budynku jest zobowiązany do usunięcia przeszkód. Jeśli nie dokona tego we wskazanym terminie, komendant powiatowy (miejski) PSP może wydać decyzję administracyjną o zakazaniu prowadzenia działalności.

Niestety strażacy dotąd nie kontrolowali *escape roomów*, w tym również koszalińskich, co doprowadziło do tragedii. Chcąc uniknąć podobnych zdarzeń w przyszłości niezwłocznie zaczęto przeprowadzać kontrole *escape roomów* w całej Polsce. W trakcie kontroli stwierdzono ogółem prawie 1,6 tys. nieprawidłowości z zakresu ochrony przeciwpożarowej, w tym prawie 600 w zakresie warunków ewakuacji. Łączna liczba *escape roomów* z nieprawidłowościami stanowiła około 87 proc. wszystkich skontrolowanych lokali. Dla 53 lokali wydano decyzje o zakazie ich eksploatacji, a w 40 przypadkach nałożono grzywny w drodze mandatu karnego (www.businessinsider.pl).

Literatura

- Karpiuk M. 2010. *Ochrona przeciwpożarowa w systemie gwarantującym bezpieczeństwo powszechne i jednostkowe*, [w:] Ura E., Pieprzny S. (red.). *Śłużby i formacje mundurowe w systemie bezpieczeństwa wewnętrznego Rzeczypospolitej Polskiej*. RS Druk, Rzeszów.
- Kitler W., Czuryk M., Karpiuk M. (red.) 2013. *Aspekty prawne bezpieczeństwa narodowego RP. Część ogólna*. Wydawnictwo Akademii Obrony Narodowej, Warszawa.
- Komunikat z badań: *Prestiż zawodów*, www.cbos.pl.
- Kontrola w escape roomach*. Strażacy wykryli 1,6 tys. nieprawidłowości, www.businessinsider.pl.
- Kurzępa B. 2010. *Ustawa o ochronie przeciwpożarowej z komentarzem*. Tarbonus, Kraków-Tarnobrzeg.
- Kwapisz-Krygel K. 2014. *Ustawa o Państwowej Straży Pożarnej. Komentarz*. Lexis Nexis Polska, Warszawa.
- Orzeczenie Trybunału Konstytucyjnego z dnia 23 września 1997 r. K 25/96, OTK 1997/3-4/36*.
- Pieczywok A. 2016. *Profesjonalność funkcjonariuszy wybranych służb w obszarze bezpieczeństwa i porządku publicznego*, [w:] M. Karpiuk, A. Pieczywok (red.) *Śłużba w formacjach bezpieczeństwa i porządku publicznego*. Wydawnictwo Akademii Obrony Narodowej, Warszawa.
- Pięć ofiar pożaru w escape roomie*, www.tvn24.pl.
- Przegląd Pożarniczy, www.ppoz.pl.
- Rozporządzenie Ministra Spraw Wewnętrznych i Administracji w sprawie ochrony przeciwpożarowej budynków, innych obiektów budowlanych i terenów z dnia 7 czerwca 2010 roku (Dz. U. z 2019 r., poz. 719)*.
- Straż Pożarna ma prawo zakazać działalności escape roomów*, www.prawo.pl.

Straż Pożarna na tle innych instytucji życia publicznego, raport z badań ilościowych dla Komendy Głównej Państwowej Straży Pożarnej, www.straz.gov.pl.

Torczyńska M. Społeczny wizerunek Straży Pożarnej jako filaru systemu bezpieczeństwa państwowego w świetle badań opinii publicznej, www.bitp.cnbop.pl.

Ustawa z dnia 24 sierpnia 1991 roku o ochronie przeciwpożarowej (Dz.U. z 2018 r., poz. 620 t.j.).

Ustawa z dnia 24 sierpnia 1991 roku o Państwowej Straży Pożarnej (Dz.U. z 2018 r., poz. 1313 t.j.).

Ustawa z dnia 25 lutego 2011 o substancjach chemicznych i ich mieszaninach (Dz. U. z 2018 r., poz. 143 t.j.).

Ustawa z dnia 26 czerwca 1974 roku kodeks pracy (Dz.U. z 2018 r., poz. 917 t.j.).

Ustawa z dnia 27 kwietnia 2001 roku Prawo ochrony środowiska (Dz. U. z 2018 r., poz. 799 t.j.).

Ustawa z dnia 7 kwietnia 1989 roku Prawo o stowarzyszeniach (Dz.U. z 2017 r., poz. 210t.j.).

Ustawa z dnia 7 lipca 1994 roku Prawo budowlane (Dz.U. z 2018 r., poz. 1202 t.j.).

Wojtunik P. 2013. Pojęcie, źródła i przedmiot prawa stosunków służbowych, Przegląd Bezpieczeństwa Wewnętrznego nr 8 (5).

Zatrudnienie i wynagrodzenie w administracji publicznej w 2017 roku, www.dsc.kprm.gov.pl

Ziobro J. 2015. Współdziałanie Państwowej Straży Pożarnej z Siłami Zbrojnymi RP, „Zeszyty Naukowe Państwowej Wyższej Szkoły Zawodowej im. Witelona w Legnicy”, nr 15 (2).

Odpowiedzialność dyscyplinarna żołnierza WOT w świetle prawa polskiego

The disciplinary responsibility of a soldier of The Territorial Defense Forces in the Polish law

Szymon Nieścier

Uniwersytet Warmińsko Mazurski w Olsztynie
Wydział Prawa i Administracji
Koło Naukowe Bezpieczeństwa Wewnętrznego „Safety & Law”
Opiekun: dr Martyna Seroka

Abstract

The aim of the article is to present the responsibility of every person who decides to perform territorial military service and to explain legal provisions included in the laws, decisions of The Minister of National Defense or other regulations. The next goal is to present the practical application of disciplinary proceedings in the ranks of The Territorial Defense Forces. The article contains real and hypothetical situations that occurred or may occur during the performance of this type of service. In addition, the article is an attempt to present general knowledge about The Territorial Defense Forces, their structure, functioning and the role it plays in the state security system. The sources of research were mainly law and regulations of soldier's life for all types of forces.

The article was written by using the dogmatic and legal method. The considerations will be crowned with the summary and assessment and of disciplinary proceedings and the level of self-awareness of soldiers of territorial military service in the conditions of the newly-completed service.

Keywords: Territorial Defense Forces, discipline, disciplinary punishments, disciplinary liability

Wstęp

W styczniu 2017 roku na mocy ustawy wprowadzono Wojska Obrony Terytorialnej jako jeden z rodzajów sił zbrojnych (Michalak 2017). Brygady WOT powiększają się w znacznym tempie, a w założeniach Ministerstwa Obrony Narodowej obrona terytorialna w końcowej fazie formowania ma liczyć blisko 53 tysięcy żołnierzy. W związku z wciąż powiększającym się stanem osobowym formacji oraz aktualnością tematu, funkcjonowanie WOT jest w centrum zainteresowania opinii publicznej. Formacja ma wielu sympatyków, lecz nie brak również osób wątpiących w zasadność jej powołania. Aby uniknąć nieporozumień i rozpowszechniania nierzetelnych informacji dowództwo WOT powinno dbać o dobry wizerunek żołnierza.

Kadra zawodowa ma zadanie szkolno-wychowawcze żołnierzy, którzy będą pełnić służbę rotacyjną. Obywatele, którzy decydują się na rotacyjną służbę w WOT tworzą nową,

wcześniej niespotykaną grupę społeczną w szeregach Wojska Polskiego. W przeciwieństwie do żołnierzy narodowych sił rezerwowych, których wiek waha się pomiędzy 19 a 28 rokiem życia, do szeregów OT aspirują pełnoletni uczniowie szkół średnich, studenci, osoby w średnim wieku oraz emeryci. Prawie 95% żołnierzy OT mieści się w przedziale wiekowym 18-45 lat (<https://wkusuwalki.wp.mil.pl>).

Zauważyć należy, że zrozumienie wciąż aktualizowanych przepisów dyscyplinarnych dla osób mających pierwszy kontakt z wojskiem może być uciążliwe, jednak należy pamiętać, że każdy żołnierz swoim zachowaniem, prezencją i czynami staje się wizytówką nie tylko jednostki, w której służy, ale całej formacji. Dla nowo powstałych wojsk to szczególnie ważny aspekt. Każde potknięcie może zostać dostrzeżone przez media i opinię publiczną. Dlatego tak istotne jest edukowanie żołnierzy OT w zakresie przepisów dyscyplinarnych, aby w pełni świadomi konsekwencji, swojego zachowania, prezentowali najszlachetniejsze z cech żołnierza Wojska Polskiego.

Podstawa prawna funkcjonowania WOT

Podstawowym aktem prawnym regulującym funkcjonowanie WOT jest ustawa o powszechnym obowiązku obrony Rzeczypospolitej Polskiej. Ustawa w rozdziale 4b reguluje kwestie dotyczące powołania, funkcjonowania, pełnienia oraz formy TSW. W akcie tym można znaleźć przepisy o charakterze dyscyplinarnym. Art. 98q traktuje o obowiązku natychmiastowego stawiennictwa do pełnienia służby poprzez wezwanie przez dowódcę jednostki wojskowej w wyznaczonym czasie i miejscu. Natomiast art. 98 cytowanej Ustawy w całości dotyczy zasad opiniowania żołnierza OT. Ustawodawca umożliwia przełożonemu dokonanie oceny podwładnego żołnierza pod kątem przestrzegania dyscypliny wojskowej oraz przestrzegania przez żołnierza przepisów dotyczących ochrony informacji niejawnych. Zgodnie z art. 98t ustawy, który opisuje formy zwolnienia żołnierza ze służby, można także odnaleźć przesłanki dla odpowiedzialności dyscyplinarnej. Powodują one zwolnienie żołnierza ze służby przed upływem czasu. Można do nich zaliczyć: degradację, prawomocne orzeczenie kary dyscyplinarnej usunięcia z służby, prawomocne orzeczenie środka karnego czy skazanie prawomocnym wyrokiem na karę ograniczenia wolności lub pozbawienia wolności. Najważniejszym aktem z punktu widzenia niniejszych rozważań regulującym przepisy dyscyplinarne dotyczące żołnierzy OT jest ustawa o dyscyplinie wojskowej (Dz.U. z 2009 r. Nr 190, poz. 1474). Ustawa określa ogólne zasady odpowiedzialności dyscyplinarnej oraz sposób wymierzania kar czy stosowania środków dyscyplinarnych.

Do pozostałych aktów regulujących żołnierską odpowiedzialność dyscyplinarną należą rozporządzenia do ustawy o dyscyplinie wojskowej:

- rozporządzenie MON w sprawie wyróżniania żołnierzy, byłych żołnierzy, pododdziałów, oddziałów i instytucji wojskowych (Dz. U. z 2010 r. Nr 124, poz. 841),
- rozporządzenie MON w sprawie dyscyplinarnych środków zapobiegawczych (Dz.U. z 2010 r. Nr 65, poz. 415),
- rozporządzenie MON w sprawie wykonywania kar i środków dyscyplinarnych (Dz.U. z 2017 r, poz. 955),
- rozporządzenie MON w sprawie regulaminu postępowania dyscyplinarnego (Dz.U. z 2010 r. Nr 24, poz. 121),
- rozporządzenie MON w sprawie dokumentacji i ewidencji dyscyplinarnej (Dz.U. z 2010 r. Nr 60, poz. 375),
- decyzja Nr 436/MON Ministra Obrony Narodowej z dnia 21 grudnia 2009 r. w sprawie metodyki szkolenia żołnierzy z przedmiotów „Kształcenie obywatelskie” oraz „Profilaktyka i dyscyplina wojskowa” (Dz.Urz.MON.2012.421).

Kolejnym istotnym źródłem czerpania wiedzy przez żołnierzy OT z zakresu dyscypliny i środków dyscyplinarnych jest Regulamin Ogólny Sił Zbrojnych. Z treści dokumentu żołnierze czerpią informacje dotyczące wojskowego zachowania. Jest to zbiór postanowień, nakazów i zakazów będący wewnętrzną regulacją działalności Sił Zbrojnych RP.

Każdy żołnierz Wojsk Obrony Terytorialnej powinien zostać zapoznany z podstawowymi aktami prawnymi regulującymi tok jego służby i odpowiedzialnością jaka na nim ciąży. Natomiast żołnierz we własnym zakresie powinien doskonalić wiedzę z zakresu dyscypliny oraz środków i kar dyscyplinarnych.

Reagowanie przełożonych i zastosowanie środków dyscyplinarnych

Najważniejszym elementem w procesie dowodzenia, a co za tym idzie kierowania Siłami Zbrojnymi, jest zachowanie wśród żołnierzy odpowiedniego poziomu dyscypliny. Odgrywa to rolę w procesie budowania morale wojska i wpływa na poprawne wykonywanie zadań. W 2010 roku nastąpił koniec obowiązkowej służby wojskowej. Reformy w armii wiązały się z szeregiem zmian dotyczących problemów o charakterze dyscypliny wojskowej. Obowiązkowy pobór rodził wiele patologii, niesubordynacji i wykroczeń, najczęściej wśród żołnierzy niezawodowych (Żytkowicz i Janoska 2014). Wojska Obrony Terytorialnej z racji dobrowolności pełnienia służby dają dużą swobodę swoim żołnierzom niezawodowym. Taki

żołnierz po złożeniu odpowiedniego wniosku może bez żadnych konsekwencji zrezygnować z służby.

Twórcy poradnika definiują pojęcie dyscypliny jako zobowiązującą żołnierza do przestrzegania przepisów prawa dotyczących służby wojskowej i innych przepisów dyscyplinarnych na zasadach i w trybie określonych w ustawie o dyscyplinie wojskowej, a także wykonywania wydanych rozkazów czy decyzji. Z kolei przewinienie dyscyplinarne, oznacza naruszenie dyscypliny wojskowej poprzez działanie lub brak określonego działania (nie dotyczy przestępstw i wykroczeń) (Poradnik szeregowego zawodowego). Żołnierz zobowiązany jest do przestrzegania zasad dyscypliny wojskowej. Przełożony jest zobowiązany do natychmiastowego reagowania wobec żołnierza, który dyscyplinę jawnie narusza. W przepisach dyscyplinarnych uporządkowano typy reakcji dyscyplinarnych wobec naruszeń dyscypliny wojskowej.

Podstawowe metody reagowania na niewłaściwe zachowanie to zwrócenie uwagi żołnierzowi oraz rozmowa ostrzegawcza. Z kolei niedopuszczenie do wykonywania czynności służbowej ma miejsce, gdy żołnierz jest pod wpływem alkoholu, narkotyków czy innego środka o podobnym działaniu. Poważniejsze konsekwencje grożą, gdy żołnierz zostanie zawieszony w czynnościach służbowych, oznacza to, iż wobec niego wszczęto postępowanie dyscyplinarne za rażące naruszenie o charakterze dyscyplinarnym.

Rysunek 1. Reagowanie na naruszanie dyscypliny wojskowej

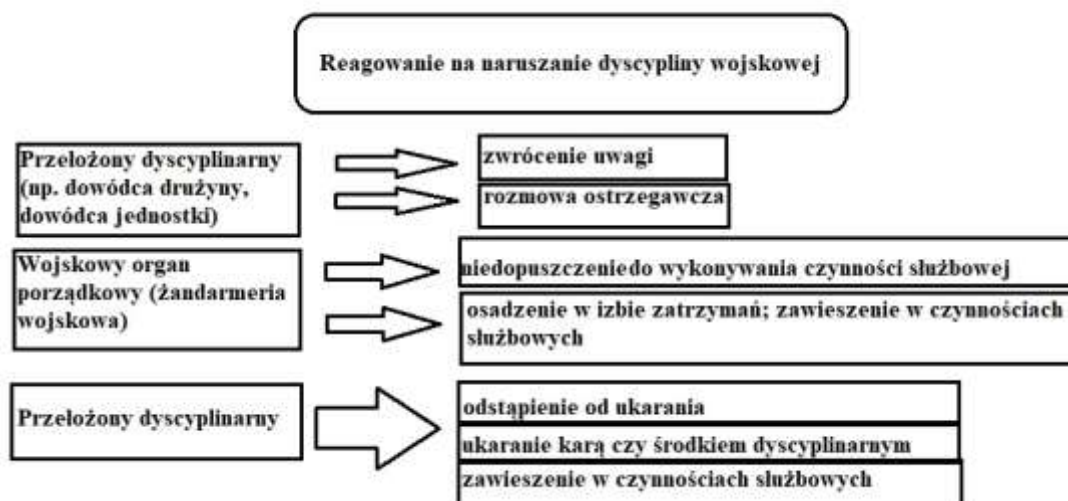

Źródło: Opracowanie własne na podst.: Prezentacja Departamentu Wychowania i Promocji Obronności MON, *Nowe wojskowe przepisy dyscyplinarne - najważniejsze rozwiązania*.

Szczególną odpowiedzialność za przestrzeganie przepisów dyscyplinarnych ponoszą bezpośredni przełożeni dyscyplinarni żołnierzy WOT, w tym dowódcy drużyn i dowódcy jednostek wojskowych. Ciekawe stanowisko zaprezentował K. Skorek, według którego „kadry oficerskie zostaną zmuszone do rozwiązania problemu zapewnienia odpowiedniej dyscypliny wojskowej, by nie zamienić służby w harcerstwo. Z jednej strony nie można pozwolić na zniechęcenie młodych do munduru. Z drugiej jednak strony nie można pozwolić na to, by kilku chojraków niszczyło określony porządek” (Skorek on-line). Kolejnym zagadnieniem nad którym należy się pochylić jest stosowanie środków dyscyplinarnych.

Podkreślić należy, że kilka z powyższych środków dyscyplinarnych zostało użytych wobec pojedynczych przypadków naruszenia reguł służby oraz dyscypliny wojskowej przez żołnierzy OT.

Na postępowanie dyscyplinarne składają się tryby postępowania (Dz.U. z 2017r.0.2024):

- zwykły - przed organem pierwszej instancji oraz przed organem odwoławczym.
- uproszczony – Stosowany w przypadku niebudzącym wątpliwości (raport dyscyplinarny, postawienie zarzutów i zastosowanie kary).

Rysunek 2. Stosowane środki dyscyplinarne

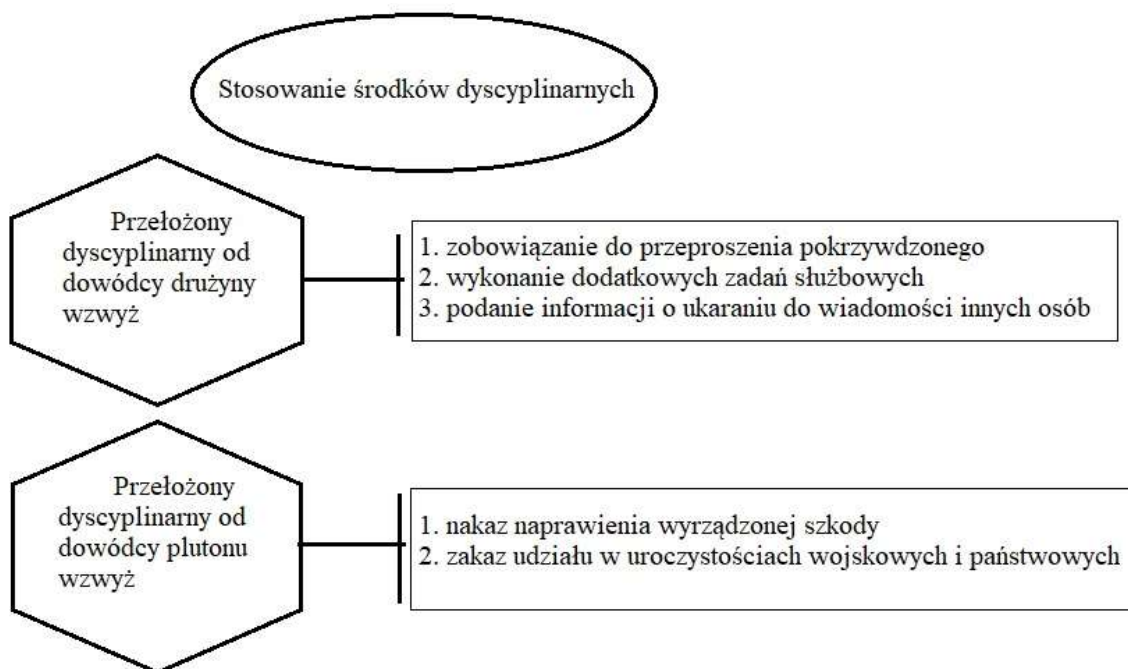

Źródło: Opracowanie własne na podst.: Prezentacja departamentu wychowania i promocji obronności MON, Nowe wojskowe przepisy dyscyplinarne - najważniejsze rozwiązania.

Każda reakcja i środek dyscyplinarny mają na celu zwiększenie bezpieczeństwa w trakcie służby i zapobieganiu naruszaniu przepisów prawa przez żołnierzy oraz zapewnić sprawniejszy tok postępowania dyscyplinarnego.

Aby przełożeni mogli skutecznie realizować egzekwowanie dyscypliny wojskowej, powinni podnosić kompetencje z zakresu stosowania przepisów regulujących postępowanie dyscyplinarne. Kadra zawodowa zostaje przeszkolona w zakresie przedmiotu Kształcenie obywatelskie. Natomiast szkolenie żołnierzy WOT odbywa się trzyetapowo: praktyka (skoszarowanie lub inny rejon ćwiczeń), szkolenie teoretyczne (platforma e-learningowa) oraz praca własna w postaci indywidualnego samokształcenia. Na pierwszym etapie szkolenia (16 dniowe dla osób niezwiązanych z wojskiem i 8 dniowe w przypadku rezerwistów) żołnierze przechodzą szkolenie prawne, szkolenie z zakresu ochrony informacji niejawnych oraz z przedmiotu Profilaktyka i dyscyplina wojskowa. Żołnierze OT przy pomocy platformy e-learningowej w każdej chwili mogą wrócić do przerobionych materiałów (<https://wot-elearning.ron.mil.pl>).

Kary dyscyplinarne wobec żołnierzy Obrony Terytorialnej

Wskazać należy, że żołnierz naruszający zasady dyscypliny wojskowej i cechujący się niedyscyplinowaniem oprócz odpowiedzialności dyscyplinarnej ponosi również odpowiedzialność służbową i finansową (Poradnik szeregowego zawodowego...). Rodzaje kar dyscyplinarnych zostały wyszczególnione w art. 24 ustawy o dyscyplinie wojskowej. Ustawa wyróżnia następujące kary dyscyplinarne:

- upomnienie;
- nagana;
- kara pieniężna;
- ostrzeżenie o niepełnej przydatności na zajmowanym stanowisku służbowym;
- odwołanie z zajmowanego stanowiska służbowego;
- ostrzeżenie o niepełnej przydatności do służby;
- usunięcie ze służby.

Należy pamiętać, że według ustawy nie można karać dyscyplinarnie po upływie roku od dnia popełnienia przewinienia dyscyplinarnego. Nie można również karać dyscyplinarnie po zwolnieniu żołnierza z czynnej służby wojskowej (Dz.U. z 2017 r. 2024).

Często stosowaną karą dyscyplinarną jest upomnienie w związku z nieregulaminowym podejściem do zasad poprawnego ubioru, prezencji i poszanowania munduru przez żołnierzy

OT. Jest to szczególnie ważne z perspektywy wizerunku całej formacji. W czasie 16-dniowego szkolenia do zadań kadry wychowawczej należy nauczenie żołnierzy podstaw regulaminu Sił Zbrojny RP a do dowódców drużyn reagowanie, aby uniknąć uchybień w postaci np. niepoprawnie nałożonego beretu, zbyt mocnego makijażu u pań lub nieostrzyżonej brody u panów (Regulamin ogólny Sił Zbrojnych...).

Wybrane przypadki wykroczeń i przestępstw

Najczęstszym wykroczeniem popełnianym przez żołnierzy jest naruszenie godności oraz nienaruszalności przełożonego poprzez znieważenie słowem czy gestem. Jeżeli do takiego zdarzenia dojdzie w obecności innych żołnierzy, dodatkowo podważa to autorytet przełożonego (Żytkowicz i Janoska 2014).

Przestępstwem, z którego wagi żołnierz powinien sobie zdawać sprawę zgodnie z art. 338 k.k. jest samowolne oddalenie się z jednostki, sankcje związane z tym przestępstwem to: ograniczenie wolności, pozbawienie wolności do lat 3 czy areszt wojskowy. Przepis art. 338 k.k. ma zastosowanie do żołnierzy pełniących czynną służbę wojskową. Przepis ten można zastosować wobec żołnierzy OT, na podstawie art. 59, pkt. 1 ustawy o powszechnym obowiązku obrony Rzeczypospolitej Polskiej, żołnierzem pełniącym czynną służbę wojskową jest żołnierz terytorialnej służby wojskowej (Dz.U. z 2018 r. 1459). Wymiar kary jest uzależniony od czasu jaki, żołnierz spędzi poza wyznaczoną jednostką wojskową.

Aktualnym przejawem patologii społecznych w wojsku jest alkoholizm. Czasem po spożyciu alkoholu żołnierze dopuszczają się uchybień wobec zasad służby. Może to spowodować przemoc, narażanie na bezpieczeństwo w komunikacji a nawet jawnych napaści i rabunków na przełożonych i starszych stopniem. Ponadto pod wpływem alkoholu żołnierze mogą zakłócić porządek publiczny, niszczyć mienie publiczne i prywatne. „*W stan upojenia alkoholowego potrafią wprawić się w trakcie pełnienia służby, bezpośrednio przed nią lub stawić się w stanie tak zwanego kaca*” (Nowak 2008). Zgodnie z pkt. 33 Regulaminu Ogólnego Sił Zbrojnych przewiduje się zakaz wnoszenia, posiadania, spożywania i przebywania po alkoholu (Regulamin ogólny Sił Zbrojnych...). Dodatkowo na podstawie art. 33 § pkt 7, art. 51 § 2 i art. 70 § 2 kodeksu wykroczeń, ponosi się zaostrożoną odpowiedzialność za wykroczenia popełnione pod wpływem alkoholu lub narkotyków (Dz. U. z 2019 r. poz. 821). Problem alkoholizmu w wojsku w ciągu ostatnich lat spadł, mimo to dowództwo WOT dokłada wszelkich starań, aby nie dochodziło do tak rażących uchybień w dyscyplinie. Stosuje się środek dyscyplinarny w postaci publicznej informacji o ukaraniu (wobec żołnierzy spożywających alkohol w trakcie szkolenia dowództwo WOT podjęło decyzję o najsurowszym

wymiarze kary i zwolnieniu ich ze służby, a incydent bez podania nazwisk opisano na wewnętrznym komunikatorze). Takie środki dyscyplinarne mają charakter prewencyjny i wychowawczy, a także służą do zapewnienia zadośćuczynienia pokrzywdzonemu. W związku z powyższym dowództwo obrony terytorialnej rozpoczęło kampanię mającą na celu edukowanie i uświadamianie żołnierzy z sankcjami jakie grożą za spożywanie alkoholu w trakcie służby pod hasłem *#ZnamReguły*, przypominając jednocześnie, że stosowana sankcja dyscyplinarna za wyżej wymienione wykroczenie zawsze będzie najsurowsza – wydalenie ze służby.

Podsumowanie:

Wojska Obrony Terytorialnej nie powinny w żadnym aspekcie ustępować pozostałym rodzajom Sił Zbrojnych. Aby udowodnić władzom oraz opinii publicznej, że WOT stanowią silny i potrzebny element programu obronnego nie powinno w ich szeregach dochodzić do żadnych zdarzeń o charakterze dyscyplinarnym. Każdy żołnierz powinien zdawać sobie sprawę z ciężącej na nim odpowiedzialności w zakresie kreowania dobrego wizerunku całej formacji. Analizując aktualny stan prawny dotyczący kwestii dyscyplinarnych można wywnioskować, iż mnogość aktów prawnych regulujących wspomniane kwestie może stanowić duży problem dla żołnierzy, którzy mają niewielkie doświadczenie z prawem. Problem ten stara się rozwiązać Ministerstwo Obrony Narodowej poprzez ujednolicanie przepisów i uproszczanie postępowania dyscyplinarnego. Dowództwo WOT także prowadzi działania edukacyjne wobec swoich żołnierzy poprzez tworzenie nowatorskich kampanii informacyjno-szkoleniowych. Uchybienia dyscyplinarne w WOT nie zdarzają się często, jednak poprzez analizę poszczególnych przypadków można wywnioskować, iż kadra wychowawcza powinna zwracać większą uwagę na regulaminowe zachowanie i ubiór żołnierzy, pozwoli to uniknąć negatywnych komentarzy w mediach. W cyklu szkolenia żołnierza WOT powinno być więcej godzin na nauki na temat odpowiedzialności dyscyplinarnej, gdy formacja nie osiągnęła jeszcze finalnych rozmiarów, ponieważ wraz z tworzeniem nowych batalionów WOT trudniej będzie zaprowadzić jednolite wyszkolenie z tego zakresu.

Literatura:

Dane z WKU Suwałki, www.wkusuwalki.wp.mil.pl

Decyzja Nr 351/MON Ministra Obrony Narodowej z dnia 5 listopada 2012 r. w sprawie metodyki szkolenia żołnierzy z przedmiotów "Kształcenie obywatelskie" oraz "Profilaktyka i dyscyplina wojskowa" Dz.Urz.MON. z 2012 r, poz. 421.

- Grzegorzółka M. 2017. *Wojska Obrony Terytorialnej – wczoraj, dziś i jutro*, Warszawa.
- Michalak A. 2017. *Cele, zadania, struktura i funkcje wojsk obrony terytorialnej w XXI wieku, Bezpieczeństwo - teoria i praktyka nr 3*.
- Nowak B. 2008. *Przemoc i patologie w środowisku wojskowym - problemy, zagrożenia, skutki oraz możliwość uzyskania pomocy*, Warszawa.
- Poradnik szeregowego zawodowego oraz szeregowego narodowych sił rezerwowych, Dowództwo Wojsk Lądowych*. 2011. pion szkolenia, DWLąd. Wewn. 191.
- Prezentacja departamentu wychowania i promocji obronności MON, Nowe wojskowe przepisy dyscyplinarne - najważniejsze rozwiązania*.
- Regulamin ogólny Sił Zbrojnych Rzeczypospolitej Polskiej, Ministerstwo Obrony Narodowej*. 2009. Sztab Generalny Wojska Polskiego, Szt. Gen. 1613.
- Rozporządzenie Ministra Obrony Narodowej z dnia 2 kwietnia 2010 r. w sprawie dyscyplinarnych środków zapobiegawczych* (Dz. U. z 2010 r. Nr 65, poz. 415).
- Rozporządzenie Ministra Obrony Narodowej z dnia 23 czerwca 2010 r. w sprawie wyróżniania żołnierzy, byłych żołnierzy oraz pododdziałów, oddziałów i instytucji wojskowych* (Dz. U. z 2010 r. Nr 124, poz. 841).
- Rozporządzenie Ministra Obrony Narodowej z dnia 25 marca 2010 r. w sprawie dokumentacji i ewidencji dyscyplinarnej* (Dz. U. 2010 nr 60 poz. 375).
- Rozporządzenie Ministra Obrony Narodowej z dnia 26 kwietnia 2017 r. w sprawie wykonywania kar i środków dyscyplinarnych* (Dz. U. z 2017 r, poz. 955).
- Rozporządzenie Ministra Obrony Narodowej z dnia 8 lutego 2010 r. w sprawie regulaminu postępowania dyscyplinarnego* (Dz. U. z 2010 r. Nr 24, poz. 121).
- Skorek. K, *Wojska Obrony Terytorialnej i ich działalność*, www.obronanarodowa.pl/news.
- Ustawa z dnia 20 maja 1971 r. Kodeks wykroczeń*, (Dz. U. z 2019 r. poz. 821).
- Ustawa z dnia 21 listopada 1967 r. o powszechnym obowiązku obrony Rzeczypospolitej Polskiej*, (Dz.U. z 2018 r 1459).
- Ustawa z dnia 6 czerwca 1997 r. Kodeks karny*, (Dz.U. z 2018 r. 1600).
- Ustawa z dnia 9 października 2009 r. o dyscyplinie wojskowej*, (Dz.U. z 2017 r. 2024).
- www.wot-elearning.ron.mil.pl.
- Żytkowicz M., Janoska Ł. 2014 *Ewolucja dyscypliny wojskowej*, *Obronność Zeszyty Naukowe* 2(10).

Współpraca cywilno-wojskowa na przykładzie wybranych jednostek wojskowych

Civil-military cooperation on the example of selected military units

Dawid Kobusiński
Rafał Gałkiewicz

Akademia Wojsk Lądowych im. gen. T. Kościuszki we Wrocławiu
Wydział Zarządzania
Naukowe Koło Zarządzania
Opiekun: mjr dr Robert Balcerzyk

Abstract

The article presents the interaction between military and civil entities. The first chapter was devoted to the presentation of civil-military cooperation, its definition, tasks and role in combat operations. In the next part, we presented the CIMIC (Civil Military Cooperation) team from Kielce and Military Police.

Keywords: civil-military cooperation, CIMIC, Military Police

Wstęp

Współpraca cywilno-wojskowa występowała już od początków konfliktów zbrojnych, gdzie używane było wojsko w celu osiągnięcia korzyści dla państwa. W pierwszym etapie formowania się armii jako czynnika społecznego a dalej państwa, wojsko było instrumentem polityki, jednak z upływem lat tendencja ta się nie zmieniła (Rosłoń 2016). Różne rodzaje ustrojów państwa (totalitaryzm, autorytaryzm) zwiększają rolę wojska jako elementu tworzącego politykę i relacje na tle cywilno-wojskowym zawsze będą występowały, jednak różnica będzie w ich intensyfikacji. Stworzenie współpracy cywilno-wojskowej jest jednym z elementów, który wspiera osiągnięcie celów podczas działań bojowych.

Celem pracy było opisanie roli współpracy cywilno-wojskowej oraz udowodnienie tezy zawierającej przesłanie, że współpraca cywilno-wojskowa odgrywa bardzo ważną rolę w działaniach bojowych oraz na tle „codziennego” funkcjonowania państwa i organizacji jaką jest wojsko. Artykuł miał również odegrać rolę zwiększającą świadomość odnośnie zjawiska, jakim jest CIMIC (Civil-Military Cooperation). Przedstawione zostały informacje dotyczące tychże działań oraz wybranych jednostek wojskowych zajmujących powyższymi zagadnieniami.

Badania przeprowadzono metodą studium przypadku oraz analizy literatury przedmiotu. Materiałami poddanymi analizie były doktryny wojskowe, artykuły oraz publikacje.

Charakterystyka działań cywilno-wojskowych.

Współpraca cywilno-wojskowa (CIMIC) jest to ogół czynności związanych z koordynacją i współdziałaniem elementów wojskowych i cywilnych (ludność cywilna, władze lokalne oraz różne organizacje) (Doktryna Współpracy Cywilno Wojskowej 2004). Zadania CIMIC można podzielić na zadania w czasie pokoju, operacji reagowania kryzysowego realizowanych poza artykułem 5 Traktatu Północnoatlantyckiego (NATO) albo podczas działań wojennych. Jedną z ważniejszych cech współpracy cywilno-wojskowej jest to, że działania te prowadzone są zarówno podczas działań wojennych czy kryzysowych, jak również w czasie pokoju; prowadzone są one na terenie państwa oraz poza jego granicami.

Ze względu na obszerną tematykę opisane zostaną operacje reagowania kryzysowego poza artykułem 5, gdyż Siły Zbrojne RP prowadzą tylko i wyłącznie misje o charakterze pokojowym i stabilizacyjnym. Historia pokazuje, że powody przez które wybuchają konflikty wewnętrzne czy spory międzynarodowe są takie same. Mogą to być m.in. załamanie systemu prawa i porządku publicznego, katastrofy humanitarne, upadek instytucji państwowych, migracje ludności oraz wzrost przestępczości. NATO, jako strażnik bezpieczeństwa na świecie postanowiło wprowadzić możliwości prawne w celu zapobiegania rozprzestrzenianiu się takich konfliktów. Idealnym przykładem w jaki sposób może zakończyć się taki konflikt (na tle narodowościowym) jest „kocioł bałkański”, który był jedną z głównych przyczyn wybuchu I Wojny Światowej. CIMIC w takich sytuacjach jest podstawowym narzędziem w rękach dowódcy, który jest wykorzystywany w celu zdobywania informacji czy kontaktów z ludnością cywilną. Działania CIMIC są realizowane podczas wszystkich operacji realizowanych przez Siły Zbrojne Rzeczypospolitej Polskiej. Działania te są bardzo skomplikowane ze względu na charakter różnic etnicznych, jakie mają miejsce pomiędzy ludnością z kultury europejskiej, a np. ludności z krajów Bliskiego Wschodu, gdzie głównym determinantem ich kultury jest wiara – Islam. (Rozwój współpracy cywilno-wojskowej w Siłach Zbrojnych Rzeczypospolitej Polskiej).

Głównymi funkcjami współpracy cywilno-wojskowej są płynna i natychmiastowa wymiana informacji pomiędzy środowiskiem cywilnym, a wojskowym, w celu szybkiego wypracowania odpowiednich decyzji na różne sytuacje zaistniałe podczas działań bojowych; kooperacja ze środowiskiem cywilnym w zakresie wsparcia; współpraca z siłami zbrojnymi biorącymi udział w konflikcie (misji pokojowej).

Dwa czynniki mające znaczący wpływ dla CIMIC’u to: Stopniowe reagowanie oraz wspólnota celów cywilnych i wojskowych.

Działania CIMIC można podzielić na 3 fazy:

Faza planowania obejmuje pomoc dowódcy przy opracowywaniu planu działania podczas operacji. Zbierane są środki do wykonania zadań o priorytetowym znaczeniu dla powodzenia operacji, dodatkowo oceniany jest teren potencjalnego działania m.in. jego historia, administrację, infrastrukturę, ekonomię i handel.

Faza prowadzenia operacji: założenia ogólne, obowiązki szczegółowe, zadania dodatkowe. Faza prowadzenia operacji to główna faza, która ma na celu zapewnienie efektywnego wykonywania działań z zakresu współpracy cywilno-wojskowej, mającej szczególny wpływ na wykonanie głównego zadania podczas operacji. Współpraca obejmuje obszary łączności, wymiany informacji, koordynacji działań, porozumienia na potrzeby współpracy cywilno-wojskowej, działania wojsk na rzecz środowiska cywilnego, oceny sytuacji.

Rysunek 1. Struktura organizacyjna CPdMZ



Źródło: Opracowano na podstawie grafiki ze strony Centrum Przygotowań do Misji Zagranicznych.

Faza przejściowa obejmuje stopniowe, skoordynowane przekazanie władzy strukturom cywilnym-rządzącym adekwatnie do posiadanych kompetencji (Doktryna Współpracy Cywilno Wojskowej 2004).

Jednostkami wybranymi przez nas, w których wykonuje się zadania z zakresu współpracy cywilno-wojskowej są: Centrum Przygotowań do Misji Zagranicznych oraz Żandarmeria Wojskowa.

Pionem realizującym zadania w Centrum Przygotowań do Misji Zagranicznych w Kielcach jest Wydział CIMIC (Civil-Military Co-operation), Głównymi zadaniami są:

- Przygotowanie pododdziałów zajmujących się szeroko rozumianą współpracą cywilno-wojskową do wykonywania zadań: na terenie kraju, jak również poza jego granicami, wsparcia dowódcy Wojsk Lądowych do realizacji tychże zadań, za pomocą elementów CIMIC, przygotowania pododdziałów CIMIC do wydzielenia ich do Sił Sojuszniczych, stałego doskonalenia osób zajmujących się szeroko rozumianą współpracą cywilno – wojskową.
- Przygotowanie do wykonywania zadań zgodnie z Celami NATO dla Sił Zbrojnych Rzeczypospolitej Polskiej.
- Przygotowanie kursów specjalistycznych z zakresu współpracy cywilno-wojskowej.
- Przygotowanie kursów specjalistycznych dla pododdziałów Wojska Polskiego wyznaczonych do operacji poza granicami Polski.

Rysunek 2. Struktura organizacyjna Żandarmerii Wojskowej

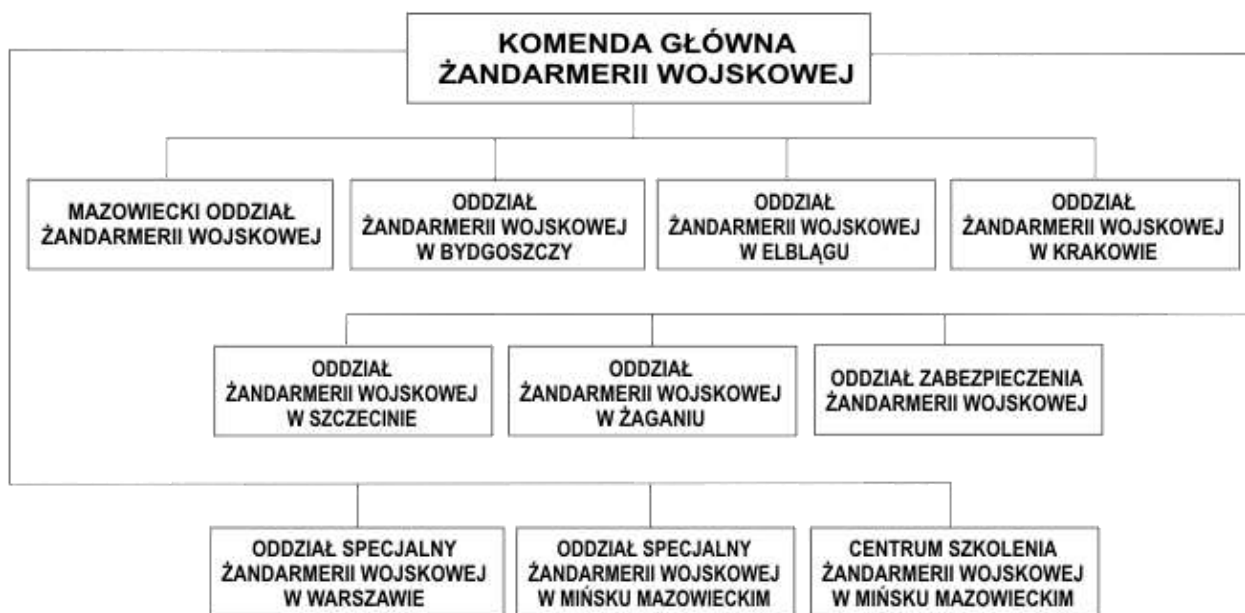

Źródło: Strona internetowa Żandarmerii Wojskowej.

Organizowanie kursów dla żołnierzy oraz pracowników wojska obejmujących stanowiska w sztabach oraz dowództwach NATO, UE; jak również przygotowujących się do wyjazdu w ramach Polskiego Kontyngentu Wojskowego, Misji Obserwacyjnej poza granicami państwa.

Organizowanie szkoleń zleconych przez Dowódcę Generalnego Rodzajów Sił Zbrojnych. (Opracowano na podstawie strony internetowej Centrum Przygotowań do Misji Zagranicznych w Kielcach) (strona internetowa Centrum Przygotowań do Misji Zagranicznych).

Natomiast do głównych zadań żandarmerii wojskowej podczas misji wojskowych należą:

- zapewnienie kontroli rejonu działania kontyngentu poprzez między innymi patrolowanie, rozpoznanie i monitorowanie sytuacji lokalnej,
- szkolenia lokalnych sił policyjnych,
- prowadzenie działań interwencyjnych,
- konwojowanie i ochrona ładunków specjalnych,
- zapewnienie ochrony specjalnej VIP,
- kontrola osób, miejsc i obiektów.

Przykłady współpracy cywilno-wojskowej

Podczas misji wojskowej w Bośni i Hercegowinie do realizowanych zadań komórki CIMIC należało: nawiązywanie i utrzymywanie kontaktów z ludnością lokalną, a także cywilnymi organizacjami i agencjami w oparciu o podstawy prawne ich działalności; wspieranie swobody przemieszczania się oraz minimalizacja zagrożenia dla wszystkich uczestników misji; koordynowanie, wspieranie i pomoc ekspertów SFOR z zakresu techniki i organizacji oraz kierowanie ich do dyspozycji organizacji cywilnych w celu obudowy infrastruktury oraz demokratycznych struktur państwa, tj. szkolnictwa, policji, sądownictwa; udzielanie pomocy instytucjom, organizacjom i osobom fizycznym, które po wycofaniu się sił zbrojonych będą kontynuować proces odbudowy państwa.

Podczas misji w Iraku CIMIC był odpowiedzialny za: utrzymywanie kontaktów ze środowiskiem cywilnym; planowanie i realizowanie projektów z funduszu CERP (ang. Commander's Emergency Respons Programs – CERP); dostarczanie pomocy humanitarnej

Były to bardzo ważne czynności, gdyż zmierzały również do poprawy stosunków wojsk sojuszu z ludnością cywilną dzięki czemu wojska NATO mogły prowadzić spektrum zadań

z poparciem zamieszkałych tam ludzi. Czynniki te bardzo się uwidoczniły na przykładzie misji Afgańskiej.

Misja w Afganistanie była wojną, w której państwa NATO prowadziły walki z tzw. Talibami. Była to ludność rdzenna zamieszkała tam od pokoleń, dzięki czemu znali oni dokładnie teren tego państwa oraz ich mieszkańców. Powodowało to, że mieli oni wsparcie ludzi, którzy chcieli z nimi współpracować, przez co posiadali łatwiejszy dostęp do informacji na temat prowadzonych działań przez wojska w zakresie działań, terminów oraz charakteru. Stworzyli dzięki temu plany ataków na nasze wojska.

Zespoły CIMIC, HUMINT (Human Intelligence), S2X (zespoły związane są z prowadzeniem rozpoznania osobowego, czyli uzyskiwaniem informacji od źródeł osobowych) oraz ŻW w celu przeciwdziałania temu zjawisku nawiązywały kontakty z władzami oraz mieszkańcami tego kraju w celu współpracy oraz poprawy stosunków. Poprzez takie działania oraz niesienie pomocy humanitarnej nasza misja mogła przebiegać o wiele sprawniej. Dzięki informacjom jakie otrzymywaliśmy, nasze jednostki specjalne oraz tajne służby mogły zatrzymać wielu ważnych terrorystów, doprowadzić do zniszczenia składów narkotyków czy broni lub też przyczynić się do ogólnej stabilizacji rejonu. (Rola i znaczenie CIMIC we współczesnych operacjach)

Wnioski

Współpraca cywilno – wojskowa jest już rozwijana od dawnych czasów, a współczesne konflikty zbrojne przez to w jakim zmiernają kierunku wymagają coraz to szerszych kontaktów z ludnością zamieszkującą tereny na których trwają działania. Jednostki wybrane przez nas, które wykonują między innymi takie działania, czyli Centrum Przygotowań do Misji Zagranicznych oraz Żandarmeria Wojskowa są jednostkami wyspecjalizowanymi w prowadzeniu powyższych zadań. Podczas sytuacji kryzysowych m.in. konfliktów zbrojnych, misji pokojowych itd., jednostki te prowadzą działania mające na celu wspomóc własne oraz sprzymierzone wojska w osiągnięciu powodzenia oraz zdezorientowania ludności danego terenu „kto jest dobry, a kto jest zły”. Doskonałym przykładem prowadzenia działań z zakresu współpracy cywilno-wojskowej jest wojna hybrydowa mająca miejsce na Ukrainie, gdzie wielu mieszkańców tego państwa było zdezorientowanych zaistniałą sytuacją. Skutkowało to brakiem ich zdecydowania za którą stroną konfliktu się opowiadają. Dlatego kontakty wojska z ludnością cywilną powinny się już odbywać na wcześniejszym etapie oraz wraz z rozwojem konfliktu powinny stawać się intensywniejsze dzięki czemu można uniknąć takich sytuacji dezorientacji i braku współpracy.

Literatura

Doktryna współpracy cywilno-wojskowej. 2004. Siły Zbrojne RP.

Krzemińska A. 2014. *Rola i znaczenie CIMIC we współczesnych operacjach*

Rosłoń P. 2016. *Rozwój współpracy cywilno-wojskowej w Siłach Zbrojnych Rzeczypospolitej Polskiej.*

<https://cpdmz.wp.mil.pl/pl/articles/list/6-aktualnosci/>

<https://kgzw.wp.mil.pl/pl/>

Czego oczekujemy od współczesnego policjanta? Rozważania wokół kwestii wymagań od kandydatów na policjanta

What is expected of the policeman? Reflections on the issues of requirements for Police officer candidates.

Piotr Kurowski

Uniwersytet Warmińsko Mazurski w Olsztynie
Wydział Prawa i Administracji
Koło Naukowe Bezpieczeństwa Wewnętrznego „Safety & Law”
Opiekun: dr Martyna Seroka

Abstract:

The aim of the article is to analyze the latest requirements for the candidates for the Police officer. The current legal status was described and analyzed. The criteria for admissions to service in the Police have been subjected to exegesis and the stages of qualification procedure were considered. Using the dogmatic method, the recruitment rules were thoroughly explained, taking into account the effectiveness of such procedures. The issues of creation of a positive image of the Polish Police combined with the reaction of the society were discussed.

Keywords: Police, candidate, recruitment, requirements

Wstęp

Wymagania od kandydatów do służby w Policji określała już ustawa z dnia 24 lipca 1919 roku o Policji Państwowej, w rozdziale zatytułowanym „Warunki przyjęcia do Policji”. Wymienione zostały następujące warunki przyjęcia do Policji (Dz. Praw P. Pol. 1919, nr 61 poz. 363):

- obywatelstwo polskie,
- nieskazitelna przeszłość,
- wiek od 29 do 45 lat,
- zdrowa i silna budowa ciała oraz wzrost odpowiedni,
- znajomość języka polskiego w piśmie i w słowie, i umiejętności liczenia.

Kandydaci na wyższych funkcjonariuszy Policji musieli prócz warunków zdrowia i moralności posiadać wykształcenie: do zastępcy komendanta okręgowego włącznie - co najmniej świadectwo z ukończenia średniego zakładu naukowego, na komendantów okręgowych, zastępcę głównego komendanta i głównego komendanta - wykształcenie wyższe. Oficerowie rezerwy, o ile nie posiadają wyższego wykształcenia, mają prawa kandydatów z wykształceniem średnim. Starsi przodownicy, niemający wykształcenia średniego, w uznaniu zasług i zdolności mogą awansować na wyższe urzędy, o ile złożą odpowiedni egzamin.

Wszyscy funkcjonariusze policji muszą ukończyć specjalne szkoły. Nominację do Policji poprzedza półroczna służba próbna. Służba próbna zalicza się do czasu służby w Policji. Każdy nowo wstępujący do Policji funkcjonariusz musi złożyć przysięgę według załączonej roty.

Przedwojenna kadra policjantów była zróżnicowana pod względem wykształcenia, były osoby nie legitymujące się średnim wykształceniem, a także funkcjonariusze po studiach. Dysonans spowodowany był szkolnictwem zawodowym, które dopiero było na etapie powstawania, a i szkół policyjnych nie było za wiele. Często były poddawane restrukturyzacji, modyfikowano różne programy i kursy (www.policjanciwhistorii.ipn.gov.pl).

Niektóre wymagania zawarte w ustawie o Policji Państwowej, mimo 100-letniego okresu od jej utworzenia, przetrwały do dnia dzisiejszego, stanowiąc pewien fundament dla obecnych wymagań od kandydatów na policjanta.

Wymagania wobec kandydatów

Proces kwalifikacyjny dla przyszłego policjanta jest długi i składa się z wielu etapów, które dokładnie sprawdzą przydatność pretendenta do służby. Kandydat na policjanta powinien posiadać określone cechy charakteru/osobowości. Upór, determinacja oraz cierpliwość są wręcz wskazane i chociaż nie zapewniają pozytywnego zakończenia procesu rekrutacji, są dobrą wróżbą na przyszłość. Wymogi formalne, które stawia się kandydatom ujęte są w ustawie o Policji: służbę w Policji może pełnić obywatel polski (Dz.U. 2019 poz. 161 t.j.):

- o nieposzlakowanej opinii,
- który nie był skazany prawomocnym wyrokiem sądu za przestępstwo lub przestępstwo skarbowe,
- korzystający z pełni praw publicznych,
- posiadający co najmniej wykształcenie średnie lub średnie branżowe,
- posiadający zdolność fizyczną i psychiczną do służby w formacjach uzbrojonych, podległych szczególnej dyscyplinie służbowej, której gotów jest się podporządkować,
- dający rękojmię zachowania tajemnicy stosownie do wymogów określonych w przepisach o ochronie informacji niejawnych.

Jak słusznie zauważa prof. M. Karpiuk tego rodzaju rygoryzmy usprawiedliwia charakter służby, umożliwiając ingerencję w przestrzeń konstytucyjnych praw i wolności. Ma to wykluczyć nieuprawnione, nadmierne wkraczanie w sferę wolnościową przy wykonywaniu kompetencji przez policjantów (Karpiuk 2017).

Wśród mnogości stawianych wymogów, jeden z nich jest dość kluczowy, a to za sprawą swojej złożoności i wielości interpretacji. Mowa o „nieposzlakowanej opinii”, którą organ rekrutacyjny jest zobligowany dokładnie zweryfikować, uwzględniając sferę prywatną oraz zawodową kandydata. Jest to o tyle istotne, iż brak skrupulatności w analizie tego zagadnienia, może wywołać bardzo negatywne konsekwencje dla kandydata oraz samej Policji w przyszłości. Wiąże się to z sytuacją, w której np. funkcjonariusz pomyślnie przejdzie etap rekrutacyjny, zasili szeregi Policji, a po pewnym czasie ujawnione zostają fakty z życia policjanta dyskredytujące go do pracy w tej służbie (np. współpraca z zorganizowanymi grupami przestępczymi). Ucierpi na tym nie tylko sam policjant, ale również wizerunek Policji jako tej, która nie dokonała należytej staranności podczas procesu rekrutacji, naraziła na niebezpieczeństwo obywateli, a co najistotniejsze, dopuściła do pracy człowieka, który nie powinien wykonywać zawodu policjanta.

Kandydat powinien charakteryzować się m.in gotowością do działania, odwagą, opanowaniem, radzeniem sobie w sytuacjach niebezpiecznych i stresujących, roztropnością, szybkością podejmowania decyzji, odpowiedzialnością, a co najważniejsze dyspozycyjnością objawiającą się gotowością do podporządkowania.

Ta ostatnia cecha (podporządkowanie), została również uwzględniona przez Wojewódzki Sąd Administracyjny w Warszawie, który w jednym ze swoich wyroków zauważa, iż (...) organ jednostronnie i władczo kształtuje sytuację prawną funkcjonariusza i przewiduje dla właściwego przełożonego prawo dobrania sobie kadry. Oznacza ona także dyspozycyjność policjanta, a to z kolei nakazuje oceniać dopuszczalność jednostronnych zmian warunków służby funkcjonariusza według kryteriów zobiektywizowanych, uwzględniających możliwości i skuteczność Policji nie zaś według osobistych odczuć policjanta (Wyrok WSA w Warszawie, II SA/Wa 1152/06).

Podporządkowanie, a co za tym idzie hierarchia jest konieczna i niezbędna dla prawidłowego funkcjonowania uzbrojonej formacji jaką jest Policja. Stabilność w strukturze zarządzania zasobami ludzkimi w połączeniu z efektywną komunikacją powinny stanowić fundament dla wszelkich innych działań w Policji.

Proces postępowania kwalifikacyjnego

Kolejny etap postępowania kwalifikacyjnego opiera się na ustaleniu, czy kandydat spełnia warunki przyjęcia do służby wraz z oceną predyspozycji do jej pełnienia. Odbywa się to następująco: 1. złożenie podania o przyjęcie do służby, kwestionariusza osobowego kandydata do służby, a także dokumentów stwierdzających wymagane wykształcenie

i kwalifikacje zawodowe oraz zawierających dane o uprzednim zatrudnieniu, 2. test wiedzy, 3. test sprawności fizycznej, 4. test psychologiczny, 5. przeprowadzenie rozmowy kwalifikacyjnej, 6. ustalenie zdolności fizycznej i psychicznej do służby w Policji, 7. sprawdzenie w ewidencjach, rejestrach i kartotekach prawdziwości danych zawartych w kwestionariuszu osobowym kandydata do służby, 8. przeprowadzenie postępowania sprawdzającego określonego w przepisach o ochronie informacji niejawnych (Dz.U. 2019 poz. 161 t.j.). Proces ten jest sformalizowany, skomplikowany oraz rozłożony w czasie, ale w efekcie ma wyłonić najlepszych kandydatów na policjantów (Karpiuk 2017).

Postępowanie kwalifikacyjne zarządza i prowadzi Komendant Główny Policji albo komendant wojewódzki (Stołeczny) Policji. Przepisem regulującym sytuację w zakresie odmowy poddania kandydata postępowaniu kwalifikacyjnemu, bądź też odstąpienia od jego prowadzenia jest art. 25 ust. 5. Spełnienie przesłanek wymienionych w wyżej wymienionym artykule skutkuje odmową rozpoczęcia postępowania kwalifikacyjnego lub odstąpieniem od jego przeprowadzenia. Wynik postępowania kwalifikacyjnego stanowi informację publiczną tzn. jest jawny. Wynika to z art. 1 ust. 1 ustawy z dnia 6 września 2001 r. o dostępie do informacji publicznej (Dz.U. 2018 poz. 1669 t.j. ze zm.), zgodnie z którą, każda informacja o sprawach publicznych stanowi informację publiczną w rozumieniu ustawy i podlega udostępnieniu na zasadach i w trybie określonych w niniejszej ustawie, a także wynika z art. 4.1. ustawy, gdzie do udostępniania informacji publicznej są zobowiązane władze publiczne oraz inne podmioty wykonujące zadania publiczne.

Zgodnie z rozporządzeniem Ministra Spraw Wewnętrznych i Administracji (Dz.U.2017.479) określa się następujące informacje: zakres informacji o planowanym postępowaniu kwalifikacyjnym oraz sposób podawania ich do wiadomości, tryb i sposób przeprowadzania postępowania kwalifikacyjnego, wzór kwestionariusza osobowego, o którym mowa w ust. 2 pkt 1, zakres tematyczny testu wiedzy oraz zakres i sposób przeprowadzania testu sprawności fizycznej i testu psychologicznego, sposób dokonywania oceny kandydatów oraz preferencje z tytułu posiadanego przez nich wykształcenia lub posiadanych umiejętności, sposób zakończenia postępowania kwalifikacyjnego oraz minimalny okres, po którym kandydat do służby może ponownie przystąpić do postępowania kwalifikacyjnego lub poszczególnych jego etapów, zakres informacji o wyniku postępowania kwalifikacyjnego. Minister właściwy do spraw wewnętrznych uwzględnia: powszechność dostępu do informacji o postępowaniu kwalifikacyjnym, czynności niezbędne do przeprowadzenia postępowania kwalifikacyjnego i ustalenia w jego toku predyspozycji kandydata do pełnienia służby w Policji, a także potrzebę zapewnienia sprawności prowadzenia

tego postępowania, przejrzystości stosowanych kryteriów oceny, obiektywności wyników postępowania i wyboru kandydatów posiadających w największym stopniu cechy, umiejętności oraz kwalifikacje przydatne do realizacji zadań służbowych.

Istotnym elementem procedury rekrutacyjnej jest system punktowy i lista rankingowa. Umożliwia ona stworzenie listy kandydatów, którzy pozytywnie ukończyli etapy postępowania kwalifikacyjnego. Kandydaci do służby oceniani są w systemie punktowym.

Ponadto kandydat może uzyskać dodatkowe punkty z tytułu posiadanego wykształcenia lub posiadanych umiejętności np. dodatkowe osiem punktów za tytuł zawodowy magistra, magistra inżyniera lub równorzędny w zakresie przydatnym do służby w Policji: prawa, administracji, ekonomii, bezpieczeństwa narodowego lub bezpieczeństwa wewnętrznego, dodatkowe dwa punkty za posiadanie prawo jazdy kategorii „A” lub „C”, dodatkowe cztery punkty za posiadanie tytułu ratownika lub ratownika medycznego.

Tabela 1. Kryteria kwalifikacyjne w postępowaniu rekrutacyjnym do Policji

ETAP POSTĘPOWANIA	LICZBA PUNKTÓW DO UZYSKANIA
Test wiedzy	40
Test sprawności fizycznej	60
Test psychologiczny	60
Rozmowa kwalifikacyjna	60

Źródło: Opracowanie własne na podstawie <http://praca.policja.pl/pwp/rekrutacja/informator-dla-kandyda>.

Maksymalna liczba punktów jaka jest możliwa do uzyskania przez kandydata wynosi 240. Po pozytywnym zakończeniu wszystkich etapów postępowania kwalifikacyjnego kandydaci widnieją na liście rankingowej w zależności od liczby uzyskanych przez nich punktów tzn. od największej do najmniejszej liczby punktów. Lista rankingowa jest zatwierdzana przez Komendanta Wojewódzkiego (Stołecznego) Policji. Bezpośrednio po przyjęciu do służby w Policji funkcjonariusze są wysyłani na szkolenie zawodowe podstawowe, realizowane w systemie koszarowym w jednym ze szkół Policji na terenie całego kraju.

Szkolenie trwa około sześć miesięcy i przygotowuje funkcjonariusza do pracy w zawodzie. Po zakończeniu szkolenia osobę przyjętą do służby w Policji mianuje się policjantem w służbie przygotowawczej (najczęściej jest to pion prewencji) na okres 3 lat. Po upływie okresu służby przygotowawczej policjant zostaje mianowany na stałe.

Na rysunku 1 wskazano, iż w 2017 roku więcej funkcjonariuszy Policji zwolniono z pracy (5364 osoby) niż zostało do niej przyjętych (4151 osób). Różnica jest znaczna, bo wynosi aż 1213 funkcjonariuszy, co oznacza iż nabór prowadzony w 2017 roku nie zwiększył liczby policjantów na terenie kraju.

Rysunek 1 porównanie liczby policjantów przyjętych i zwolnionych ze służby w ciągu roku

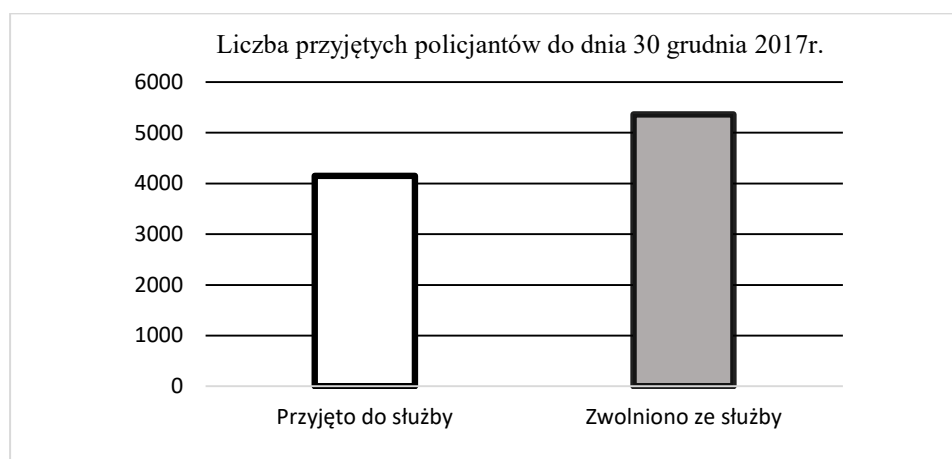

Źródło: Opracowanie własne na podstawie <http://www.info.policja.pl/inf/organizacja/stan-zatrudnienia/120032,Stan-zatrudnienia-na-dzien-1-stycznia-2018-roku.html>.

Dane statystyczne opublikowane na stronie polskiej Policji wykazują dobitnie, iż najmniejszy odsetek, bo tylko 0,55% policjantów, ma staż służby wynoszący powyżej 30 lat – to dość mały procent policjantów. Może to oznaczać, że większość osób przechodzi na emeryturę korzystając z prawa do emerytury nabywanego po 15 latach służby (dla osób zatrudnionych przed 31 grudnia 2012 roku) i nie jest zainteresowanych dłuższym okresem pracy, aniżeli powyżej 30 lat. Być może wynika to ze specyfiki pracy w Policji, która wymaga wielu wyrzeczeń od funkcjonariusza, jest trudna i wyczerpująca zarówno fizycznie jak i umysłowo. Natomiast największy odsetek (29,86%) funkcjonariuszy posiada to staż pomiędzy 3 a 10 lat, a więc funkcjonariuszy, którzy mają nie więcej niż 10 lat służby za sobą i dopiero rozpoczynają swoją karierę w tym zawodzie, poznając jej arkana.

Marketing i wizerunek Policji

W tym miejscu należy poświęcić uwagę rozważaniom na temat wizerunku Policji. Zastanović się należy, jak jest postrzegany przez społeczeństwo, a jak być powinien. Policja

jest narażona na ciągłą obserwację i krytykę ze strony społeczeństwa. Przez swoje działania w sferze publicznej policjanci kształtują swój wizerunek i za niego w pełni odpowiadają.

Tabela 2. Policjanci wg stażu pracy

Staż służby w Policji	
do 3 lat	11,17%
od 3 do 10 lat	29,86%
od 11 do 15 lat	23,21%
od 16 do 20 lat	16,10%
od 21 do 30 lat	19,11%
powyżej 30 lat	0,55%

Źródło: Opracowanie własne na podstawie <http://www.info.policja.pl/inf/organizacja/stan-zatrudnienia/120032,Stan-zatrudnienia-na-dzien-1-stycznia-2018-roku.html>.

Marketing i odpowiednie kształtowanie wizerunku Policji jest niezbędne dla prawidłowego funkcjonowania tej formacji. Policja, aby skutecznie wykonywać powierzone zadania, musi koniecznie mieć uznanie i budzić respekt oraz być traktowana przez społeczeństwo z szacunkiem, a nie z wrogością.

Funkcjonariusz Policji musi posiadać kompetencje zawodowe, kompetencje komunikacyjne oraz - co warte w tym miejscu szczególnego podkreślenia - kompetencje narracyjne. Policja może korzystać w bardzo szerokim zakresie z marketingu narracyjnego w kreowaniu swojego wizerunku, zarówno prowadząc działalność profilaktyczno - edukacyjną, w tym kontaktując się ze społecznością lokalną na debatach społecznych o bezpieczeństwie, jaki w działalności rzeczników/oficerów prasowych, czy wreszcie w kształtowaniu wizerunku wśród samych policjantów wewnątrz organizacji (Stawicka 2014).

Według autora, obecny wizerunek Policji jest oceniany przez społeczeństwo negatywnie. Nie brakuje w polszczyźnie wulgarnych, pejoratywnych określeń związanych z tą formacją i jej funkcjonariuszami. Taka sytuacja występuje w Polsce od dłuższego czasu i ulega nieznacznej poprawie. Wszelkie działania marketingowe i wizerunkowe organizowane przez Policję mające na celu poprawę opinii są mało skuteczne. Policja kojarzy się wielu osobom negatywnie, bowiem błędnie postrzegana jest jako ta, która funkcjonuje tylko po to, by karać obywateli za łamanie prawa. Często pojawiają się komentarze sugerujące brak kompetencji, wyszkolenia, czy chociażby chęci niesienia pomocy przez funkcjonariuszy. Jak trafnie zauważa Hryszkiewicz organizacja, której misją jest ochrona i bezpieczeństwo obywateli, z samego

założenia swoich ustawowych zobowiązań wobec społeczeństwa powinna być odpowiedzialna społecznie. Wyniki przeprowadzonych badań ukazują jednak pewne rozbieżności pomiędzy pożądanym społecznie modelem odpowiedzialnej społecznie Policji a praktyczną realizacją jego postulatów. (...) Proporcje oczekiwań społecznych w stosunku do deklarowanej sytuacji Policji są w wielu aspektach odwrócone (Hryszkiewicz 2012).

Nowoczesnym, kontrowersyjnym, ale i skutecznym pomysłem na poprawę wizerunku polskiej Policji jest przykład policjanta, który zdecydował się założyć w internecie kanał w serwisie YouTube o nazwie „Sierżant Bagieta”. Jak sam przedstawia się w opisie kanału policjant w dużym polskim mieście, wielbiciel dankmemesów, drażków i śmiesznych kotów z Youtube. Przedstawiane są tam w humorystyczny sposób treści, związane z pełnioną przez niego służbą. Kanał funkcjonuje od 25 sierpnia 2018 roku, a liczba jego wyświetleń, wynosi ponad pięć milionów. Użytkownik posiada liczbę subskrybentów wynoszącą ponad 104 tysiące osób (stan na dzień 5.03.2019r.), a jego nagrania cieszą się sporym zainteresowaniem i bardzo pozytywnym odzewem. Policjant omawia ze swojej perspektywy m.in. takie zagadnienia jak: szkoła Policji, praca podczas Sylwestra, wyposażenie polskiego policjanta, kwestie związane z wystawianiem mandatów, co zapisują policjanci w swoich notatnikach, jak wygląda przeciętny dzień służby w Policji, sytuacje podczas pełnienia służby, zarobki policjantów, środki przymusu bezpośredniego, policyjny slang. Co interesujące, przedstawione filmy, jak na dzisiejsze możliwości techniczne i obecny standard widoczny na YouTube (profesjonalny sprzęt audiowizualny, odpowiednie oświetlenie, profesjonalny montaż, zaplanowana scenografia), są dosyć ubogie, a mimo to pozytywnie odbierane przez oglądających. „Sierżant Bagieta” doskonale odnajduje się w społeczności internetowej (nie obce mu są memy) i dzięki swojej bezpretensjonalności, dowcipności oraz komunikatywności, zjednuje widownię, przyczyniając się do znacznej poprawy wizerunku polskiej Policji i zmiany w postrzeganiu funkcjonariuszy przez społeczeństwo.

Podsumowanie

Wymagania od kandydatów na policjanta winny być szczegółowo objaśnione i nie mogą budzić żadnych wątpliwości dla stron. Należy pamiętać, że każdy etap postępowania kwalifikacyjnego musi być na tyle skuteczny, by eliminował nieodpowiednich kandydatów ubiegających się o pracę w Policji. Należy zmodyfikować i usprawnić testy psychologiczne, w szczególności zastanowić się nad budzącym wiele wątpliwości badaniem o nazwie *MultiSelect*, bowiem to właśnie podczas tego badania odpada duża liczba kandydatów. Należy znieść obowiązujący przepis, który zabrania posiadania przez kandydata tatuażów

w widocznym miejscu (bądź samego faktu ich posiadania) szczególnie wówczas, jeśli dany kandydat przejawia szczególne umiejętności i predyspozycje do pracy w formacji, a jego służba w znaczny sposób przyczyniłaby się społeczeństwu. Wymóg ten jest *de facto* związany z przekonaniem, iż tatuaż to forma okaleczania ciała (a nie jego upiększenia, rodzaj ekspresji, efekt obowiązujących na dany moment trendów/ mody). Istotnym aspektem jest nienajlepszy wizerunek i marketing Policji, który wymaga zmian (przystosowania do obecnych czasów) i powinien być tak nakierunkowany, by podnosił szacunek i zaufanie wśród społeczeństwa. Rzetelne i ciągłe obserwacje, a także podejmowanie skutecznych i niezwłocznych prac nad ulepszaniem form etapów rekrutacji do Policji jest gwarancją posiadania odpowiedniej kadry pracowników, będących policjantami z powołania, a nie z przypadku.

Literatura

- Gierszewski J. 2017. *Polityka zarządzania zasobami ludzkimi i jej wpływ na funkcjonowanie policji*. [w:] P. Majer, M. Seroka (red.), *225 lat policji w Polsce, tom 2*, Wydział Prawa i Administracji Uniwersytetu Warmińsko-Mazurskiego w Olsztynie, Olsztyn.
- Hryszkiewicz D. 2012. *Společna odpowiedzialność Policji. Teoria i praktyka*, Wyższa Szkoła Policji (Szczytno). Wydział Wydawnictw i Poligrafii, Szczytno.
- Karpiuk M. 2017. *Postępowanie kwalifikacyjne poprzedzające przyjęcie kandydata do służby w Policji* [w:] P. Majer, M. Seroka (red.), *225 lat policji w Polsce, tom 2*, Wydział Prawa i Administracji Uniwersytetu Warmińsko-Mazurskiego w Olsztynie, Olsztyn.
- O Policji*. [http://www.info.policja.pl/inf/organizacja/stan-zatrudnienia/120032, Stan-zatrudnienia-na-dzien-1-stycznia-2018-roku.html](http://www.info.policja.pl/inf/organizacja/stan-zatrudnienia/120032,Stan-zatrudnienia-na-dzien-1-stycznia-2018-roku.html) (dostęp 8 stycznia 2019r.).
- Policja*. <http://praca.policja.pl/pwp/rekrutacja/38728,Podstawowe-informacje-o-doborze-do-sluzby-w-Policji.html> (dostęp 1 marca 2019r.).
- Policjanci w służbie historii*. <https://policjancihistorii.ipn.gov.pl/pol/o-konkursie/materialy/krotka-historia-policji/592,Krotka-historia-Policji-Panstwowej.html>(dostęp 19 lutego 2019r.).
- Praca w Policji*. <http://praca.policja.pl/pwp/ogloszenia/38644,Procedura-rekrutacyjna-dla-kandydatow-do-sluzby-w-Policji.html> (dostęp 1 marca 2019r.).
- Praca w Policji*. <http://praca.policja.pl/pwp/rekrutacja/informator-dla-kandyda/38737,5-System-punktowy-i-lista-rankingowa.html> (dostęp 1 marca 2019r.).
- Rozporządzenie Ministra Spraw Wewnętrznych i Administracji z dnia 10 lutego 2017r. zmieniające rozporządzenie w sprawie postępowania kwalifikacyjnego w stosunku do kandydatów ubiegających się o przyjęcie do służby w Policji*. (Dz.U.2017.479).
- Stawicka J. 2014. *Strategia marketingu narracyjnego w Policji. Nowoczesny wymiar kreowania wizerunku*, Wyższa Szkoła Biznesu, Dąbrowa Górnicza.
- Stefański M. 2017. *Etos zawodowy funkcjonariusza policji* [w:] P. Majer, M. Seroka (red.), *225 lat policji w Polsce, tom 2*, Wydział Prawa i Administracji Uniwersytetu Warmińsko-Mazurskiego w Olsztynie, Olsztyn.

Ustawa z dnia 24 lipca 1919 r. o policji państwowej. (Dz.Pr.P.P. 1919 nr 61 poz. 363).

Ustawa z dnia 6 kwietnia 1990 r. o Policji. (Dz.U. 2019 poz. 161 t.j. ze zm).

Ustawa z dnia 6 września 2001 r. o dostępie do informacji publicznej. (Dz.U. 2018 poz. 1669 t.j. ze zm).

Wyrok WSA z dnia 15 listopada 2006 r., II SA/Wa 1152/06.

YouTube. <https://www.youtube.com/channel/UCvXu90OtBRFHrD4h6rBODJA/featured>
(dostęp 24 lutego 2019r.).

YouTube. <https://www.youtube.com/channel/UCvXu90OtBRFHrD4h6rBODJA/featured>
(dostęp 3 marca 2019r.).

YouTube. <https://www.youtube.com/channel/UCvXu90OtBRFHrD4h6rBODJA/about>
(dostęp 3 marca 2019r.).

Zalewska A. 2012. *Profil idealnego policjanta*, Wydawnictwo Oficyna24.pl, Warszawa.

Nadzwyczajne obostrzenie kary za występki o charakterze chuligańskim

Extraordinary increase in the penalty for acts of hooliganism

Katarzyna Mróz

Uczelnia Łazarskiego w Warszawie
Wydział Prawa
Koło Naukowe Prawa Karnego „EUNOMIA”
Opiekun: dr Blanka Julita Stefańska

Abstract:

This paper is a contribution to the discussion on the rationality of raising the punitive level of the penal law and the advisability of introducing into the Penal Code the institution of an extraordinary restriction of the punishment for hooliganic crimes. The size and frequency of this type of crimes makes it necessary to capture the essence of the hooligan character of the act in order to clarify the measure and boundary of the protection of society, as well as to ensure these rights to the person who broke the prohibitions and thus "alienated himself from society", thus justifying the "intimidating and vindictive" rigours applied to himself.

Keywords: hooligan, extraordinarily severe punishment, intensification of repression

Wstęp

Współczesna filozofia prawa karnego uzupełnia aktualny dyskurs polityczno-kryminalny odnoszący się do sprawiedliwości naprawczej (*restorative justice*). Próba zaspokojenia społecznego poczucia sprawiedliwości powoduje, że temat ten odżywa w okolicznościach działań realizowanych w ramach wymiaru sprawiedliwości, nieprzerwanie zaprzatając umysły nie tylko profesjonalistów, lecz także zwykłych ludzi (Perelman 1959).

Kiedy mówimy, że jakaś kara jest zasłużona, nie mamy na myśli dolegliwości ani zbyt łagodnej, ani zbyt surowej, ani takiej, która jest adekwatna dla znamion stanu podmiotowego przestępcy czy proporcjonalna do stopnia szkodliwości czynu przestępczego, ani też takiej, która jest okrutna lub nie daje szans jednostce na powrót do normalnego życia. Chodzi o karę sprawiedliwą, daleką zarówno od przesadnego rygoryzmu, jak i od abolicjonizmu (Bałandynowicz 2005). Nie jest odpowiednia ani zbyt liberalizacja, ani nadmierna punitivność środków penalnych (*Ibidem*). Nie zmienia to faktu, że penalizacja czynów zabronionych jest gwarantem zachowania porządku społecznego w państwie i wyrazem ludzkiego poczucia sprawiedliwości.

Rozumne dozowanie, miarkowanie dolegliwości kary, reagowanie surową karą tam, gdzie jest to absolutnie niezbędne, a w sytuacjach tego niewymagających – stosowanie kar

i środków dotkliwych dla sprawcy w stopniu wystarczającym (minimalnym) dla osiągnięcia ustawowo założonych celów, stanowi postulat racjonalizacji karania (Kokot 2009). Jak słusznie zauważa C. Beccaria, kara powinna stanowić swoisty „środek powstrzymujący”. Z tego względu istotne jest „nie okrucieństwo kar, lecz nieuchronność tych kar. [...] Pewność ukarania, choćby umiarkowanego, zrobi zawsze większe wrażenie niż strach przed inną, surowszą karą, z którym jednak łączy się nadzieja na bezkarność” (Beccaria 1959). Braku skuteczności kary nie można, zdaniem Beccarii, skompensować jej srogością i okrucieństwem.

Kreacja konstrukcji chuligańskiego charakteru czynu zmienia nie tyle rzeczywistość społeczną, ile prawną. Jak słusznie zauważył F. von Liszt, „krótkotrwała kara pozbawienia wolności nikogo nie odstrasza, nie wychowuje, jedynie kała – stygmatyzuje” (Liszt 1905). Wzmoczenie represji wobec sprawców określonych ustawą kategorii przestępstw u efektywnienia represję prawnokarną, wzmacniając dolegliwość kary, jednocześnie ożywiają zainteresowanie określonymi ideami, rozwiązaniami i instytucjami prawa karnego zarówno na płaszczyźnie stanowienia, jak i stosowania prawa (Marek 2007; Kokot 2009).

Niniejsze opracowanie stanowi przyczynek do dyskusji nad racjonalnością podniesienia poziomu punitowności ustawy karnej oraz celowością wprowadzenia do Kodeksu karnego instytucji nadzwyczajnego obostrzenia kary za występki o charakterze chuligańskim. Rozmiar i częstotliwość tego typu występków rodzi konieczność uchwycenia istoty chuligańskiego charakteru czynu po to, aby wyjaśnić miarę i granicę ochrony społeczeństwa, jak również po to, by zapewnić te prawa temu, kto sam złamał zakazy i przez to „wyobcował się ze społeczeństwa”, usprawiedliwiając w ten sposób stosowane względem siebie rygory „zastraszające i mściwe”.

Istota chuligańskiego charakteru czynu

Poszukując przyczyn rozwoju zjawiska „chuligaństwa” nie sposób nie wskazać, że przybierało ono najbardziej wyraziste formy tam, gdzie „chwiały się tradycyjne struktury społeczne” (Maksimiuk 2009). Jak podkreśla Pawełczyńska: „chuligaństwo stanowi niezamierzony produkt uboczny koniecznych przekształceń społecznych, jest rezultatem niedopatrzeń i błędów w systemie i metodach wychowania” (Pawełczyńska 1956; Wądołowska 2010).

Zacząć trzeba jednak od skonstatowania faktu, że „niewspółmierność reakcji sprawcy w stosunku do bodźca zewnętrznego jest niekiedy implikowana specyficzną strukturą charakterologiczną sprawcy, w szczególności zaś dużą wrażliwością uczuciową na wszelkie bodźce zewnętrzne o ujemnym – w ocenie obiektywnej – zabarwieniu uczuciowym” (Smirnow

1956; Gestman 1963). Z psychologicznego punktu widzenia „sprawca, personifikujący tego rodzaju strukturę charakterologiczną, podejmuje działanie niewspółmierne (drastyczne) do bodźca (impulsu sprawczego) nie w celu zmanifestowania pogardy dla zasad współżycia społecznego, lecz dlatego, że nie potrafił – jakkolwiek mógłby to uczynić przy odpowiedniej mobilizacji woli – miarkować swej reakcji w sposób adekwatny do impulsu sprawczego” (Rubinsztejn 1962).

Z prawnego punktu widzenia „chuligański charakter przestępstwa” stanowić ma okoliczność obciążającą sprawcę i pociągającą za sobą zaostrzenie kary. Zgodnie z orzeczeniem Sądu Najwyższego z 31.01.1952 r. (I K 821/51): „wszelkie akty samowoli i przemocy, począwszy od chuligaństwa a kończąc na bandytyzmie (...) muszą być (...) jak najostrzej zwalczane”. Okolicznością obciążającą w zakresie „sposobu działania sprawcy” będzie zatem każde jego zachowanie się w czasie popełniania czynu świadczące o ujemnych właściwościach jego charakteru i nasileniu przestępnym jego woli (ZO 19/48). Oczywiście, nie wszystkie takie ujemne właściwości charakteru sprawcy i okoliczności świadczące o znacznym nasileniu przestępnym jego woli nadają dokonaniemu czynowi „charakter chuligański”. W związku z tym należy umieścić punkt ciężkości rozważanej kwestii przede wszystkim na sposobie działania sprawcy, a nie na pobudkach lub celu działania, a więc na momentach na ogół trudnych do uchwycenia i sprecyzowania oraz nie stanowiących pewnego sprawdzianu wyróżniającego (Rybczyński 1958).

Kształtowanie instytucji na przestrzeni lat

Chuligaństwo, traktowane jako „masowe, groźne społecznie zjawisko, godzące w porządek publiczny, rozkładające dyscyplinę społeczną, naruszające zasady współżycia między ludźmi, godzące w prawo każdego obywatela do spokoju i bezpieczeństwa osobistego”, wymaga podjęcia odpowiednich środków represji karnej (Bafia 1959). Należy jednak podkreślić, że do 1958 r. w prawie karnym Polskiej Rzeczypospolitej Ludowej nie występowała norma prawna dająca podstawę do odrębnego traktowania przestępstw o charakterze chuligańskim, jak również nie została opracowana koncepcja zespołu cech kwalifikujących dane przestępstwo jako czyn o charakterze chuligańskim. Pomimo tej okoliczności, zarówno w sądach powszechnych, jak i w Sądzie Najwyższym, zapadały orzeczenia, w których „chuligaństwo” (por. wyrok SN z 27.12.1952 r., IV K 573/52), „chuligański wybryk” (wyrok SN z 12.12.1952 r., IV K 27/51), czy też „chuligańskie niszczenie mienia publicznego” (wyrok SN z 20.12.1952 r., I K 1395/52) traktowano jako okoliczność obciążającą.

Pojęcie chuligańskiego charakteru występku wprowadzone zostało do polskiego prawa karnego dopiero ustawą z dnia 22 maja 1958 roku o zaostreniu odpowiedzialności karnej za chuligaństwo (Dz.U. z 1958 r. Nr 34, poz. 152). Ustawa z 1958 roku nie definiowała przestępstw o charakterze chuligańskim. Kwestie te regulowała praktyka orzecznicza (Wądołowska 2010). Próbę definicji podjął dawny Najwyższy Sąd Wojskowy w orzeczeniu Zgromadzenia Ogólnego z 29.04.1959 r., stwierdzając, że przestępstwo o charakterze chuligańskim stanowi czyn popełniany zwykle publicznie bez żadnej dającej się ustalić przyczyny lub z błażej przyczyny, w porównaniu z reakcją z reguły pijanego sprawcy, budzącego zgorszenie lub obawę u osób postronnych (Bafia i in. 1977). Rozszerzoną definicję chuligańskiego charakteru przestępstwa określono w wytycznych wymiaru sprawiedliwości i praktyki sądowej w sprawie przestępstw o charakterze chuligańskim z 11.06.1966 r. (por. uchwała SN z 11.06.1966 r., VI KZP 43/65, OSNKW 1966, nr 7, poz. 68.OSNKW nr 68/66).

Wytyczne określały przedmiot przestępstwa o charakterze chuligańskim („bezpieczeństwo, wolność, godność osobista, nietykalność, zdrowie lub życie człowieka, organy władzy lub administracji państwowej, porządek publiczny, całość mienia społecznego, osobistego lub indywidualnego...”) oraz określały jego istotne cechy („działanie w sposób agresywny lub wręcz brutalny, naruszające jedno z wymienionych dóbr, nie spowodowane ani nie wywołane okolicznościami lub sytuacją tłumaczącą reakcję sprawcy, określane jako działanie bez powodu lub z powodu oczywiście błahego..., pozwala wnioskować, że pobudką działania sprawcy była chęć lekceważenia lub nawet pogardy dla zasad współżycia społecznego i porządku prawnego”) (Andrejew 1973; Mioduski 1987). W świetle powyższego, zdaniem przedstawicieli doktryny nie istniała konieczność wprowadzenia specjalnych przepisów regulujących kwestię chuligaństwa. S. Walczak dowodził, że istniały w ustawodawstwie karnym „odpowiednie środki” do walki z chuligaństwem, tylko „organa powołane do ścigania i karania przestępstw powinny zacząć z nich korzystać” (Walczak 1956). Kubec dodawał, że: „niedostateczna przeto skuteczność naszego prawa karnego przy zwalczaniu chuligaństwa nie jest bynajmniej wynikiem braku odpowiednich norm karnych, lecz wynikiem braku należytego uświadomienia sobie przede wszystkim przez organy władzy, które powołane są do ścigania takich czynów – czym właściwie jest chuligaństwo” (Kubec 1956).

Ustawowa definicja chuligaństwa określona została po raz pierwszy w kodeksie karnym z 19.04.1969 r. (Dz.U. z 1969 r. Nr 13, poz. 94). Zgodnie z treścią art. 120 § 14: „Charakter chuligański mają występkę polegające na umyślnym zamachu na bezpieczeństwo powszechne, na zdrowie, wolność, godność osobistą lub nietykalność człowieka, na organ władzy lub administracji państwowej albo na działalność instytucji państwowej lub społecznej, na

porządek publiczny, albo na umyślnym niszczeniu lub uszkodzeniu mienia, jeżeli sprawca działał publicznie, oraz w rozumieniu powszechnym bez powodu lub z oczywiście błahego powodu, okazując przez to rażące lekceważenie podstawowych zasad porządku prawnego”. Wszystkie wskazane w art. 120 § 14 Kodeksu karnego z 1969 r. okoliczności musiały wystąpić łącznie, aby można było uznać występki za mający charakter chuligański (Buchała i in. 1994).

Liczne głosy krytyki odnośnie do PRL-owskiego rodowodu omawianej konstrukcji oraz tezy negującej efektywność zaostrzenia represji karnej jako jednego ze sposobów zwalczania przestępczości albo jej przeciwdziałania sprawiły, że w czasie trwania prac legislacyjnych koncepcja wskrzeszenia w Kodeksie karnym z 1997 r. konstrukcji chuligańskiego charakteru występku spotykała się z reakcjami nieprzychylnymi. Podkreślano, że projekt nie ma uzasadnienia kryminalno-politycznego, jest „arbitralnym działaniem legislacyjnym”. Ponadto wskazywano na pewną dysharmonię w związku z daleko idącym złagodzeniem w Kodeksie karnym skutków karnoprawnych związanych z recydywą. Projektowane obostrzenia kary względem sprawców przestępstw o charakterze chuligańskim były bardziej restrykcyjne niż obowiązujące w stosunku do recydywistów. Takie założenia prowadziły do niespójności konstrukcji chuligańskiego charakteru czynu z innymi regulacjami, w szczególności dotyczącymi recydywy szczególnej oraz przestępczości zawodowej, zorganizowanej i terrorystycznej (art. 65 § 1 k.k.).

Podstawowym założeniem przyjętym przez twórców nowego Kodeksu karnego było urzeczywistnienie dążenia do usunięcia z prawa karnego nadmiernej punitarywności. W związku z przyjętymi założeniami w zakresie stworzenia takiego systemu kar i środków karnych, w którym kara pozbawienia wolności miała być traktowana jako *ultima ratio* w odniesieniu do drobnej i średniej przestępczości, zrezygnowano z wprowadzenia do Kodeksu karnego z 1997 r. chuligańskiego charakteru występku jako instytucji nadzwyczajnego obostrzenia kary.

Pod hasłami walki z narastającym zjawiskiem chuligaństwa i konieczności przywrócenia spójności uregulowań prawa karnego materialnego oraz prawa wykroczeń, uchwalona w dniu 16 listopada 2006 r. ustawa o zmianie ustawy – Kodeks karny oraz niektórych innych ustaw (Dz. U. z 2006 r. Nr 226, poz. 1648) przywróciła w polskim prawie karnym pojęcie występku o charakterze chuligańskim (art. 115 § 21 k.k.) oraz wprowadziła zaostrzenia w zakresie orzekania kar i środków karnych wobec sprawców takich występków (art. 57a k.k., art. 58 § 4 k.k., art. 59 § 2 k.k., art. 69 § 4 k.k.), a także szczególny tryb postępowania przyspieszonego (rozdział 54a, dodany do Kodeksu postępowania karnego z 1997 r.) (Wądołowska 2010).

W uzasadnieniu rządowego projektu ustawy o zmianie ustawy – Kodeks karny oraz niektórych innych ustaw z 26.11.2006 r. podkreślono, że niesłusznie zrezygnowano „z tego specjalnego kwantyfikatora wpływającego na zaostrzenie odpowiedzialności karnej”, a „Ponowne (...) wprowadzenie do Kodeksu karnego przepisów ukierunkowanych na zwalczanie tego zjawiska przez zaostrzenie represji karnej za przestępstwa charakteryzujące się znamionami chuligańskimi uznać trzeba za uzasadnione”.

Ustawowe określenie występkę o charakterze chuligańskim zawarte w art. 115 § 21 k.k. z 1997 r. jest zbliżone do definicji legalnej tego pojęcia zawartej w art. 120 § 14 k.k. z 1969 r., choć nie stanowi wiernego odwzorowania tego przepisu (Wądołowska, 2010). Art. 115 § 21 k.k. stanowi, że „Występkę o charakterze chuligańskim jest występki polegający na umyślnym zamachu na zdrowie, na wolność, na cześć lub nietykalność cielesną, na bezpieczeństwo powszechne, na działalność instytucji państwowych lub samorządu terytorialnego, na porządek publiczny, albo na umyślnym niszczeniu, uszkodzeniu lub czynieniu niezdatną do użytku cudzej rzeczy, jeżeli sprawca działa publicznie i bez powodu albo z oczywiście błahego powodu, okazując przez to rażące lekceważenie porządku prawnego”.

Porównanie obu wymienionych przepisów prowadzi do wniosku, że obowiązująca obecnie ustawa nie tworzy odrębnego typu czynu zabronionego, a jedynie pewien zespół cech tworzących kwantyfikator, który w odniesieniu do wymienionych w przepisie występków powoduje określone konsekwencje zarówno w sferze karnomaterialnej, jak i procesowej. Czyn o charakterze chuligańskim stanowi zatem określone w części ogólnej znamię przestępstwa (wykroczenia), które może wystąpić obok znamion określonych w poszczególnych dyspozycjach przepisów ustawy karnej chroniących określone dobra, wpływające na zaostrzenie kary (Szczekała 2008).

Zaostrzenie represji za występkę o charakterze chuligańskim

Ustawa o zaostrzeniu odpowiedzialności karnej za chuligaństwo traktowała chuligański charakter przestępstwa lub wykroczenia jako okoliczność wpływającą na zaostrzenie wymiaru kary. Zgodnie z art. 1 ustawy, sąd miał obowiązek uwzględnić tę okoliczność na niekorzyść sprawcy i wymierzyć stosunkowo surową karę w granicach ustawowego zagrożenia przewidzianego za przypisane mu przestępstwo. Wymiar kary pozostawiony był sądowi, który orzekał karę przy uwzględnieniu ogólnych dyrektyw i okoliczności wymiaru kary przewidzianych w art. 54 k.k. z 1932 r. (Siewierski 1965). Zgodnie ze stanowiskiem Sądu Najwyższego zawartym w uchwale z 11.06.1966 r. (VI KZP 43/65): „We wszystkich

wypadkach stosowania sędziowskiego wymiaru kary za przestępstwa o charakterze chuligańskim należy przy wymiarze kary uwzględniać – oprócz wyżej wymienionych wskazań – zasadę współmierności kary w stosunku do stopnia społecznej szkodliwości przestępstwa (...). W sprawach tych należy więc odróżniać sprawców, których zachowanie się nie wywołało poważniejszych skutków ujemnych związanych z popełnionym czynem o znamionach określonych w ustawie karnej ani oburzenia opinii społecznej na danym terenie, od innych sprawców dopuszczających się rażących wystąpień (wybryków) chuligańskich lub przestępstw o charakterze chuligańskim w warunkach recydywy”.

W kodeksie karnym z 1969 r. popełnienie umyślnego występku o charakterze chuligańskim stanowiło przesłankę obligatoryjnego nadzwyczajnego obostrzenia kary (Stefańska 2018). Zgodnie z art. 59 § 1 k.k., w wypadku skazania za występki o charakterze chuligańskim sąd wymierzał karę pozbawienia wolności nie niższą od dolnego zagrożenia zwiększonego o połowę, a jeżeli ustawa dawała możliwość wyboru rodzaju kary, sąd mógł orzec tylko w wyjątkowych wypadkach karę łagodniejszego rodzaju tak zaostrzoną (art. 59 § 2 k.k.) (Stefańska 2018). Ponadto, zgodnie z art. 59 § 2 k.k. wyłączona została możliwość orzeczenia kary łagodniejszego rodzaju, tj. kary ograniczenia wolności albo grzywny za przestępstwo zagrożone tylko karą pozbawienia wolności, przy czym dolna granica zagrożenia nie była wyższa niż 3 miesiące, a wymierzona za nie kara nie byłaby surowsza od roku pozbawienia wolności i skazanie na taką karę nie byłoby celowe (art. 54 § 1 k.k.), a także poprzestania w takiej sytuacji w wypadkach, w których przestępstwo zagrożone było karą ograniczenia wolności albo grzywną, na orzeczeniu kary dodatkowej pozbawienia praw publicznych, pozbawienia praw rodzicielskich lub opiekuńczych, zakazu zajmowania określonych stanowisk, wykonywania określonego zawodu lub prowadzenia określonej działalności, zakazu prowadzenia pojazdów mechanicznych lub innych pojazdów, lub przepadek rzeczy, mimo że zachodziły warunki jej orzeczenia i zostałyby w ten sposób osiągnięte cele kary (art. 55 k.k.) (Stefańska 2018).

Zasadą było również niestosowanie warunkowego zawieszenia wykonania kary, z wyjątkiem sytuacji gdy przemawiały za tym szczególne okoliczności (art. 59 § 2 k.k.). Ponadto sąd mógł orzec na rzecz pokrzywdzonego albo na rzecz Polskiego Czerwonego Krzyża lub na inny cel społeczny wskazany przez sąd nawiązkę w wysokości od 500 do 5000 zł (art. 59 § 3 k.k.).

Po wprowadzeniu do kodeksu karnego z 1997 r. chuligańskiego charakteru występku, sąd ma obowiązek wymierzenia kary przewidzianej za przypisane sprawcy przestępstwo w wysokości nie niższej od dolnej granicy ustawowego zagrożenia zwiększonego o połowę

(art. 57a § 1 k.k.) oraz obowiązek orzeczenia nawiązki na rzecz pokrzywdzonego, chyba że został orzeczony obowiązek naprawienia szkody lub zamiast niego nawiązka (art. 46 § 1 i 2 k.k.). Trafnie podkreśla Sąd Najwyższy w wyroku z 6.02.2013 r. (IV KK 178/12), że „obligatoryjność orzekania nawiązki wynika już z faktu samego skazania sprawcy występku chuligańskiego, w żadnym razie nie jest zależna od ustaleń faktycznych dotyczących zachowania danego oskarżonego wobec konkretnego pokrzywdzonego”. Nawiązkę orzeka się w wypadku popełnienia każdego występu o charakterze chuligańskim, niezależnie od tego, czy w jego wyniku powstała jakakolwiek szkoda. Jeżeli pokrzywdzony nie został ustalony, sąd może orzec nawiązkę na rzecz instytucji, stowarzyszenia, fundacji lub organizacji społecznej, wpisanej do wykazu prowadzonego przez Ministra Sprawiedliwości, której podstawowym zadaniem lub celem statutowym było spełnianie świadczeń na określony cel społeczny, bezpośrednio związany z ochroną dobra naruszonego lub zagrożonego przestępstwem, za które skazano sprawcę, z przeznaczeniem na ten cel (art. 57a § 2 k.k.).

W ramach uzupełnienia niniejszych rozważań należy dodać, iż w art. 69 § 4 k.k. została istotnie ograniczona możliwość zastosowania warunkowego zawieszenia wykonania kary pozbawienia wolności w stosunku do sprawcy występu o charakterze chuligańskim; jest to możliwe jedynie w szczególnie uzasadnionych wypadkach (Stefańska 2018). Takim wypadkiem jest ten, który zasługuje na uwzględnienie, a który pomimo spełnienia kryteriów formalnych wykluczających warunkowe zawieszenie orzeczonej kary, nie powinien być tak jednoznacznie negatywnie oceniony, zwłaszcza w kontekście możliwości osiągnięcia celów kary bez efektywnego jej wykonania. Taka sytuacja ma miejsce, gdy przestępstwo było wydarzeniem epizodycznym w dotychczasowym życiu sprawcy lub czyn był sprowokowany (Stefańska 2018).

Podsumowanie

Subtelność rozważań w zakresie chuligańskiego charakteru występu idzie w parze z bogactwem prezentowanych argumentów na temat zasadności przywrócenia do polskiego kodeksu karnego instytucji nadzwyczajnego obostrzenia kary. Choć nikt nie udowodnił, że wzmożona represja karna nie może mieć pozytywnego wpływu na wyniki walki z przestępczością w ogóle, a z przestępczością o charakterze chuligańskim w szczególności, wydaje się, że dyskusja w przedmiotowym zakresie jest konieczna. Podstawowym warunkiem jej efektywności jest jednak to, czy i w jakim stopniu zostanie w niej uwzględniony kryminologiczny punkt widzenia na fenomen chuligaństwa.

Zjawisko chuligaństwa zawiera niewątpliwie szeroki wachlarz przestępstw pospolitych o bardzo zróżnicowanej charakterystyce i etiologii (Marek 2007). Nie powinien zatem dziwić fakt, że przepis dotyczący chuligańskiego charakteru oddaje podstawowy sens czynów popełnianych przez sprawców o demonstratywnej, aspołecznej postawie, pozostawiając w praktyce szerokie granice oceny (Bojarski 2008). Wszak „Zrozumienie słuszności wyroku (...) w oczach wymiaru sprawiedliwości (...) pozostaje istotą ludzką, której zguby się nie pragnie, lecz chce się jej poprawy...” (Graven 1959). Kara ma bowiem nie tyle przyczynę (*quia peccatum*), lecz cel (*ne peccetur*), a każde zaostrenie prawa karnego musi być oparte na bardzo mocnych przesłankach kryminalno-politycznych (Szerer 1964). Politycznie motywowany populizm penalny nie może prowadzić do lansowania poglądu zakładającego omnipotencję kary kryminalnej, tym skuteczniejszej, im surowszej (Kokot 2009). Z doświadczeń wynika, że ani surowość kary, ani łagodność i resocjalizacja nie gwarantują pełnej skuteczności w walce z przestępczością. Natomiast obok kar, jakimi dysponuje państwo w walce z przestępczością, istotna jest jakość pracy organów ścigania i wymiaru sprawiedliwości (Jaroch 2012).

Literatura

- Andrejew I. 1973. *Kodeks karny z komentarzem*, Warszawa.
- Bafia J., Mioduski K., Siewierski S. 1977. *Kodeks karny. Komentarz*, Warszawa.
- Bafia J. 1959. *O zaostreniu i przyspieszeniu odpowiedzialności za chuligaństwo*, Warszawa.
- Bałandynowicz A. 2000. *Podstawy aksjologiczne systemu sprawiedliwego karania na przełomie XX i XXI wieku*, Prokuratura i Prawo, nr 10.
- Bałandynowicz A. 2005. *System probacji – kary średniej mocy i środki wolności dozorowanej jako propozycja sprawiedliwego karania*, Prokuratura i Prawo, nr 12.
- Beccaria C. 1959. *O przestępstwach i karach*, przeł. E. Rappaport, Warszawa.
- Bojarski T. (red.) 2008. *Kodeks karny. Komentarz*, Warszawa.
- Buchała K. Ćwiąkański Z., Szewczyk M., Zoll A., 1994 *Komentarz do kodeksu karnego. Część ogólna*, Warszawa.
- Gestman S. 1963. *Uczucia w naszym życiu*, Warszawa.
- Graven J. 1959. *Le profane devant la justice*, Genève.
- Hołyst B. 2007. *Kryminologia*, Warszawa.
- Jaroch W. 2012. *Polityka karna – strategia punitywna czy liberalna*, Studia Prawnoustrojowe, nr 15.
- Kokot R. 2009. *Nadzwyczajny wymiar kary – kilka uwag i kontrowersji*, Nowa Kodyfikacja Prawa Karnego, tom XXV, Wrocław.
- Kubec Z. 1956. *Zagadnienie chuligaństwa a przestępstwa przeciwko życiu i zdrowiu*, Problemy Kryminalistyki, nr 4.

- Liszt von F. 1905. *Strafrechtlicher Aufsätze und Vorträge*, Berlin.
- Maksimiuk D. 2009. *Problem chuligaństwa w pracach nad projektem kodeksu karnego PRL w latach 1950–1956*, Warszawa.
- Marek A. 2007. *Powrót chuligańskiego charakteru czynu w prawie karnym*, [w:] *Nauki penalne wobec problemów współczesnej przestępczości. Księga jubileuszowa z okazji 70. rocznicy urodzin Profesora Andrzeja Gaberle*, red. K. Krajewski, Warszawa.
- Mioduski K. 1987. *Kodeks karny. Komentarz*, Warszawa.
- Opinia Komisji Kodyfikacyjnej Prawa Karnego z dnia 19 grudnia 2005 r. o projekcie zmiany prawa karnego*. 2006. *Państwo i Prawo*, z. 2.
- Pawelczyńska A. 1956. *O niektórych przyczynach chuligaństwa*, [w:] *Chuligaństwo. Studia*, red. J. Sawicki, Warszawa.
- Perelman C. 1959. *O sprawiedliwości*, przeł. W. Bieńkowska, Warszawa.
- Postępowanie przyspieszone i występki chuligańskie. Zbiór przepisów z wprowadzeniem komentarzowym*. 2007. Warszawa.
- Rubinsztejn S.L. 1962. *Podstawy psychologii ogólnej*.
- Rybczyński S. 1958 *Ustawa antychuligańska (problem chuligaństw a przepisy ustawy z dnia 22 maja 1958 r. o zaostrzeniu odpowiedzialności karnej z a chuligaństwo Dz. U. Nr 34, poz. 152)*, *Palestra*, nr 2/10-11.
- Siewierski M. 1965. *Ustawy karne PRL. Komentarz*, red. J. Bafia, L. Hochberg, M. Siewierski, Warszawa.
- Smirnow A. 1956. *Psychologia*, Warszawa.
- Stefańska B.J. 2018. *Szczególne dyrektywy wymiaru kary za występki o charakterze chuligańskim*, *Prokuratura i Prawo*, nr 9.
- Szczekala A. 2008. *Chuligański charakter czynu*, *Prokuratura i Prawo*, nr 6.
- Szerer M. 1964. *Karanie a humanizm*, Warszawa.
- Szerer M. 1969. *Spółczeństwo wobec przestępcy*, Warszawa.
- Uchwała Sądu Najwyższego z dnia 11 czerwca 1966 r.*, VI KZP 43/65, OSNKW, nr 7, poz. 68.
- Ustawa z dnia 16 listopada 2006 r. o zmianie ustawy – Kodeks karny oraz niektórych innych ustaw* (Dz. U. z 2006 r. Nr 226, poz. 1648).
- Ustawa z dnia 19 kwietnia 1969 r. – Kodeks karny* (Dz.U. z 1969 r. Nr 13, poz. 94).
- Ustawa z dnia 22 maja 1958 r. o zaostrzeniu odpowiedzialności karnej za chuligaństwo* (Dz.U. z 1958 r. Nr 34, poz. 152).
- Ustawa z dnia 6 czerwca 1997 r. – Kodeks karny* (Dz.U. z 1997 r. Nr 88 poz. 553).
- Ustawa z dnia 6 czerwca 1997 r. – Kodeks postępowania karnego* (Dz.U. z 1997 r. Nr 89 poz. 555).
- Uzasadnienie Rządowego projektu ustawy o zmianie ustawy – Kodeks karny oraz niektórych innych ustaw*. druk sejmowy nr 485, z. 3, <http://orka.sejm.gov.pl/Druki5ka.nsf/wgdruk/485> (dostęp: 22.06.2018).
- Walczak S. 1956. *O właściwą postawę prokuratury i sądów w walce z chuligaństwem*, NP, nr 10.

Wądołowska A. 1953. *Istota chuligańskiego charakteru czynu*, Prokuratura i Prawo nr 12.

Wyrok Sądu Najwyższego z dnia 12 grudnia 1952 r., IV K 27/51, Państwo i Prawo 1953, nr 4.

Wyrok Sądu Najwyższego z dnia 20 grudnia 1952 r., I K 1395/52, Państwo i Prawo 1953, nr 4.

Wyrok Sądu Najwyższego z dnia 27 grudnia 1952 r., IV K 573/52, Państwo i Prawo 1953, nr 3.

Wyrok Sądu Najwyższego z dnia 31 stycznia 1952 r., I K 821/51, Państwo i Prawo 1952, nr 7

Wyrok Sądu Najwyższego z dnia 6 lutego 2013 r., sygn. IV KK 178/12, LEX nr 1300034.

Prowadzenie oddziaływań resocjalizacyjnych wobec osób skazanych jako jeden z podstawowych zadań Służby Więziennej

Conducting social rehabilitation interactions with people convicted as one of the basic tasks of The Prison Service

Karolina Łada

Uniwersytet Warmińsko Mazurski w Olsztynie
Wydział Prawa i Administracji
Koło Naukowe Bezpieczeństwa Wewnętrznego „Safety & Law”
Opiekun: dr Martyna Seroka

Abstract

The main purpose of the work is to analyze the basic tasks of the Prison Service in relation to inmates. Emphasis was placed on the activities of the Prison Service that enable social rehabilitation. In the first part, the attention was devoted to the acquisition of knowledge and professional qualifications by prisoners. Issues to be met by prisoners will be discussed in order to qualify for programs that offer to improve their qualifications and acquire knowledge. The second part will be devoted to additional activities performed in and outside prison facilities, enabling educational use of culture and sport as part of therapeutic interactions. Then a wide range of cultural, educational and sports activities will be shown. The last part is devoted to the activities carried out by the Prison Service in Olsztyn, as well as social rehabilitation activities against those convicted on selected examples.

Keywords: Prison Service, social rehabilitation, prisoners

Wstęp

Służba Więzienna jest umundurowaną i uzbrojoną formacją apolityczną podległą Ministrowi Sprawiedliwości, posiadającą własną strukturę organizacyjną (Ustawa o służbie Więziennej Dz.U. z 2018 r., poz. 1542). Jednym z podstawowych zadań Służby Więziennej jest prowadzenie oddziaływań penitencjarnych i resocjalizacyjnych wobec osób skazanych na karę pozbawienia wolności, przede wszystkim przez organizowanie pracy sprzyjającej zdobywaniu kwalifikacji zawodowych, nauczania, zajęć kulturalno-oświatowych, zajęć z zakresu kultury fizycznej i sportu oraz specjalistycznych oddziaływań terapeutycznych (Dz.U. z 2018 r., poz. 1542). Aby dobrze zrealizować to działanie Służba Więzienna współdziała z organami państwowymi i samorządu terytorialnego, stowarzyszeniami, fundacjami, organizacjami oraz instytucjami, których celem jest współpraca w wykonywaniu kary pozbawienia wolności, szkołami wyższymi i placówkami naukowymi oraz osobami godnymi zaufania (Dz.U. z 2018 r., poz. 1542). Głównym celem pracy jest analiza podstawowych zadań Służby Więziennej w stosunku do osób pozbawionych wolności jakim jest resocjalizacja. Nacisk został nałożony na działania pozwalające na wyjście osadzonych z obszaru zagrożonego wykluczeniem ze

społeczności. Kolejnym elementem jest wskazanie jakie działania są prowadzone przez SW zarówno w ośrodkach penitencjarnych, a także poza nimi, które mają wpływ na odpowiednią reintegrację społeczną osadzonych, która umożliwia im także reintegrację zawodową. W pracy wykorzystano metodę dogmatyczno-prawną, która umożliwiła analizę przepisów prawa.

Podnoszenie kwalifikacji zawodowych przez osoby pozbawione wolności

Sposób i tryb prowadzenia nauczania w zakładach karnych i aresztach śledczych reguluje rozporządzenie Ministra Sprawiedliwości w sprawie sposobu i trybu prowadzenia nauczania w zakładach karnych i aresztach śledczych (Dz.U. z 2016 r., poz.2004). Nauczanie skazanych ma na celu zapewnienie możliwości uzyskania wykształcenia podstawowego i gimnazjalnego, a także zdobycia wiedzy ogólnej i kwalifikacji zawodowych. Cele te realizuje się w szkołach ponadgimnazjalnych, a także w formie kursów, kursów kompetencji ogólnych, kursów umiejętności zawodowych, zwanych dalej „szkoleniami kursowymi” lub kwalifikacyjnych kursów zawodowych. Podjęcia nauki w zakładach karnych i aresztach śledczych może odbywać się na trzy sposoby. Po pierwsze, do nauczania kwalifikuje się obywateli osadzonych, którzy nie ukończyli 18. roku życia, zobowiązanych do realizacji obowiązku szkolnego i obowiązku nauki na podstawie ustawy z dnia 7 września 1991 r. o systemie oświaty (Dz.U. z 2018 r., poz. 1457 t.j.). Po drugie, może się to odbyć na wniosek działu penitencjarnego zakładu - osadzonych, którym w indywidualnym programie oddziaływania określono potrzebę nauczania. Po trzecie, osadzeni mogą złożyć prośbę o podjęcie nauki lub jej kontynuację w określonym typie szkoły lub na kwalifikacyjnym kursie zawodowym.

Osadzonych kwalifikuje się do nauczania w szkole lub na kwalifikacyjny kurs zawodowy, jeżeli czas pozostały do zakończenia odbywania kary nie jest krótszy niż okres trwania nauki w szkole lub na kwalifikacyjnym kursie zawodowym. Do wszystkich typów szkół i na kwalifikacyjne kursy zawodowe można ponadto kwalifikować osadzonych warunkowo, jeżeli do terminu zwolnienia z zakładu karnego w związku z przedterminowym warunkowym zwolnieniem lub końcem kary pozostało im nie mniej niż 6 miesięcy, a powinni oni ukończyć przerwana naukę lub mają odpowiednią motywację do nauki i możliwość jej kontynuowania po opuszczeniu zakładu karnego.

Okręgowy Inspektorat Służby Więziennej w Gdańsku podał, że na terenie Aresztu Śledczego w Starogardzie Gdańskim odbywały się takie cykle szkoleniowo-aktywizacyjne. W czasie trwania przykładowego kursu skazani uczyli się udzielać pierwszej pomocy przedlekarskiej, nabywali umiejętności aktywnego poszukiwania pracy, pisania CV i listu

motywacyjnego, wypełniania formularza, przygotowywali się do rozmowy kwalifikacyjnej, a także przeszli szkolenie BHP (www.sw.gov.pl).

Dodatkowym źródłem prawa regulującym nauczanie osadzonych jest instrukcja nr 1/2011 Dyrektora Generalnego Służby Więziennej z dnia 13 lipca 2011 r. w sprawie szczegółowego trybu organizowania nauczania w szkołach oraz szkolenia kursowego w zakładach karnych i aresztach śledczych (Dz.U. z 2011 r., poz. 523).

Wychowawcze i teoretyczne oddziaływanie SW wobec osadzonych

W zakładach karnych stwarza się skazanym warunki odpowiedniego spędzania czasu wolnego. W tym celu organizuje się zajęcia kulturalno-oświatowe, wychowania fizycznego i sportowe oraz pobudza aktywność społeczną skazanych (Dz.U. z 2018 r. poz., 652). W każdym zakładzie karnym prowadzi się zwłaszcza wypożyczalnię książek i prasy dla skazanych oraz stwarza możliwość korzystania z urządzeń audiowizualnych w świetlicach i w celach mieszkalnych. Korzystając z tych urządzeń skazany nie może zakłócać ustalonego porządku w zakładzie (Dz.U. z 2018 r. poz., 652). Zajęcia z zakresu kultury fizycznej i sportu organizuje się w świetlicach, halach sportowych, salach sportowych, na boiskach, placach spacerowych, w innych pomieszczeniach zakładu karnego przystosowanych do tego celu, w obiektach sportowych poza zakładem karnym (Dz.Urz. CZSW. 2004 r. 1.2). Zajęcia, te realizuje się w szczególności poprzez: ćwiczenia ogólnorozwojowe, gry zespołowe, gry zespołowe, gry i ćwiczenia ruchowe, zajęcia rekreacyjne (zarządzenie nr 19/16). W ramach zajęć kulturalno-oświatowych realizuje się: tworzenie kół zainteresowań, organizuje się konkursy, spotkania tematyczne, a także pogadanki oraz tworzy się zespoły skazanych (zarządzenie nr 19/16). Aktywność fizyczna w warunkach więziennych jest jedną z najbardziej popularnych form spędzania wolnego czasu przez skazanych. Oddziaływania sportowe znalazły również swoje miejsce w metodach twórczej resocjalizacji Marka Konopczyńskiego, których głównym przesłaniem jest kształtowanie nowych parametrów tożsamościowych, które pozwolą osobom niedostosowanym społecznie na pełnienie innych ról społecznych niż te, które pełnili dotychczas. Aktywność fizyczna nie tylko służy zaspokojeniu potrzeby stymulacji, zapobieganiu zachowaniom agresywnym, ale także pozwala na wyzwolenie ducha sportowej rywalizacji oraz pozytywnego zaprezentowania własnej osoby. Oddziaływania penitencjarne w głównym stopniu mają skupiać się na pracy, nauce, terapii oraz korekcji posiadanych deficytów prowadzących do popełniania przestępstw, ale także na oddziaływaniach, które kształtują zdrowy styl życia (www.sw.gov.pl).

Innym ciekawym przejawem działań resocjalizacyjnych jest przykład zaktywizowania więźniów do sadzenia lasów. To działanie było wynikiem współpracy pomiędzy Okręgowym Inspektoratem Służb Więziennych w Warszawie a Wojewodą Mazowieckim (Przesławski 2012).

Działania resocjalizacyjne wobec skazanych na wybranych przykładach

Z uwagi na ograniczenia objętości tekstu analizie zostaną poddane wybrane przykłady takich działań. Według autorki interesujące działania podjęto w Areszcie Śledczym w Olsztynie, Zakładach Karnych w Sieradzu i Krzywańcu oraz w Młodzieżowym Ośrodku Wychowawczym w Babimoście.

W dniu 12 października 2018 r. osadzeni Aresztu Śledczego w Olsztynie wysłuchali cyklicznego wykładu zorganizowanego przez Regionalny Ośrodek Debaty Międzynarodowej w Olsztynie. Tego rodzaju działanie edukacyjne możliwe jest dzięki porozumieniu o współpracy zawartym w 14 czerwca 2017 r. pomiędzy Regionalny Ośrodek Debaty Międzynarodowej w Olsztynie a Dyrektorem Aresztu Śledczego w Olsztynie. Jednym z zadań współpracy jest organizacja zajęć kulturalno-oświatowych mających na celu wspieranie procesu resocjalizacji osadzonych. Zajęcia realizowane są przy udziale m.in. pracowników Instytutu Pamięci Narodowej czy Ośrodek Badań Naukowych. Prezentowane wykłady mają na celu zapoznanie osadzonych z najnowszą historią Polski (www.sw.gov.pl). Jednym z najistotniejszych oddziaływań resocjalizacyjnych jest zatrudnienie skazanych, które kształtuje w osadzonych społecznie pożądane postawy, a także pozwala na zdobycie odpowiednich kwalifikacji zawodowych. Od dnia 16 listopada 2016 r. na mocy umowy o zatrudnieniu odpłatnym skazanych, Areszt Śledczy w Olsztynie współpracuje z firmą Niczuk Metall-PL, która zatrudnia skazanych przy produkcji elementów metalowych i systemów zamocowań rur i wodociągów. Aktualnie przedsiębiorca zatrudnia 20 skazanych w systemie jednozmianowym. W związku ze zwiększeniem zapotrzebowania na wyroby przedsiębiorcy oraz z zadowoleniem kontrahenta z pracy osadzonych, od dnia 10 stycznia 2018 r. wprowadzona została praca w systemie dwuzmianowym. Skutkiem takiego działania liczba skazanych zatrudnionych odpłatnie wzrosła do 30 (www.sw.gov.pl).

Inne ciekawe działanie resocjalizacyjne podjął Młodzieżowy Ośrodek Wychowawczy w Babimoście. Zorganizował on zajęcia sportowe, w których wzięli udział chłopcy w różnym wieku i z różną przeszłością. Grupa nieletnich aktywnie uczestniczyła w zajęciach sportowych na sali i stadionie. Z młodszych wiekowo grup wyznaczono 5 osób oraz dwie grupy piłkarzy, którzy trafiając do ośrodka, mieli najbogatszą przeszłość. Wyznaczono także osoby, których

zadaniem było pilnowanie i kontrolowanie młodszych pięcioosobowych grup. Mieli oni nadzorować, czy w pełni wykonują obowiązki szkolne, utrzymują ład w internacie i pokoju, stosują codzienną higienę, mieli przyczyniać się do zmniejszania bójek i uciezek, pilnować by się nie spóźniali na zbiórki przed wyjściem do szkoły i właściwie wykonywali prace w kuchni. Za uchylenia w wymienionych wcześniej kryteriach członkowie tych grup mogli otrzymywać negatywne punkty, a przez to osłabiać swoją drużynę. Za nieodrobione zadania domowe w szkole i złe oceny przyszli piłkarze eliminowali się sami z turnieju. Wzajemna opieka chłopców spełniła rolę, gdyż do mini turnieju przystąpiło 5 grup, z tym że dwie grupy wystąpiły w czteroosobowych składach (Botwina i in. 2014). Na koniec imprezy wybrano drużynę, która popełniła najmniej fauli-okazała się nią drużyna zwycięska. W nagrodę miała uczestniczyć w turnieju zorganizowanym dla wszystkich. Zastosowano zasady *fair play* oraz przepisy gry w piłkę nożną. W efekcie prac dokonanych podczas badania zajęć prowadzonych na sali gimnastycznej oraz przeprowadzonego turnieju końcowego można powiedzieć, że sport w przypadku badanej trzydziestoosobowej grupy stał się czynnikiem, który w połączeniu z programem „powrotu do rzeczywistości” znacząco tłumił zachowania dewiacyjne i nie przystosowawcze. Po wykonaniu tych eksperymentów, zajęć sportowych, pogadank, projekcji filmów i turnieju piłkarskim zbadano, jak dalece dewiacja i zachowania nieprzystosowawcze zostały stłumione. Wyniki testu i retestu jasno pokazały spadek agresji fizycznej i słownej wśród badanych chłopców (Botwina i in. 2014).

Z kolei w Zakładzie Karnym w Sieradzu został przeprowadzony eksperyment, który obejmował turniej piłki nożnej. Uczestnictwo w turnieju opierał się o zasadę całkowitej dobrowolności. Nie ulega wątpliwości, że tego typu turniej w zakładzie karnym to: doskonały sposób na wyjście z celi, rozładowanie napięcia związanego z przebywaniem w zamkniętym pomieszczeniu, wyzbycie się nadmiaru energii (Botwina i in. 2014), możliwość sprawdzenia własnych umiejętności piłkarskich, w przypadku zwycięstwa – awans w grupie współwięźniów. Z rozmów z wychowawcami wynikało, że życie więzienne już po pierwszych informacjach o turnieju skoncentrowało na nim uwagę wszystkich skazanych. Zadawano wychowawcom wiele pytań związanych z turniejem, ustalano składy drużyn, spekulowano o wynikach ostatecznych, stawiano nawet zakłady o wygraną i nagrody. W ciągu dnia każdą sytuację wykorzystywano do doskonalenia techniki. W czasie spacerów odbijano szmaccianego „gałgana”, grając w „zoškę”. Tak więc każdą wolną chwilę wypełniano treningiem. Dzięki temu dzień przebiegał szybciej. Podstawowe dolegliwości więźnia, takie jak: brak zajęcia, brak obowiązków, brak przyjemności, brak pozytywnych wzorców, poczucie straty czasu zostały szczerze wypełnione przez turniej. Od samego początku turniejowi towarzyszyły niezwykle

zachowania osadzonych, takie jak podzielenie „grypsery” co jest niezmiernie rzadkie (Botwina i in. 2014). Podkreślić trzeba, że nastąpiło oddziaływanie na każdego pojedynczego meczu na ich samokontrolę. Mężczyźni ci wykazywali w turnieju umiejętność kontrolowania agresji fizycznej, wrogości wobec otoczenia, skłonności do działań odwetowych. Zasady obowiązujące na boisku nie pozwalałyby wyładować złości na drugim człowieku. Jedyną dopuszczalną formą było ewentualnie mocniejsze kopnięcie przedmiotu ale tylko tak silne, żeby nie powodowało utraty piłki. Wyniki przeprowadzone przed eksperymentem i po u osób biorących udział w turnieju jasno pokazują spadek agresji skierowanej na zewnątrz, agresji przemieszczonej i agresji fizycznej. Przepisy dzięki całej swej surowości i natychmiastowej egzekucji, cel gry i chęć zwycięstwa spowodowały zwiększenie kontroli zachowań agresywnych w przedstawionych powyżej sferach (Botwina i in. 2014).

Podobne działania podjęto w Zakładzie Karnym w Krzywańcu przeprowadzono eksperyment z turniejem piłki siatkowej. Celem eksperymentu była próba odpowiedzi na pytania: czy aktywność ruchowa wpływa na obniżenie poziomu agresji w warunkach izolacji? (Botwina i in. 2014). Eksperyment rozpoczął się od wywieszenia w gablocie Regulaminu Turnieju Piłki Siatkowej. Każdy spacer przeznaczony był na trening w celu doskonalenia techniki i umiejętności. Z rozmów z wychowawcami wynikało, że skazane codziennie grały w piłkę siatkową, a w celach czytano nowe przepisy gry. Od samego początku turniejowi piłki siatkowej towarzyszyły niezwykle zachowania osadzonych. Zaczęto nerwowo oczekiwać turnieju, doskonalic technikę gry, czytać przepisy i oglądać mecze w telewizji. Pozwoliło to zapomnieć o codziennej szarej rzeczywistości, poczuć się dowartościowanym i w centrum zainteresowania. Skazane cieszyły się, że pomimo izolacji mają prawo przez te kilka dni poczuć się jak zawodniczki-reprezentantki zamieszkiwanych oddziałów (Botwina i in. 2014). Z testów przed rozpoczęciem turnieju i po nim można wywnioskować że wszystkie rodzaje agresji takie jak: agresja skierowana na zewnątrz, samoagresja emocjonalna czy też agresja fizyczna uległy wyraźnemu obniżeniu. Skazani po turnieju charakteryzowali się wyższą samooceną, byli bardziej dowartościowani. Znacznie zmniejszyła się agresja fizyczna, można to było zaobserwować zwłaszcza pod koniec turnieju. Podczas przerw skazane przebywały razem, rozmawiały, śmiały się z nieudanych akcji. Nie miały miejsca już wulgaryzmy, docinki i tym podobne sprawy (Botwina i in. 2014).

Podsumowanie

Tematem pracy było omówienie oddziaływań resocjalizacyjnych wobec osób skazanych na karę pozbawienia wolności jako jeden z podstawowych zadań Służby Więziennej.

W pracy zostały pokazane przykłady działań resocjalizacyjnych, które poprzez udokumentowane badaniami testy udowadniają pozytywne oddziaływanie sportu, zajęć kulturalno-oświatowych czy nauczania na zachowanie więźniów. Więźniowie poprzez podwyższanie kwalifikacji zawodowych mogą w łatwy sposób po wyjściu z aresztu otrzymać pracę, co pomaga im w reintegracji społecznej. Podwyższanie swoich umiejętności daje im możliwość samorozwoju i większej pewności siebie. Wiele osób odbywających karę pozbawienia wolności ma możliwość pokazania swoich prac plastycznych czy rzeźbiarskich a także rozwijania swoich pasji. Działania wychowawcze takie jak sport, korzystanie z biblioteki czy projektorów audiowizualnych pomaga w relaksacji, zdobywaniu nowych umiejętności, rozładowania napięcia, a także wypełnienia wolnego czasu. Przedstawione przykłady eksperymentów przedstawionych w Zakładzie Karnym w Sieradzu i Krzywańcu oraz Młodzieżowym Ośrodku Wychowawczym w Babimoście jasno pokazują, że oddziaływania resocjalizacyjne prowadzone przez SW przynoszą zamierzone efekty. Poprawa zachowania więźniów jest wynikiem zorganizowania im czasu wolnego poprzez naukę lub gry zespołowe. Skutkuje to ukierunkowaniem wyładowania agresji osadzonych co sprzyja resocjalizacji. Zatem nasuwa się wniosek, że w Ośrodkach i Aresztach Śledczych powinny być prowadzone oddziaływania resocjalizacyjne poprzez kwalifikacje zawodowe, nauczanie, a także zajęcia sportowe i kulturalno-oświatowe.

Literatura

- Botwina R., Stuła A., Kobes P. 2014. *Resocjalizacja a sport. Podejście eksperymentalne*. Państwowa Wyższa Szkoła Zawodowa im. Witelona, Legnica: 51-85.
- Instrukcja 1/2011 Dyrektora Generalnego Służby Więziennej z dnia 13 lipca 2011 r.*
- Jaworska A. 2016. *Zasoby osobiste i społeczne skazanych w procesie oddziaływań penitencjarnych*. Impus, Kraków: 103.
- Mazuryk M., Zoń M. (red.), 2013. *Służba Więzienna. Komentarz*. Lex a Wolters Kluwer business, Warszawa: 30.
- Przesławski T. 2012. *Służba więzienna w Polsce. Administracja i podstawy działania*. Uniwersytet Warszawski, Warszawa: 73.
- Rozporządzenie Ministra Sprawiedliwości z dnia 28 listopada 2016 r. w sprawie sposobu i trybu prowadzenia nauczania w zakładach karnych i aresztach śledczych (Dz. U. z 2016 r., poz.2004).*
- Ustawa z dnia 6 czerwca 1997 r. kodeks karny wykonawczy (Dz. U. z 2018 r. poz., 652).*
- Ustawa z dnia 7 września 1991 roku o systemie oświaty (Dz. U. z 2018 r., poz. 1457 t.j.).*
- Ustawa z dnia 9 kwietnia 2010 o Służbie Więziennej (Dz. U. z 2018 r., poz. 1542 t.j.).*

www.sw.gov.pl/aktualnosc/areszt-sledczy-w-olsztynie-wzrost-liczby-skazanych-zatrudnionych - odpłatnie (stan na 04.03.2019 r.).

www.sw.gov.pl/aktualnosc/areszt-sledczy-w-warszawie-bialolece-sport-w-wiezieniu (stan na 04.03.2019 r.).

www.sw.gov.pl/aktualnosc/Skazani%20zdobywaj%20nowe%20kwalifikacje%20za%20wodowe (stan na 04.03.2019 r.).

www.sw.gov.pl/aktualnosc/umocnienia (stan na 04.03.2019 r.).

Zarządzenie nr 19/16 Dyrektora Generalnego Służby Więziennej z dnia 14 kwietnia 2016r.

Wymuszone zaginięcia – analiza prawna zjawiska

Forced losses – layout analysis of the phenomenon

Autorka: Paulina Kędziorek

Uniwersytet Kardynała Stefana Wyszyńskiego w Warszawie
Wydział Prawa i Administracji
Koło Naukowe Prawa Międzynarodowego i Praw Człowieka
Opiekun: dr Katarzyna Grzelak-Bach

Abstract

The author of the article presented in her work the phenomenon of enforced disappearances, which consists in detaining, arresting, abduction or any other form of deprivation of liberty, and made by the representatives of the state or by persons or groups of persons acting with the authorization, help or tacit consent of the state, followed by refusal to grant a deprivation of liberty or concealing the fate or whereabouts of a missing person, which means that it is outside the protection of the law. She used different research methods for this. Among others: document research method, source analysis method, individual case method, statistical method. The main purpose of this article is to present the phenomenon of enforced disappearances of people and its current legal status. The author's work results in the presentation of consequences of the above phenomenon.

Keywords: forced disappearance of people, Europe, Organization of United Nations, North America, South America, offense

Wstęp

Wymuszone zaginięcia osób to zjawisko, które ma miejsce bez względu na szerokość geograficzną. Występuje w Europie, Ameryce Północnej, Środkowej czy Południowej. Jego przyczyny nie są jednoznaczne. Najczęstszym powodem są jednak względy polityczne, jak na przykład na Ukrainie po wybuchu protestów na Majdanie w 2013 roku czy w Syrii. Zgodnie z definicją podaną w art. 2 Międzynarodowej Konwencji w sprawie ochrony wszystkich osób przed wymuszonymi zaginięciami „wymuszone zaginięcie” należy definiować jako zatrzymanie, aresztowanie, uprowadzenie lub jakąkolwiek inną formę pozbawienia osoby wolności, dokonane przez przedstawicieli państwa albo przez osoby lub grupy osób działające z upoważnieniem, pomocą lub milczącą zgodą państwa, po którym następuje odmowa przyznania faktu pozbawienia wolności lub ukrywanie losów bądź miejsca pobytu takiej osoby, co powoduje, że znajduje się ona poza ochroną prawa. Taka szeroko ujęta definicja pozwala uznać za wymuszone zaginięcie każde, niezgodne z prawem międzynarodowym humanitarnym czy z prawami człowieka zachowanie, które powoduje, że często w nieokreślonych okolicznościach znika człowiek, który jest w pewien sposób „niewygodny” dla państwa czy innego ruchu np. separatystycznego, a jego życie lub zdrowie jest zagrożone.

Cel i metoda

Głównym celem tej pracy jest przedstawienie powyższego zjawiska, obecnego stanu prawnego, a następnie zaprezentowanie zagrożeń i skutków jakie za sobą niesie. W tym celu w swojej pracy zastosuje szereg metod badawczych tj. metoda badań dokumentów, metoda analizy źródeł, metoda indywidualnych przypadków, czy metoda statystyczna. Wszystkie te metody pozwolą przedstawić szerokie spectrum tego zjawiska oraz pozwolą w lepszy sposób zrozumieć jego mechanizm.

Stan prawny

Aktualnie wiele regulacji międzynarodowych zajmuje się ochroną przed zjawiskiem wymuszonych zaginięć osób. Na obszarze Ameryki Północnej i Południowej obowiązują Międzyamerykańska konwencja o wymuszonych zaginięciach osób. W niewielkim stopniu do tego problemu nawiązuje również Statut Międzynarodowego Trybunału Karnego. Jednak w największym stopniu oraz z najszerszą ochroną przed wymuszonymi zaginięciami osób jest pierwsza uniwersalna umowa międzynarodowa, którą jest Konwencja o ochronie wszystkich osób przed wymuszonymi zaginięciami. (Baranowska 2017) Analizie poddano ostatni z wymienionych aktów prawnych.

Międzynarodowa konwencja w sprawie ochrony wszystkich osób przed wymuszonym zaginięciem, dalej „Konwencja”, została przyjęta 20 grudnia 2006 roku, w czasie 61. sesji Zgromadzenia Ogólnego Narodów Zjednoczonych (Ministerstwo Spraw Zagranicznych www.msz.gov.pl). Powyższy akt prawny wszedł w życie 23 grudnia 2010 r., czyli po ponad 4 lata od jego przyjęcia. Polska podpisała Konwencję 25 czerwca 2013 roku. W jej imieniu uczynił to ambasador Ryszard Sarkowicz, Stały Przedstawiciel RP przy Organizacji Narodów Zjednoczonych w Nowym Jorku. Niestety do chwili obecnej Polska nie ratyfikowała Konwencji. Akt ten jest jedynym do tej pory powszechnym aktem prawnym, który w sposób kompleksowy definiuje i omawia zjawisko wymuszonych zaginięć osób. Niniejszą analizę należy rozpocząć od tego, że już w preambule Konwencji autorzy aktu prawnego zauważają powagę i istotę zagrożenia tego zjawiska. Uważają to zachowanie za przestępstwo przeciwko ludzkości, którego bezkarność należy zwalczać. Uznają również prawo każdego człowieka do ochrony przed wymuszonym zaginięciem oraz prawo ofiar do sprawiedliwości i zadośćuczynienia. Konwencja nie tylko chroni osoby bezpośrednio dotknięte zaginięciem, ale również ofiary, którymi są osoby bliskie osób zaginionych. Wspomina o tym preambuła w swoim ostatnim punkcie „potwierdzając prawo każdej ofiary do poznania prawdy

o okolicznościach wymuszonego zaginięcia oraz o losie zaginionej osoby, a także prawo do swobody w poszukiwaniu, uzyskiwaniu i przekazywaniu informacji w tym celu”.

Konwencja podzielona jest na trzy części. W pierwszej definiuje zjawisko, przedstawia mechanizmy oraz prawa osób dotkniętych tym zjawiskiem. W drugiej części powołuje organ, który będzie zajmował się przypadkami wymuszonych zaginięć. Jest nim Komitet do spraw Wymuszonych Zaginięć. Zaś w trzeciej części Konwencji uregulowane są aspekty formalne tego aktu.

Przechodząc do artykułu 1 Konwencji, zauważyć można jak wysoką rangę dla autorów było podkreślenie, że „nikt nie będzie poddany wymuszonemu zaginięciu”. To oznacza, że każdy istota ludzka ma prawo do decydowania o swoim życiu i nikt nie może tego prawa ograniczyć poprzez porwanie, zatrzymanie czy aresztowanie. W art. 1 pkt 2 Konwencji wskazane jest, że żadne okoliczności, nawet szczególne nie usprawiedliwiają wymuszonych zaginięć osób. W umowie wskazane są okoliczności, które nie podlegają żadnemu wyjątkowi. Są nimi: stan wojny, zagrożenie wojną, wewnętrzna niestabilność polityczna lub inne zagrożenie publiczne. Państwa strony Konwencji w celu zwalczania tego procederu ustaliły, że podejmą odpowiednie środki w celu ścigania czynów zdefiniowanych przez tą Konwencję, a popełnionych przez osoby lub grupy osób działające bez upoważnienia, pomocy lub milczącej zgody państwa oraz w celu wymierzenia sprawiedliwości osobom odpowiedzialnym za te czyny. Oprócz tego w art. 4 Konwencji zastrzeżono, aby wymuszone zaginięcie stanowiło przestępstwo zgodne z prawem krajowym każdego państwa Strony. W artykule 6 Konwencji wskazano że odpowiedzialności podlegać będą nie tylko sprawcy dokonanych czynów, ale też ci którzy dopuścili się ich w formie stadialnej usiłowania, wyrażonego czynu zabronionego jakim jest wymuszone zaginięcie. Pomimo, tak wysokiej rangi tego zagrożenia wskazano również okoliczności łagodzące. Mają one zastosowanie do osób, które będąc zaangażowane w popełnienie przestępstwa wymuszonego zaginięcia, skutecznie przyczyniły się do uwolnienia zaginionej osoby żywej lub umożliwiły wyjaśnienie przypadków wymuszonego zaginięcia bądź ustalenie sprawców wymuszonego zaginięcia. Okolicznościami, które obciążają w sposób szczególny osoby popełniające ten czyn zabroniony są przypadki śmierci osoby zaginionej lub popełnienia wymuszonego zaginięcia w stosunku do kobiet w ciąży, małoletnich, niepełnosprawnych lub innych szczególnie bezbronnych osób. Mając na względzie ważny interes regulacji, Konwencja nie zakazuje stosowania instytucji przedawnienia karalności. Jednak wskazuje warunki, które musi regulacja krajowa spełnić, aby można było uznać dany czyn za przedawniony. Są nimi odpowiednio długi, a przy tym proporcjonalny okres przedawnienia do wyjątkowo poważnego charakteru tego przestępstwa

oraz fakt, że rozpoczynałby się z chwilą zakończenia przestępstwa wymuszonego zaginięcia, z uwzględnieniem trwałego charakteru tego czynu. Oprócz tego nie może być to ze szkodą dla ofiar wymuszonego zaginięcia. Mają one prawo do skutecznego środka prawnego podczas trwania okresu przedawnienia w celu ochrony swoich interesów.

Każde państwo Strona obowiązane jest określić swoją jurysdykcję w sprawach dotyczących wymuszonych zaginięć. W przypadku zaistnienia takiego zdarzenia państwa zobowiązane są do przeprowadzenia badań lub dochodzenia w celu ustalenia faktów. Następnie obowiązkiem ich jest znalezienie i osądzenie zgodnie z prawem sprawcy, który dokonał czynu zabronionego, jakim jest wymuszone zaginięcie. Wszelkie etapy tej procedury określone są od art. 10 do 16 Konwencji. Z uwagi na wspólny cel państwa Strony są obowiązane do współpracy oraz pomocy prawnej tak, aby takie zachowania wyeliminować, a po ich zdarzeniu jak najszybciej ustalić szczegóły oraz osądzić winnych.

Szczególnym zapisem Konwencji jest art. 17, w którym to podkreślono, że nikt nie może być przetrzymywany w tajnych miejscach. Następnie autorzy Konwencji opisali warunki oraz sposoby ewentualnego pozbawienia wolności osób, które będą zgodne z regulacjami międzynarodowymi. Oprócz tego państwa Strony są zobligowane do prowadzenia rejestrów osób pozbawionych wolności, aby mogły być skontrolowane przez odpowiednie do tego organy, np. sądowe. W przypadku pozbawienia przez państwo wolności, każdy pozbawiony wolności ma prawo aby jego najbliżsi zostali o tym fakcie poinformowani. Wszystkie osoby, które posiadają uzasadniony interes do posiadania takich informacji, mają prawo do ochrony przed złym traktowaniem, zastraszaniem lub karaniem w związku z poszukiwaniem przez nie informacji dotyczących osoby pozbawionej wolności. Interes taki mogą posiadać bliscy krewni, ich przedstawiciel lub pełnomocnik.

Konwencja chroni ofiary wymuszonego zaginięcia. „Ofiarą” w znaczeniu tego aktu są nie tylko osoby zaginione, ale również każdy, kto ucierpiał bezpośrednio w wyniku wymuszonego zaginięcia. Każda taka osoba ma prawo znać prawdę o okolicznościach wymuszonego zaginięcia, o postępie i wynikach dochodzenia oraz o losie osoby zaginionej. W tym celu każde państwo Strona ma obowiązek zastosowania odpowiednich środków. Ofierze wymuszonego zjawiska przysługuje prawo do zadośćuczynienia oraz niezwłocznego, sprawiedliwego i adekwatnego odszkodowania. Prawo to obejmuje szkody materialne i moralne, oraz inne formy zadośćuczynienia, jak np. restytucja, rehabilitacja, satysfakcja w rozumieniu przywrócenia godności i dobrego imienia, czy podjęcia działań zapobiegających powtórzeniu się tego czynu w przyszłości.

Ważnym aspektem Konwencji jest ujęcie przez nią w artykule 25 ochrony dzieci przed wymuszonym zaginięciem. Warto podkreślić jest zauważenie przez autorów i strony, że dobro dziecka ma znaczenie pierwszorzędne, a dziecko potrafiące wyrażać własne poglądy ma prawo do ich swobodnego wyrażania, przy jednoczesnym uznaniu ich z należytą wagą, stosownie do wieku oraz dojrzałości dziecka. Według Konwencji państwa Strony mają obowiązek zapobiegać bezprawnemu zabieraniu dzieci, których jedno lub oboje rodziców zostało poddane wymuszonemu zaginięciu. Dotyczy to także dzieci, które urodziły się w trakcie przetrzymywania w niewoli ich matki. Niestety takie dzieci często trafiały do nieznanej adopcji. W takim przypadku obowiązkiem państwa jest ochrona dzieci przed takim procederem lub poszukiwanie takich dzieci (Domagała 2017).

W Konwencji, jej strony uzgodniły powołanie do życia organu, który będzie kontrolował ich poczynania. Konwencja w artykule 26 powołuje Komitet do sprawy Wymuszonych Zaginięć, dalej „Komitet”. Komitet spotyka się w Genewie na dwie sesje w ciągu roku (UNIC WARSAW Ośrodek Informacji ONZ w Warszawie). Składa się on z dziesięciu ekspertów o wysokich kwalifikacjach moralnych, posiadających uznaną wiedzę w dziedzinie praw człowieka. Występują oni w imieniu własnym oraz charakteryzują się niezależnością i bezstronnością. Członkowie wybierani są na czteroletnią kadencję. Wybierani są przez państwa strony z uwzględnieniem kryterium geograficznego. Przy wyborze rozważana jest celowość udziału w pracach Komitetu osób, które posiadają odpowiednie doświadczenie prawnicze oraz aby zachowany był parytet płciowy. Wybór dokonywany jest poprzez głosowanie tajne z listy osób zgłoszonych przez strony spośród ich obywateli podczas spotkań stron zwoływanych przez Sekretarza Generalnego Organizacji Narodów Zjednoczonych raz na dwa lata. Potrzebne jest do tego kworum dwie trzecie, a ostatecznie wybrane zostają osoby, które uzyskały największą ilość głosów oraz bezwzględną większość głosów obecnych i uczestniczących w głosowaniu przedstawicieli państw. Po upływie czteroletniej kadencji, członkowie mają prawo do jednej reelekcji. Komitet w oparciu o artykuł 28 Konwencji współpracuje z wszelkimi właściwymi organami, urzędami oraz wyspecjalizowanymi agencjami i funduszami systemu Narodów Zjednoczonych, z ciałami traktatowymi przy użyciu specjalnych procedur Organizacji Narodów Zjednoczonych oraz z właściwymi regionalnymi organizacjami lub organami międzyrządowymi, z właściwymi instytucjami, agencjami lub urzędami państwowymi działającymi w zakresie ochrony wszystkich osób przed wymuszonymi zaginięciami. Komitet ma możliwość konsultacji swoich poczynąń z Komitetem Praw Człowieka czy innymi organami traktatowymi. Jednym z zadań Komitetu jest przyjmowanie sprawozdań państw Stron na temat środków, jakie zostały przez nie podjęte

w celu wypełnienia zobowiązań przez państwo. Takie sprawozdanie musi zostać złożone w ciągu dwóch lat od wejścia w życie Konwencji. Komitet w stosunku do takiego sprawozdania może wydawać komentarze, uwagi lub zalecenia, które uważa za stosowne. Następnie przekazywane są właściwemu państwu Stronie, które może z własnej inicjatywy lub na wniosek Komitetu udzielić na nie odpowiedzi. Komitet ma prawo występowania również do państw z żądaniem udzielenia dodatkowych informacji na temat stopnia realizacji postanowień Konwencji. Oprócz powyższych kompetencji Komitet posiada również możliwość rozpatrywania w trybie pilnym wniosków o wszczęcie poszukiwań i odnalezienie osób zaginionych, które złożyli ich krewni, przedstawiciele, pełnomocnicy, inne upoważnione osoby albo każda z osób, które miały uzasadniony interes. W artykule 30 Konwencji opisane są etapy rozpatrywania wniosków przez Komitet. Na początku musi wykluczyć, czy nie występują przeszkody do rozpatrzenia wniosków w trybie pilnym, a po pozytywnej weryfikacji zwraca się do państwa z żądaniem udzielenia informacji na temat konkretnej, poszukiwanej osoby w wyznaczonym terminie. Komitet prowadzi swoje czynności do czasu niewyjaśnienia losów osoby zaginionej. Na każdym z etapów swojej pracy, o jej wynikach informuje osobę występującą z wnioskiem. Komitet może tylko rozpatrywać sprawy wobec państw, które ratyfikowały Konwencję. Komitet w swoich kompetencjach ma również możliwość przeprowadzenia bezzwłocznie wizyty w państwie, w którym doszło do poważnego naruszenia Konwencji, a następnie przedstawienia sprawozdania. Działania tego organu są właściwe wyłącznie do przypadków wymuszonych zaginięć, które zaistniały po wejściu w życie Konwencji. Komitet nie tylko jest organem kontrolnym, ale sam również przedstawia coroczne sprawozdania swojej działalności prowadzonej na podstawie Konwencji. Przedkłada je stronom Konwencji oraz Zgromadzeniu Ogólnemu Organizacji Narodów Zjednoczonych.

Przypadki wymuszonych zaginięć

Na podstawie raportów przygotowywanych przez międzynarodową organizację Amnesty International można zauważyć, że zjawisko wymuszonych zaginięć w jednych regionach ma większe natężenie jak na przykład w Ameryce Południowej czy w Meksyku, a w innych regionach jest wynikiem pewnego czynnika, jak na przykład wymuszone zaginięcia osób wywołane wybuchem wojny o podłożu politycznym na Ukrainie. Poniżej przybliżone zostaną wybrane przykłady wymuszonych zaginięć, które zostały nagłośnione przez Amnesty International.

Pierwszym z nich są liczne zaginięcia osób w Syrii. Po wybuchu wojny w Syrii wiele osób, zwłaszcza wykształconych takich jak prawnicy, lekarze, dziennikarze czy nawet

aktywiści, byli porywani bezpośrednio z ulic lub z domów. Następnie znikali oni bez żadnego śladu. Nikt niczego nie wiedział o losie tych Syryjczyków. Z raportu Amnesty International wynika, osoby takie są przetrzymywane w tajemniczych miejscach, gdzieś na uboczu. Warunki w jakich przebywają są skandaliczne. Często ci ludzie są torturowani, w efekcie czego umierają w tragicznych okolicznościach. Obecnie nie można określić liczby osób zabitych przez porywających. W tej sprawie interweniowała również Rada Bezpieczeństwa Organizacji Narodów Zjednoczonych. Jednak również jej zalecenia co zaprzestania tego procederu nie przyniosły żądanego skutku. Państwo ani inne ruchy dokonujące wymuszonych zaginięć nie zaprzestały bezprawnych działań, a nawet poczuły się bezkarne wobec popełnionych przestępstw (Amnesty International: Zapomniany kryzys Syrii).

Kolejnym przykładem wymuszonych zaginięć są przypadki występujące na Ukrainie od listopada 2013 roku do lutego 2014 roku. Zaginięcia początkowo dotyczyły uczestników protestów na Majdanie. Zaś później miały one miejsce również na wschodzie Ukrainy oraz na Krymie, gdzie doszło do konfliktu zbrojnego (Baranowska 2015). W przypadku uczestników protestów na Majdanie, państwo ukraińskie zaprzeczało by miało jakikolwiek udział w tych zatrzymaniach. Jednak wg zebranych danych na podstawie informacji publikowanych przez różne organizacje pozarządowe, istniały dowody, które obciążały Ukrainę co do dokonania przez nią wymuszonych zaginięć. Były nimi na przykład nagrania wideo, na których było widać jak osoba zaginiona znajdowała się pod kontrolą funkcjonariuszy tego państwa. Niestety nie jest znana liczba osób zaginionych z powodu wymuszonego zaginięcia ani nie są znane losy tych osób.

Przypadków dokonania wymuszonych zaginięć jest wiele, warto jednak jeszcze przytoczyć kilka zaginięć dokonanych w Ameryce Północnej. Na podstawie raportu przedstawionego przez Amnesty International „Ignorancja” można odtworzyć obraz sytuacji, która dzieje się w Meksyku (Amnesty International, „Meksyk: rażąca niekompetencja”). Wymuszone zaginięcia w tym państwie stały się wręcz zwykłą codziennością. Liczbę osób dotkniętych bezpośrednio wymuszonym zaginięciem należy liczyć w tysiącach, jeśli nie w setkach tysięcy. Pokazuje to jak w dysfunkcyjnym państwie bezkarni pozostawać mogą sprawcy tego rodzaju przestępstw. Jednym z poruszanych przypadków w tym raporcie jest wymuszone zaginięcie 43 studentów we wrześniu 2014 roku w stanie Guerrero. Śledztwo prowadzone w tej sprawie było w sposób lekkomyślny i niechlujny. Brak rzetelności czy bezstronności organów ścigania podnoszone jest w prawie każdym postępowaniu, które zostanie wszczęte. Z samym rozpoczęciem postępowania jest ogromny problem, ponieważ władze, a co za tym idzie organy robią to niechętnie. Z uwagi na takie działania policji czy

prokuratury, sprawa 43 zaginionych studentów do tej pory nie została rozwikłana. Innym przypadkiem jest zaginiony Jose Rosario Hernandez, którego wymuszone zaginięcie dotknęło 23 października 2011 roku. Polegało ono na tym, że patrol policji aresztował go, gdy jechał samochodem. Oprócz niego była tam dwójka jego przyjaciół. Pomimo świadków, do tej pory nie został poznany dalszy los tego człowieka. Władze oraz policja po zdarzeniu zacierała ślady oraz zaprzeczała, aby miało miejsce takie zdarzenie. Dzięki uporowi rodziny do odpowiedzialności został tylko pociągnięty policjant, który aresztował Jose Rosario Hernandez. Ostatnim już przykładem mającym miejsce w Meksyku jest zaginięcie dwudziestodwuletniej dziewczyny, Brendy Kariny Ramirez. Zaginęła 19 lipca 2011 roku po tym, jak uzbrojeni mężczyźni porwali ją z jej własnego domu. Matka dziewczyny na własną rękę rozpoczęła poszukiwania córki, ponieważ organy ścigania pozostały bezczynne. Kiedy zwróciła się do władz o przedstawienie akt sprawy jej córki, okazało się, że są tam tylko i wyłącznie materiały, które ona sama przedstawiła policji. Władza często zrzucała z siebie ciężar poszukiwań tych osób. Tłumacząc się, że zapewne osoby te zniknęły w wyniku porachunków między kartelami czy gangami narkotykowymi. Oprócz faktycznego niepodjęcia poszukiwań osób dotkniętych wymuszonymi zaginięciami przez organy, te które jednak wykazują choć odrobinę chęci w celu przeprowadzenia śledztwa, nie posiadają do tego odpowiednich środków oraz ludzi. Często również kartele narkotykowe posiadają tak ogromny wpływ na dany obszar, że policja obawia się wkraczać na te tereny.

Podsumowanie i wnioski

Wymuszone zaginięcia osób są negatywnym zjawiskiem. Regulacje prawne o zasięgu międzynarodowym starają się chronić ludzi przed tymi zdarzeniami. Jednak jak widać jest to nadal zbyt mało. Biedniejsze państwa lub państwa mierzące się z problemami takimi jak kartele narkotykowe, konflikty zbrojne nie potrafią radzić sobie z tym zagrożeniem. Często jest to dla nich dodatkowe narzędzie do zastraszania swoich obywateli, tak aby móc ich bardziej skontrolować. Niestety przez to naruszane są prawa człowieka bez względu na płeć, wiek czy poglądy. Ofiarą nie tylko stają się osoby dotknięte bezpośrednio wymuszonym zaginięciem, ale również bliskie im osoby, rodzina, dalsi krewni, którzy nie posiadają żadnych informacji, czy im bliska osoba nadal żyje. Powinno się zaostrzyć w tym zakresie regulacje prawne, a wobec państw, które dopuszczają się takich czynów wobec swoich obywateli, zastosować restrykcyjne sankcje. Takie, aby nie były czymś niewygodnym, a wręcz czymś co będzie dla nich tak uciążliwe, jak pozbawienie wolności dla ich obywateli dotkniętych wymuszonym zaginięciem.

Zjawisko wymuszonych zaginięć to przestępstwo przeciwko ludzkości, ale również przeciwko zwykłemu człowiekowi. Państwo dopuszczające się go pokazuje swoją słabość wobec swoich obywateli i naruszenia podstawowe prawa człowieka. Z uwagi na powyższe powinniśmy rozpocząć poważną debatę na arenie międzynarodowej, która przyniosłaby większe rezultaty niż obecne regulacje międzynarodowe. W zakresie tego proceduru muszą znaleźć się nowe rozwiązania, które nie dopuszczają do tego, że świat jest bezsilny wobec tego, co dzieje się w Meksyku, Syrii, czy u naszego sąsiada, Ukrainy.

Literatura

- Amnesty International, <https://amnesty.org.pl/zapomniany-kryzys-syrii-biernosc-onz-przyczyna-rozpowszechnienia-wymuszonych-zaginiec/> (dostęp: 11 marca 2019 roku).
- Amnesty International, <https://amnesty.org.pl/meksyk-razaca-niekompetencja-i-bezczynnosc-roznieca-epidemie-zaginiec/>, (dostęp 11 marca 2019 roku).
- Baranowska G. 2015. *Wymuszone zaginięcia na Ukrainie w latach 2013-2014: skargi i procedury międzynarodowe*, *Studia Prawnicze KUL* 2 (62): 9-29.
- Baranowska G. 2017. *Wymuszone zaginięcia w Europie. Kształtowanie się międzynarodowych standardów zapobiegania i egzekwowania odpowiedzialności państw*, wyd. C.H. Beck, Warszawa: 39-55.
- Domagała P. 2017. *Międzynarodowa Konwencja ONZ w sprawie ochrony wszelkich osób przed wymuszonym zaginięciem. Perspektywa polska*. wyd. C.H. Beck, Warszawa.
- Międzynarodowa Konwencja w sprawie ochrony wszystkich osób przed wymuszonym zaginięciem z 2006 roku* https://bip.ms.gov.pl/Data/Files/public/bip/prawa_czlowieka/onz/konwencja-w-sprawie-ochrony-wszystkich-osob-przed-wymuszonym-zaginieciami-przyjetej-w-dniu-20-grudnia-2006-r_.pdf (dostęp 11 marca 2019 roku).
- Ministerstwo Spraw Zagranicznych, https://www.msz.gov.pl/pl/polityka_zagraniczna/prawo_miedzynarodowe/polska_podpisala_miedzynarodowa_konwencje_w_sprawie_ochrony_wszystkich_osob_przed_wymuszonym_zaginieciami?channel=www, (dostęp 11 marca 2019 roku).
- UNIC WARSAW Ośrodek Informacji ONZ w Warszawie, <http://www.unic.un.org.pl/prawa-czlowieka/komitet-do-spraw-wymuszonych-zaginiec/3135>, (dostęp 11 marca 2019 roku).

Działania społeczeństwa na rzecz ochrony środowiska naturalnego w kontekście zrównoważonego rozwoju miasta Wrocław

Public activities for the protection of the natural environment in the context of the sustainable development of the city of Wrocław

Karolina Muszyńska

Uniwersytet Ekonomiczny we Wrocławiu
Wydział Zarządzania, Informatyki i Finansów
Koło Naukowe Prawa Gospodarczego „Casus”
Opiekun: dr Jan Gola

Abstract

The purpose of this article is to attempt to identify the level of ecological awareness and the scope of actions undertaken by the residents of Wrocław, to protect the natural environment and improve the quality of life in this city, in the context of sustainable development.

The theoretical part presents the sustainable development role in the transformation process, which ensures satisfaction of the needs of present and future generations. In the aspect of environmental protection, the relation of man to nature is important, which reflects the degree of social awareness and the forming of socio-economic relations, that have a significant impact on the quality of life in the city. The key is social dialogue, which allows a full participation of individual stakeholders in determining matters important to social development.

The empiric part presents the results of research aimed to verify, to what extent the actions undertaken by local governments are favourable to raise awareness and undertake good practices among the residents of Wrocław for environmental protection.

Keywords: Environmental protection, ecological awareness, ecological education, good practices

Wstęp

Zrównoważony rozwój to proces przemian, który zapewnia zaspokajanie potrzeb obecnego pokolenia bez umniejszania szans rozwojowych przyszłych generacji, m.in. dzięki zintegrowanym działaniom w zakresie rozwoju gospodarczego, społecznego oraz ochronie środowiska. (Światowa Komisja G.H. Brundtland do spraw Środowiska i Rozwoju 1987). Pełna realizacja koncepcji zrównoważonego rozwoju w praktyce społeczno-gospodarczej możliwa jest, gdy poparta zostanie wielostronną, konsekwentną i długofalową polityką gospodarczą, społeczną i ekologiczną (Mazur-Wierzbicka 2012). Ochrona środowiska jest niezwykle ważna w kontekście zrównoważonego rozwoju, ponieważ pozwala na zachowanie dotychczasowego stanu walorów naszej planety, poprzez szacunek do zasobów naturalnych i stosowanie dobrych praktyk. Przeciwdziałanie zanieczyszczeniu i wyeksploatowaniu środowiska oraz zrównoważona konsumpcja i produkcja stanowią podstawę do rozwoju gospodarczego minimalizującego negatywny wpływ na środowisko (Janikowski 2010).

Celem niniejszej pracy jest próba identyfikacji działań podejmowanych przez mieszkańców Wrocławia na rzecz ochrony środowiska naturalnego i poprawy jakości życia w tym mieście. Stosunek człowieka do przyrody w adekwatny sposób odtwarza stopień świadomości społecznej i kształtujących się stosunków społeczno-ekonomicznych, które mają znaczący wpływ na strategię przedsiębiorstw i na jakość życia w mieście. Niezwykle istotny jest tu dialog społeczny, który pozwala na zniwelowanie powstających zagrożeń, poprzez poszukiwanie kompromisów i rozwiązań oraz przyczynia się do tworzenia wspólnej wartości dla zainteresowanych podmiotów, co z kolei prowadzi do tworzenia innowacji społecznych, również takich z kategorii eko-innowacji. (Porter i Kramer 2007).

Wzrost świadomości ekologicznej jako ważny element sprzyjający ochronie środowiska

Interesariusze to każda grupa lub osoba, która może wpływać na realizację celów organizacji lub na której sytuację wpływa organizacja realizując swoje cele (Freeman 2008). Poprzez pojęcie interesariuszy rozumie się tu przedsiębiorstwa, samorządy terytorialne oraz społeczeństwo. Czwartym-niemym podmiotem, o którym należy wspomnieć jest środowisko naturalne. Sprawy tego interesariusza reprezentowane są przez specjalnie do tego powołane organizacje pozarządowe, natomiast kwestie prawne regulowane poprzez ustawę Prawo ochrony środowiska (Dz.U. 2001 nr 62 poz. 627). Na terenie Wrocławia tę rolę pełni Stowarzyszenie Ekologiczne Eko-Unia, które wspiera i koordynuje inicjatywy obywatelskie zmierzające do realizacji konstytucyjnej zasady zrównoważonego rozwoju – ekorozwoju. Ponadto w mieście działa: Regionalna Dyrekcja Ochrony Środowiska we Wrocławiu, Regionalny Wydział Monitoringu Środowiska we Wrocławiu, Wojewódzki Inspektorat Ochrony Środowiska we Wrocławiu oraz Wojewódzki Fundusz Ochrony Środowiska i Gospodarki Wodnej we Wrocławiu. Ich wspólnym, priorytetowym celem jest realizowanie zadań z zakresu ochrony środowiska i poszanowania jego wartości, opartych na zasadach zrównoważonego rozwoju. Z biegiem lat zagrożenia ekologiczne nabierają na sile, a dotychczasowe walory środowiskowe, przybierają formę bariery rozwojowej. Przekroczenie granic odnawialności i asymilacji środowiska sprawiło, że zagrożenia ekologiczne stały się dziś jednym z najważniejszych megatrendów światowych (Jarzębska 2016). W celu wyjścia naprzeciw rosnącym problemom, należy ograniczyć negatywny wpływ działalności przedsiębiorstw oraz osób prywatnych, poprzez zmniejszanie zużycia zasobów i generowania odpadów oraz ochronę ekosystemów. Kluczowy jest tu dialog społeczny, który pozwala na pełne uczestnictwo poszczególnych interesariuszy w ustalaniu ważnych dla rozwoju społecznego sprawach. Wszystkie strony biorące udział w dialogu posiadają w nim swoje

interesy oraz warunki, a także wynikające z niego potrzeby (Szałata 2015). Stosunkowo nowa, IV generacja praw człowieka w znacznej mierze skupia się na prawie człowieka do czystego środowiska, rozróżniając je w różnych aktach prawa jako: prawo do satysfakcjonującego, odpowiedniego środowiska; prawo do środowiska o jakości pozwalającej na życie w godności i dobrobycie; prawo do bezpiecznego, zdrowego i ekologicznego środowiska (Karski 2007). Jednakże w stałej korelacji do posiadania praw pozostaje poczucie obowiązku do przestrzegania zasad ochrony środowiska. Codzienne zachowania mieszkańców w pośredni lub bezpośredni sposób wpływają na stan środowiska naturalnego. Dostrzega się znaczny wzrost świadomości ekologicznej, który odzwierciedlają stosowane praktyki w gospodarstwach domowych. Przyjmuje się, że świadomość ekologiczna człowieka kształtuje się pod wpływem różnych czynników zewnętrznych, tj: norm społecznych, formalnych i nieformalnych działań państwa (normy legislacyjne, dostęp do informacji o środowisku), edukacji ekologicznej, informacji w środkach masowego przekazu czy miejscu zamieszkania (Poskrobko 2007; Nycz-Wróbel 2012). W praktyce oznacza to, że coraz popularniejszy staje się trend ekologizacji konsumpcji, który przekłada się na takie zachowania jak (Dziewanowska i Kacprzak 2013):

- wzrost poziomu posiadanej przez konsumentów wiedzy na temat ochrony środowiska i odpowiedzialności społecznej z nią związanej;
- dążenie do racjonalizacji zachowań konsumenckich poprzez krytyczne podejście do oferty rynkowej, ograniczenie konsumpcji dóbr, których produkcja wiąże się ze zużywaniem nieodnawialnych zasobów przyrody oraz tworzeniem niebezpiecznych odpadów, ograniczeniem niezaplanowanych zakupów oraz dokładną analizą własnych wydatków;
- zwracanie większej uwagi na społeczną odpowiedzialność biznesu (negatywne nastawienie do produktów firm postępujących wbrew standardom etycznego postępowania: szkodzących środowisku, nieprzestrzegających praw pracowniczych czy podejmujących decyzje szkodliwe ze społecznego punktu widzenia);
- rosnąca popularność dóbr i usług promowanych przy użyciu marketingu społecznie zaangażowanego.

W ostatnich latach można zauważyć znaczny spadek znaczenia konsumpcji w systemie wartości człowieka. Konsumenci podchodzą do dóbr i usług jako środka, a nie celu życia, przywiązując większą uwagę do jakości i bycia w zgodzie z naturą. Trend ekologizacji konsumpcji rozwija się już od kilku lat, przechodząc ewolucję od zwykłej mody na ekologię,

po znaczny wzrost poziomu świadomości ekologicznej i celowe działanie na rzecz ochrony środowiska.

Cel i metoda

W celu sprawdzenia poziomu świadomości oraz jakie dobre praktyki mieszkańcy Wrocławia stosują w swoich gospodarstwach domowych zostało przeprowadzone badanie. Jako narzędzie badawcze wykorzystano specjalnie stworzony standaryzowany kwestionariusz ankiety, złożony z 12 pytań zamkniętych (Gruszczyński 2003). Przyjętą metodą badawczą był wywiad ankietowy przeprowadzony drogą internetową (Mayntz 1985). Dobór próby był losowy wśród respondentów mieszkających na terenie miasta Wrocław w wieku poniżej 20 lat; 21-29; 30-39; 40-49; 50 i więcej. Ankieta została stworzona w programie docs. Gogle, a następnie umieszczona na licznych forach internetowych. Badanie zostało przeprowadzone w dniach 25.01-01.02.2019 r. Zgodę na udział wyraziło 158 respondentów.

Wyniki badań i dyskusja

Wśród mieszkańców Wrocławia objętych badaniem zdecydowaną większość stanowią kobiety (73,4%), z czego ponad połowa, bo 55,1 % mieści się w przedziale wiekowym 21-29 lat, 20,9% w przedziale 30-39 lat oraz 12,7% jest między 40 a 49 rokiem życia. Najwięcej respondentów, deklaruje wykształcenie wyższe (46,5 %), następnie średnie/ techniczne (26,8 %) oraz na trzecim miejscu znajduje się wykształcenie niepełne wyższe/ inżynierskie (21,7 %). Jedno z pierwszych pytań, na które odpowiedzieli respondenci dotyczyło opinii na ile efektywne wykorzystywanie zasobów naturalnych i ochrona środowiska mają wpływ na wzrost gospodarczy. W pierwszym pytaniu ankietowani zgodnie potwierdzili, że jakość środowiska ma bezpośredni związek z sytuacją gospodarczą kraju, udzielając w 54,9% odpowiedzi zdecydowanie tak i w 39,4 % raczej tak.

Przedsiębiorstwa działające w sektorze produkcyjnym, produkcyjno-handlowych, czy usługowym uzależnione są w różnym stopniu od dostępności i wykorzystania surowców naturalnych i zasobów środowiskowych. Praktyki stosowane w gospodarstwach domowych również przyczyniają się wzrostu zagrożeń ekologicznych. Metodą do osiągnięcia trwałego i zrównoważonego rozwoju jest wprowadzenie zmian w zachowaniach zarówno producentów, jak i konsumentów.

Zadanie to realizują organizacje pozarządowe oraz samorządy terytorialne, prowadząc liczne programy ochrony środowiska, uwzględniające wymagania polityki ekologicznej państwa. Mają one na celu wywieranie wpływu na otoczenie i zwiększenie świadomości

ekologicznej społeczności, co w następstwie przyczynić się ma do zmniejszenia negatywnego wpływu na środowisko.

Rysunek 1. Odpowiedź na pytanie: Czy w Pana/-i opinii efektywne wykorzystywanie zasobów naturalnych i ochrona środowiska mają wpływ na wzrost gospodarczy?

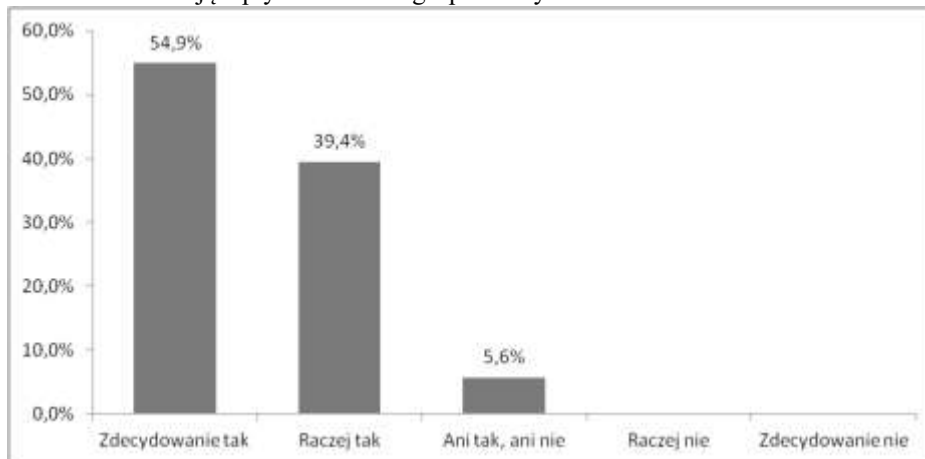

Źródło: Opracowanie własne.

Zdania respondentów w tej kwestii są podzielone, bowiem 29,9 % uważa, że przedsiębiorstwa przemysłowe powinny podejmować znacznie więcej działań na rzecz ochrony środowiska, natomiast 23,9 % twierdzi, że program ochrony środowiska jest na wysokim poziomie wśród mieszkańców Wrocławia. 16,4 % ankietowanych odpowiedziało, że świadomość ekologiczna i częstotliwość stosowania dobrych praktyk powinna być na znacznie wyższym poziomie.

Rysunek 2. Odpowiedź na pytanie: Czy w Pana/i opinii we Wrocławiu podejmowane są wystarczające działania na rzecz ochrony środowiska naturalnego?



Źródło: Opracowanie własne.

Zachowania społeczeństwa wywierają istotny wpływ na środowisko naturalne. Podstawą zaangażowania się w rozwiązywanie problemów gospodarczych na poziomie miasta, kraju czy nawet kontynentu jest wiedza jaką siłą sprawczą ma jednostka w kwestii dotyczących ochrony środowiska i odpowiedzialności społecznej oraz postaw wobec niej. 51,9 % badanych deklaruje, że raczej w ich gospodarstwach domowych stosowane są dobre praktyki na rzecz ochrony środowiska naturalnego, natomiast 19,1 % udzieliło odpowiedzi zdecydowanie tak. Jedynie 3,2% osób stwierdziło, że w ich gospodarstwie zdecydowanie nie praktykuje się działań sprzyjających przyrodzie.

Rysunek 3. Czy w Pana/-i ocenie w Pańskim gospodarstwie domowym stosuje się dobre praktyki sprzyjające ochronie środowiska naturalnego?

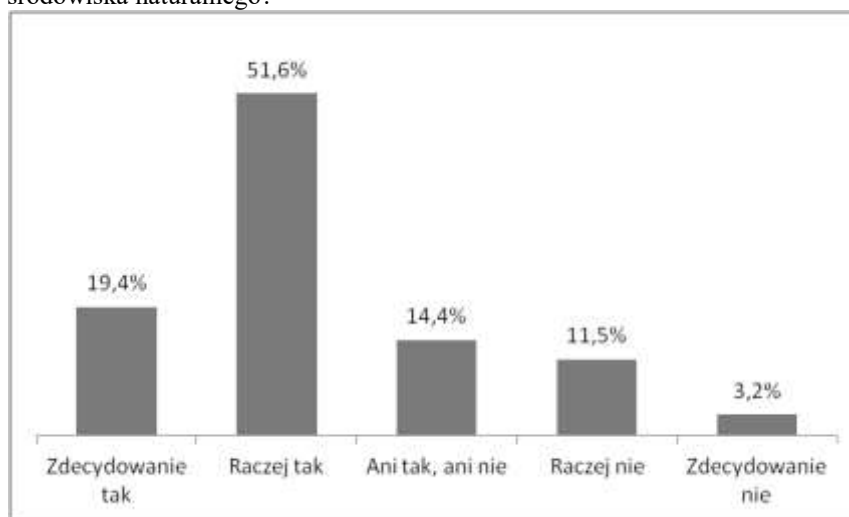

Źródło: Opracowanie własne.

Rysunek 4. Jakim środkiem transportu porusza się Pan/-i najczęściej? (Proszę o wskazanie maksymalnie 3 odpowiedzi)

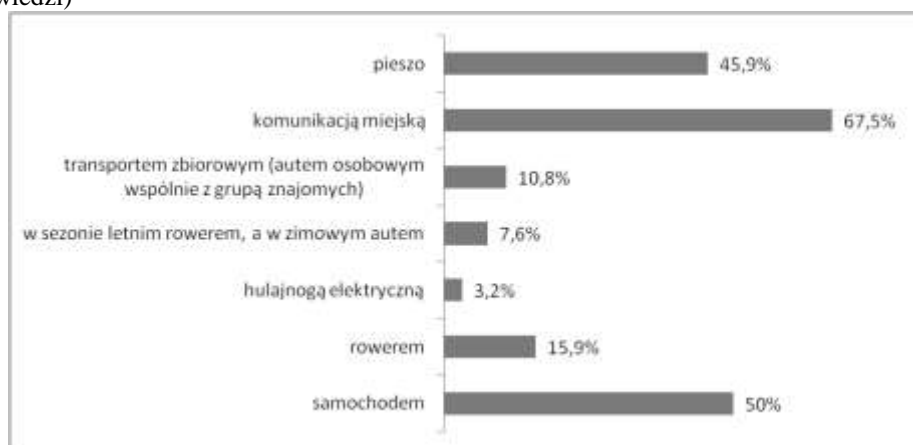

Źródło: Opracowanie własne.

Transport drogowy to jeden z największych wrogów środowiska i społeczeństwa. Spaliny samochodowe są znacznie bardziej szkodliwe niż zanieczyszczenia przemysłowe, ponieważ te pierwsze rozprzestrzeniają się w dużych stężeniach na niskich wysokościach w bezpośrednim sąsiedztwie ludzi. Smog, skażenie wody, emisja hałasu, zajmowanie coraz większej powierzchni terenu to wyzwania z jakimi zmagają się obecne i przyszłe pokolenia. Z badań wynika, że coraz więcej osób zamienia samochód na bardziej ekologiczny transport. Blisko 70% badanych jako najczęściej wykorzystywany środek transportu wskazało na komunikację miejską, 45,9 % woli pokonywać dystans pieszo. Samochód wybrało 50,3 % respondentów, co patrząc przez pryzmat ubiegłych lat jest znacznie lepszym wynikiem.

Rysunek 5. W jakich pomieszczeniach używa Pan/-i w domu żarówek energooszczędnych? (Proszę zaznaczyć maksymalnie 3 odpowiedzi)

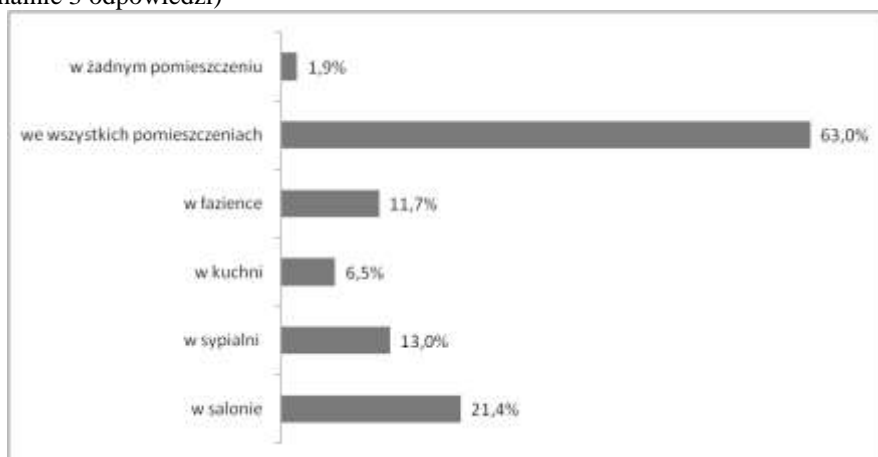

Źródło: Opracowanie własne.

Rysunek 6. Czy gasi Pan/-i światło wychodząc na dłużej z pomieszczenia?

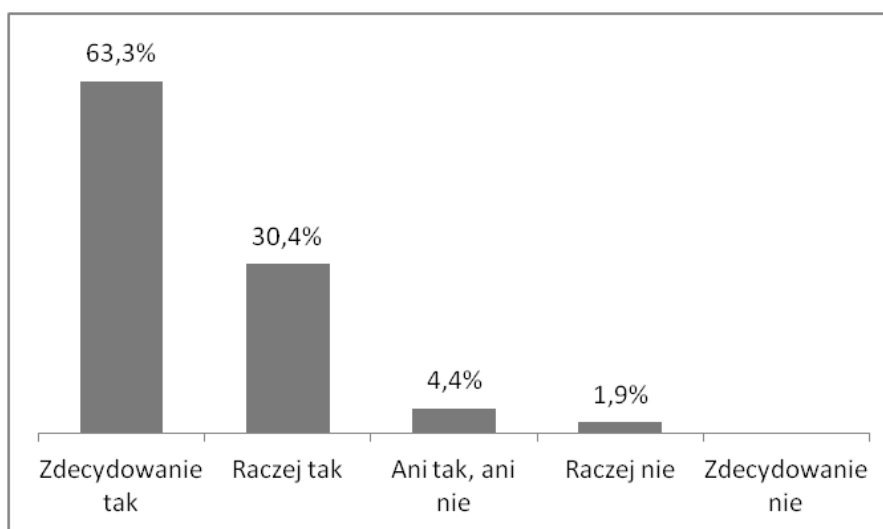

Źródło: Opracowanie własne.

Całkowita wymiana tradycyjnych żarówek na energooszczędne w krajach Unii Europejskiej ograniczyłaby roczną emisję CO₂ o 20 mln ton, a zaoszczędzona energia to mniej więcej roczna produkcja 25 elektrowni średniej wielkości. 63% badanych deklaruje, że posiada energooszczędne żarówki we wszystkich pomieszczeniach. Na zużycie energii wpływają również nawyki, tj. gaszenie światła czy odłączenie kabla z gniazdka, po naładowaniu telefonu. 63,3 % badanych odpowiedziało, że zdecydowanie gasi światło wychodząc z pomieszczenia na dłużej. W kwestii odłączania ładowarki zdania są podzielone. Ponad połowa pamięta o tej czynności, natomiast pozostali zostawiają urządzenie w gniazdku.

Rysunek 7. Czy po zakończeniu ładowania wyjmujesz Pan/-i ładowarkę z kontaktu?

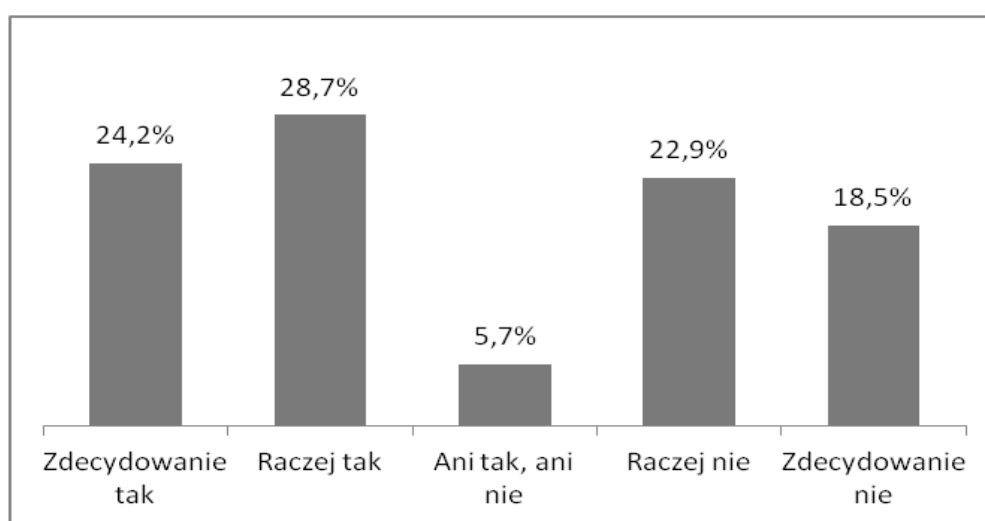

Źródło: Opracowanie własne.

Rysunek 8. Czy myjąc zęby lub naczynia zakręca Pan/-i kran z wodą?

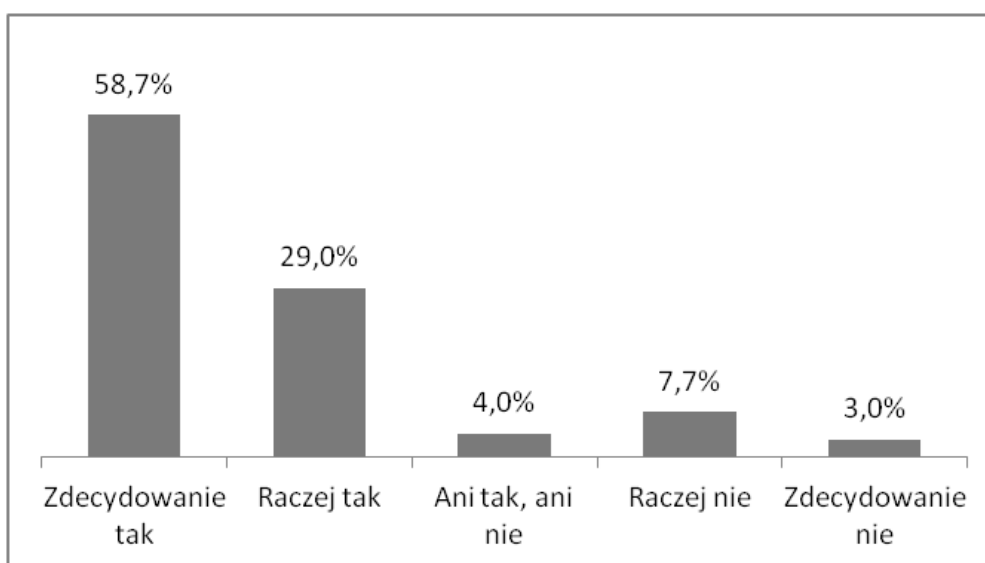

Źródło: Opracowanie własne.

Odnawialność źródeł głębinowych jest bardzo niska, ponadto narażone na zanieczyszczenia przez ścieki, nawozy czy pestycydy nie nadają się do użytku. Dostęp do wody staje się coraz bardziej ograniczony, a opłaty wyższe.

Jak deklarują respondenci, 58,7% zdecydowanie zakreca wodę wykonując czynności pod kranem. W przypadku urządzeń AGD, tj. pralka czy zmywarka, badani twierdzą, że uruchamiają je dopiero wtedy gdy są pełne.

Rysunek 9. Czy urządzenia AGD np. zmywarkę, pralkę uruchamia Pan/-i wtedy, gdy są już całkowicie zapełnione?

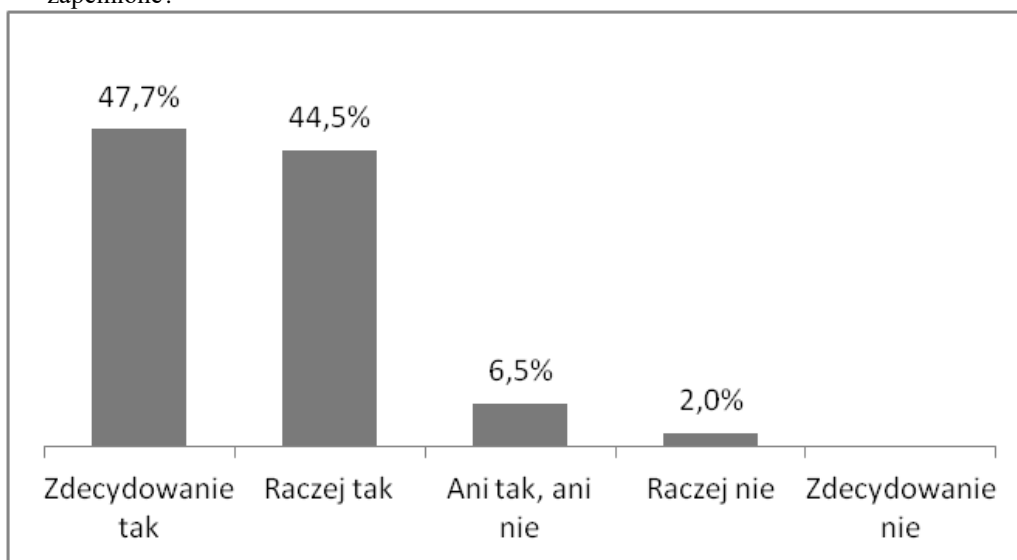

Źródło: Opracowanie własne.

Rysunek 10. Czy segreguje Pan/i śmieci?



Źródło: Opracowanie własne.

Segregacja śmieci pozwala na efektywne odzyskiwanie i utylizację odpadów. Z przeprowadzonych badań wynika, że połowa respondentów (48,1%) segreguje śmieci w swoim gospodarstwie domowym. 24,4% czasem dokonuje selekcji do osobnych kontenerów w trakcie wyrzucania śmieci, natomiast 16,7 % zbiera wszystko razem. Używając jednorazowych toreb na zakupy oraz plastikowych opakowań generuje się jeszcze więcej śmieci, których proces rozkładu trwa tysiąc lat.

Rysunek 11. Czy idąc na zakupy używa Pan/-i toreb wielorazowych?

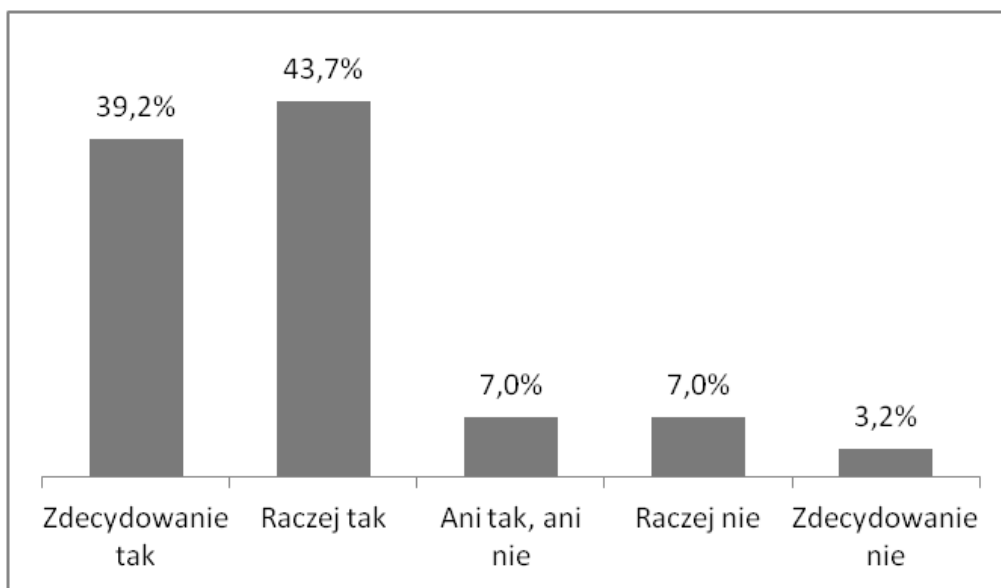

Źródło: Opracowanie własne.

Rysunek 12. Czy będąc na zakupach kupuje Pan/-i produkty oznaczone, że są przyjazne dla środowiska, mimo trzeba za nie nieco drożej płacić?

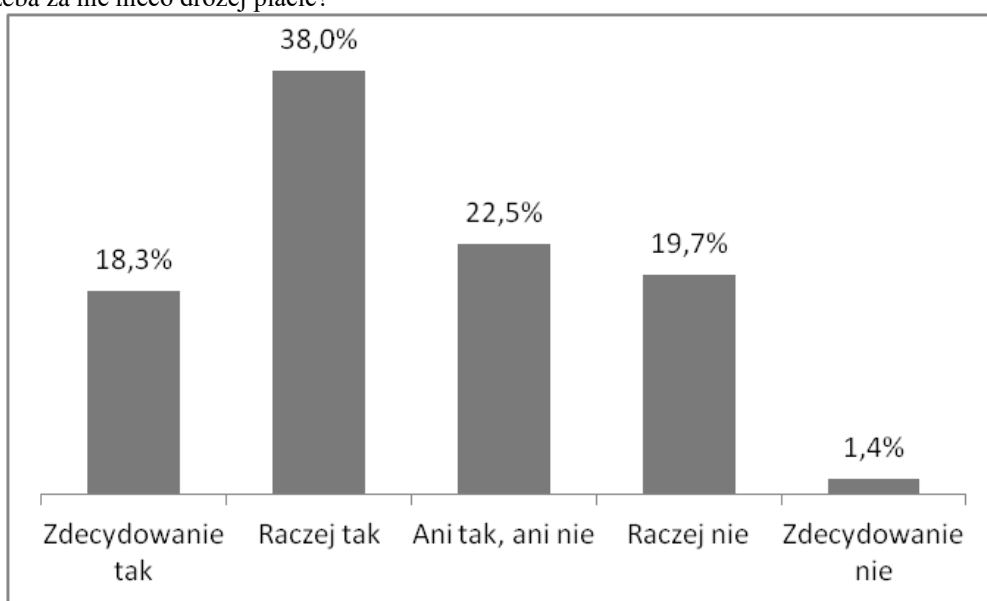

Źródło: Opracowanie własne.

Najwięcej badanych, bo 43,7% twierdzi, że raczej zabiera torby wielorazowe na zakupy, następnie 39,2% respondentów odpowiedziało, że zdecydowanie tak. W kwestii decyzji zakupowych 18,3 % twierdzi, że jest zdecydowana zapłacić nieco wyższą cenę za produkty oznaczone znakiem ekologii, 38 % raczej tak. Jedynie 19,7 % raczej nie chce ponosić wyższych kosztów, a 1,4% zdecydowanie nie.

Podsumowanie

Przeprowadzone badania pozwoliły na wstępną ocenę efektywności stosowania dobrych praktyk przez mieszkańców Wrocławia oraz ich poziom świadomości w zakresie ochrony środowiska naturalnego. Na podstawie odpowiedzi respondentów można wnioskować, że Wrocławianie zdają sobie sprawę z postępującej degradacji zasobów natury oraz swojej siły sprawczej, jak swoimi codziennymi nawykami mogą wpłynąć na poprawę jakości życia w mieście, a także jak ich decyzje nabywcze łączą się ze strategią przedsiębiorstw. W coraz większej liczbie gospodarstw można zaobserwować takie czynności jak segregowanie śmieci, wyłączanie światła czy korzystanie z biodegradowalnych toreb. Problem stanowią jeszcze działania wymagające nakładu finansowego. Na tym etapie badań nie można jednoznacznie stwierdzić czy moda na ekologię w pełni przekształciła się w odpowiedzialne wybory społeczeństwa. Nieustannie pogłębiająca degradacja środowiska wymaga, aby za pośrednictwem właściwie dobranych instrumentów oddziaływania kształtować postawy proekologiczne i stale dążyć do zwiększenia poziomu świadomości ekologicznej społeczeństwa.

Literatura

- Armstrong G., Kotler P. 2015. *Marketing. Wprowadzenie*, tłum. D. Wąsik, Wolters Kluwer, Warszawa.
- Bergier T. 2010. *Gospodarka komunalna*, [w:] J. Kronenberg, T. Bergier (red.), *Wyzwania zrównowalonego rozwoju w Polsce*, Fundacja Sendzimira, Kraków.
- Crane A., McWilliams A., Matten D., Moon J., Siegel D.S. (red.). 2008. *The Oxford Handbook, Corporate Social Responsibility*, Oxford University Press, Oxford: 62.
- Gruszczyński L.A. 2003, *Kwestionariusze w socjologii: budowa narzędzi do badań surveyowych*, Wydawnictwo Uniwersytetu Śląskiego, Katowice.
- Freeman R.E., Harrison J.S., Wicks A.C. 2007. *Managing for Stakeholders. Survival, Reputation and success*, Yale University Press: 8-9.
- Hłobił A. 2009. *Motywy ochrony środowiska a zachowania proekologiczne człowieka, Polska inżynieria środowiska pięć lat po wstąpieniu do Unii Europejskiej*, Wydawnictwo Politechniki Koszalińskiej, Koszalin.

- Janikowski R. 2010. *Wymiary zrównoważonego rozwoju. Rozwój lokalny, gospodarka przestrzenna, zdrowie środowiskowe, innowacyjność*, Wydawnictwo Wyższej Szkoły Bankowej, Wrocław-Poznań.
- Jastrzębska E. 2016. *Środowisko przyrodnicze jako niemy interesariusz społecznie odpowiedzialnego przedsiębiorstwa. Dobre praktyki biznesu w Polsce*, <http://odpowiedzialnybiznes.pl> (dostęp 30.01.2019 r.).
- Karski L. 2006. *Prawa człowieka i środowisk*, *Studia Ecologiae et Bioethicae* 4/2006: 309-325. *Kuratorium Oświaty we Wrocławiu*, <https://www.kuratorium.wroclaw.pl>, (dostęp 29.01.2019r.).
- Mańkowska-Wróbel L. 2014. *Ekologiczne uwarunkowania zachowań konsumenckich*, Uniwersytet Ekonomiczny w Katowicach, Katowice.
- Mayntz R. 1985. *Wprowadzenie do metod socjologii empirycznej*, PWN, Warszawa.
- Norma PN-ISO 26000, 2012, *Wytyczne dotyczące społecznej odpowiedzialności*, PKN, Warszawa.
- Porter M., Kramer M. 2007. *Strategia a społeczeństwo: społeczna odpowiedzialność biznesu – pożyteczna moda czy nowy element strategii konkurencyjnej?*, *Harvard Business Review Polsk*”, nr 52.
- Regionalna Dyrekcja Ochrony Środowiska we Wrocławiu*, wroclaw.rdos.gov.pl, (dostęp 28.01.2019 r.).
- Smolnicki K. *Organizacje ekologiczne*, Zielona Brama, Wrocław.
- Szałata Ł. 2015. *Model dialogu proekologicznego na rzecz zrównoważonego rozwoju Dolnego Śląska*, Wydawnictwo EDYTOR, Legnica.
- Truszkowski W., Szwejkowska M. 2014. *Prawo do środowiska a narastające zagrożenia ekologiczne*, *Studia Prawnoustrojowe* nr 25: 213-220.
- Tuszyńska L., Kowalik A. 2008. *Spoleczności lokalne w działaniach na rzecz ochrony środowiska i zrównoważonego rozwoju*, *Studia Ecologiae et Bioethicae* 6/2008: 241-254.
- Wojewódzki Fundusz Ochrony Środowiska i Gospodarki Wodnej we Wrocławiu*, https://wfosigw.wroclaw.pl/zloz-wniosek/ee-edukacja-ekologiczna/w_90,informacje (dostęp 29.01.2019 r.).
- Wojewódzki Inspektorat Ochrony Środowiska we Wrocławiu*, <https://www.wroclaw.pios.gov.pl/>, (dostęp 28.01.2019 r.).
- Zadroźniak M. 2015. *Jakość życia w kontekście koncepcji zrównoważonego rozwoju*, *Acta Universitatis Lodziensis. Folia Oeconomica*, nr 2(313): 21-36.

Rozdział V

Międzynarodowe aspekty bezpieczeństwa

Nabycie i utrata obywatelstwa polskiego

Acquisition and loss of Polish citizenship

Katarzyna Szymańska

Uniwersytet Warmińsko Mazurski w Olsztynie
Wydział Prawa i Administracji
Koło Naukowe Bezpieczeństwa Wewnętrznego „Safety & Law”
Opiekun: dr Martyna Seroka

Abstract

The purpose of the article is to present the methods of acquisition and loss of Polish citizenship. Initial considerations will concern the clarification of the concept of citizenship. The next issue will be the characteristics of the methods of acquiring citizenship. Citizenship can be acquired through the birth of a child from parents who are citizens of a given state (blood law), as well as through the birth of a child in a given country (land law). The next considerations will concern the acquisition of citizenship on a secondary basis, which applies only to adults. Citizenship can be purchased by naturalization, marriage or option. Each of these methods will be analyzed and enriched by examples. The next chapter will deal with the issue of loss of citizenship. Citizenship can be lost through permission, waiver or deprivation. Each of these methods will be characterized and supplemented by examples. The considerations will be crowned with a summary.

Keywords: citizenship, getting citizenship, loss of citizenship, law

Wstęp

Większa część ludności na świecie posiada obywatelstwo jakiegoś kraju, które uwidacznia się w powiązaniu prawnym państwa i jednostki. Obywatelstwo daje możliwość uzyskania określonych praw, ale i również wiąże się to z obowiązkami, z których każdy obywatel powinien się wywiązać. Wiąż pomiędzy jednostką a państwem przejawia się w dwóch wymiarach: formalnym - oznaczającym przynależność jednostki do konkretnego państwa oraz materialnym - dotyczącym posiadania przez taką osobę pełni praw i obowiązków (Janicki i in. 2015).

Obywatelstwo jest instytucją, która ma wyjątkowo długą, sięgającą czasów starożytnych historię. W każdej epoce obywatelstwo oznaczało coś innego. Niektóre cechy były wspólne, ale różnice były na tyle zasadnicze, że determinowały rozumienie tego pojęcia (Bodnar 2008). Obywatelstwo przez dłuższy czas było identyfikowane jako pojęcie polityczne oraz będące hasłem przewodnim filozofów i socjologów polityki, a sposób interpretowania zmienił się w latach 60-tych XX wieku (Janicki i in. 2015).

Celem artykułu jest przedstawienie sposobów nabycia i utraty polskiego obywatelstwa. Źródłem badań będą Konstytucja RP, ustawa o obywatelstwie polskim, a także wybrane akty prawa miejscowego. Dodatkowo przedstawiona zostanie literatura przedmiotu. W pracy wykorzystano metodę dogmatyczno – prawną, która umożliwiła analizę przepisów prawnych.

Definicja obywatelstwa

Obywatelstwo jest jednym z najbardziej wieloznacznych pojęć z zakresu prawa i polityki. Wieloznaczność pojęcia obywatelstwa wynika z tego, że jest ono stosowane przez wiele nauk humanistycznych, z których każda próbuje nadać mu odmienną treść, a także przyjmuje odmienną metodę jego badania. Obywatelstwo jest pojęciem wieloznacznym także ze względu na specyfikę języka polskiego (Bodnar 2008). Według Jagielskiego (2016) obywatelstwo jest jednym z podstawowych elementów (wyznaczników) publicznoprawnego statusu osoby fizycznej, w dalszej kolejności determinującego jej sytuację w różnych dziedzinach. Wagę problematyki obywatelstwa nie tylko konstatuje przy tym doktryna naukowa i rozważania teoretyczne z różnych dyscyplin nauki (w tym w szczególności w dziedzinie prawa), lecz także dostrzegana ona jest w ogólnym odbiorze społecznym. Natomiast D. Pudzianowska pojęcie obywatelstwa definiuje w następujący sposób, że jest to instytucja prawna tworząca związek jednostki z państwem o podwójnym charakterze: wewnątrzpaństwowym oraz prawnomiędzynarodowym (Pudzianowska 2013).

Według Powszechnej Deklaracji Praw Człowieka prawo do obywatelstwa jest jednym z praw każdego człowieka i nie wolno nikogo samodzielnie go pozbawiać ani nikomu odmawiać prawa do zmiany obywatelstwa (Deklaracji Praw Człowieka ONZ). Z kolei według Europejskiej Konwencji o Obywatelstwie z dnia 6 listopada 1997 roku „obywatelstwo” to prawna więź pomiędzy osobą a państwem, która nie wskazuje pochodzenia etnicznego tej osoby (ETS nr 166).

Nabycie obywatelstwa

Sposoby nabycia obywatelstwa reguluje prawo wewnętrzne danego państwa. Wyróżnia się dwa sposoby nabycia przez jednostkę obywatelstwa polskiego. Pierwszym sposobem uzyskania obywatelstwa jest sposób pierwotny, który dotyczy tylko i wyłącznie dzieci. Nabycie obywatelstwa *ipso iure* jest uzyskaniem obywatelstwa, a jego źródłem jest sama ustawa. Ustala ona określone zdarzenia prawne czy faktyczne, z którymi łączy się skutek prawny w postaci zaistnienia więzi prawnej pomiędzy państwem a jednostką czyli obywatelstwa (Jagielski 2016).

Natomiast drugi sposób to wtórne nabycie obywatelstwa i i znajduje on zastosowanie do osób dorosłych.

Odnosząc się do sposobu pierwotnego nabycia obywatelstwa polskiego można wyodrębnić prawo krwi i prawo ziemi.

Prawo krwi (*ius sanguinis*) charakteryzuje się nabyciem przez dziecko obywatelstwa polskiego z tytułu urodzenia się dziecka z rodziców, którzy są obywatelami państwa polskiego. W tym wypadku bez znaczenia jest miejsce jego urodzenia. Prawo krwi w dzisiejszym stanie prawnym jest podstawową determinantą nabycia obywatelstwa polskiego przez urodzenie. Zasada „prawa krwi” posiada walory normy konstytucyjnej. Jest ona wyrażona w art. 34 ust. 1 Konstytucji RP (Dz. U. 1997 Nr 78, poz. 483). Zasada ta jest również respektowana w ustawie o obywatelstwie polskim w art. 14 pkt. 1, (Dz. U. z 2018 r. poz. 1829 t.j.). Unormowanie to jest czytelne i nie powinno w wymiarze jurydycznym wywołać wątpliwości, natomiast jeśli pojawią się jakiegokolwiek problemy z perspektywy praktycznego stosowania to są to problemy dotyczące spraw posiadania przez jednego z rodziców małoletniego obywatelstwa polskiego (tj. ustalenia czy rodzic, którego obywatelstwo determinuje obywatelstwo polskie jego dziecka, jest rzeczywiście obywatelem polskim) Szczególny problem może powstać w sytuacji kiedy małoletni powiązany jest w swoim statusie prywatnoprawnym z osobami pozostającymi w związkach partnerskich osób o tej samej płci, ale o różnym obywatelstwie, w tym polskim. Według J. Jagielskiego w przypadku gdy chodzi o zastosowanie „zasady krwi” do nabywania obywatelstwa polskiego przez urodzenie bardzo łatwo można dostrzec, iż regulacja ustawowa idzie dalej niż Konstytucja RP. Według Konstytucji RP warunkiem uzyskania obywatelstwa przez urodzenie jest pochodzenie małoletniego od rodziców - obywateli polskich (sytuacja, w której oboje rodziców mają obywatelstwo polskie). Natomiast według ustawy do nabycia obywatelstwa przez małoletniego poprzez urodzenie (według prawa krwi) wystarcza że jedno z rodziców jest obywatelem polskim. Jednak rozbieżność pomiędzy Konstytucją RP a ustawą w określaniu nabycia obywatelstwa polskiego przez urodzenie nie powinna być kwestionowana od strony merytorycznej i uznawana za niezgodność ustawy z Konstytucją RP (Jagielski 2016).

Prawo ziemi (*ius soli*), które jest charakterystyczne dla sytuacji, kiedy nabycie obywatelstwa następuje przez fakt, iż dziecko urodziło się na obszarze państwa polskiego, a obywatelstwo jego rodziców nie ma na to żadnego wpływu (Kuciński 2008). Ta droga nabywania obywatelstwa ma charakter posiłkowy, na co wskazuje przede wszystkim ustalenie określonych warunków, w jakich może ona skutecznie zaistnieć (Jagielski 2016). Do tych warunków zaliczyć można urodzenie małoletniego na terytorium Rzeczypospolitej Polskiej (wymaga to potwierdzenia w faktach oraz stosownych dokumentach). Kolejnym warunkiem

jest urodzenie z rodziców nieznanymi, rodziców bezpaństwowców lub rodziców, których obywatelstwo jest nieokreślone. Prawo to posiada istotne znaczenie dla określania obywatelstwa dzieci rodziców nieznanymi lub bezpaństwowców (Jagielski 2016). Wyłączne stosowanie zasady pochodzenia w wypadku dzieci, których rodzice są nieznanymi lub są bezpaństwowcami, czy też w wypadku kiedy dziecko ma nieokreślone obywatelstwo, stałoby się źródłem dodatkowym generowania apatrydów. Z tych względów ogranicza się stosowanie prawa ziemi jako kryterium nabywania obywatelstwa (Jagielski 2016).

Drugim sposobem nabycia obywatelstwa polskiego jest sposób wtórny, który dotyczy tylko dorosłych. Jest to przypadek nabycia obywatelstwa przez zawarcie małżeństwa, przez opcję i naturalizację. Nabycie obywatelstwa przez małżeństwo polega na zawarciu małżeństwa cudzoziemca z obywatelem państwa polskiego. Po zawarciu takiego małżeństwa, cudzoziemiec ma prawo w odpowiednim czasie określonym w prawie, zwrócić się do właściwego organu o przyznanie mu obywatelstwa państwa polskiego, które posiada jego współmałżonek. Zgodnie z art. 5 ustawy o obywatelstwie polskim zawarcie związku małżeńskiego przez obywatela polskiego z osobą niebędącą obywatelem polskim nie powoduje zmian w obywatelstwie małżonków. O obywatelstwo polskie może ubiegać się tylko i wyłącznie cudzoziemiec, który przebywa nieprzerwalnie w Polsce co najmniej od 2 lat na podstawie zezwolenia na stały pobyt lub zezwolenia na pobyt rezydenta długoterminowego Unii Europejskiej i który pozostaje co najmniej od 3 lat w związku małżeńskim zawartym z obywatelem polskim (www.migrant.info.pl). Każdy cudzoziemiec, który chce zawrzeć związek małżeński w Polsce jest zobligowany do złożenia w formie pisemnej zapewnienia u kierownika urzędu stanu cywilnego, że nie wie on o występowaniu okoliczności, które mogłyby uniemożliwić zawarcie małżeństwa oraz złożyć dokument potwierdzający, że zgodnie z właściwym prawem może je zawrzeć. Występują również sytuacje, w których nie stosuje się wymogu złożenia dokumentu potwierdzającego zdolność prawną do zawarcia małżeństwa. Wymogu tego nie stosuje się wobec cudzoziemca mieszkającego w Polsce, ale i też wobec cudzoziemca nieposiadającego obywatelstwa żadnego państwa lub nie ma możliwości ustalenia tego obywatelstwa (www.powroty.gov.pl). W przypadku kiedy cudzoziemiec z różnych powodów nie ma możliwości uzyskania zaświadczenia o zdolności prawnej do zawarcia małżeństwa może uzyskać zwolnienie z obowiązku jego przedstawienia. Zwolnienia z obowiązku przedłożenia tego typu zaświadczenia może dokonać sąd rodzinny w postępowaniu nieprocesowym po wcześniejszym złożeniu wniosku przez cudzoziemca (www.powroty.gov.pl). Sądem właściwym do załatwienia tego rodzaju sprawy jest sąd miejsca zamieszkania cudzoziemca,

który złożył wniosek, a w wypadku braku jego miejsca zamieszkania sprawą zajmuje się sąd miejsca jego pobytu (www.powroty.gov.pl).

Nabycie obywatelstwa polskiego przez opcję następuje w czasie, gdy dana osoba ubiega się o obywatelstwo więcej niż jednego państwa. Najczęstszą przyczyną wystąpienia takiego zjawiska jest zmiana granic między państwami, albo kiedy dziecko jest z małżeństwa, w którym każde z rodziców posiada inne obywatelstwa, a w państwie urodzenia dziecka obowiązuje prawo krwi (J. Kuciński 2008). Opcja jest niejako odzyskaniem obywatelstwa. Możliwość złożenia oświadczenia woli ograniczona jest terminem, którego bieg rozpoczyna się z chwilą ukończenia przez osobę 16 roku życia, a kończy z upływem 6 miesięcy od dnia uzyskania pełnoletności. Termin ten jest terminem zawitym i jego upływ skutkuje wygaśnięciem prawa do dokonania tej czynności (Pawłowicz 2006).

Nabycie obywatelstwa polskiego poprzez naturalizację (nadanie obywatelstwa) następuje gdy kompetentny organ państwa uznaje daną osobę za obywatela państwa polskiego na podstawie wniesionego przez niego wniosku lub jej zgody w momencie kiedy osoba ta spełnia warunki wymagane prawem dla uzyskania obywatelstwa. Najczęściej obywatelstwo polskie nadaje Prezydent Rzeczypospolitej Polskiej (Pawłowicz 2006). Tę kwestię reguluje art. 18 ustawy o obywatelstwie polskim. Prezydent nadaje obywatelstwo cudzoziemcowi na jego wniosek. Jest to jedna z prerogatyw Prezydenta, czyli aktów urzędowych podejmowanych osobiście bez obowiązku kontrasygnaty (art. 137 Konstytucji w zw. z art. 144 ust. 3 pkt 19 Konstytucji) (Leraczyk i in. 2013). Wniosek składa się za pośrednictwem wojewody lub konsula, który później przekazuje wniosek o nadanie obywatelstwa polskiego Prezydentowi Rzeczypospolitej Polskiej za pośrednictwem ministra właściwego do spraw wewnętrznych. Zanim jednak minister właściwy do spraw wewnętrznych przekaże wniosek Prezydentowi Rzeczypospolitej Polskiej musi uzyskać informacje od Komendanta Głównego Policji oraz Szefa Agencji Bezpieczeństwa Wewnętrznego (organy te mają obowiązek udzielić pisemnej informacji w ciągu 30 dni od otrzymania zapytania) istotnych informacji, które mogą mieć znaczenie w nadaniu obywatelstwa polskiego, a następnie sporządza opinię o wniosku. Wniosek można składać osobiście lub korespondencyjnie. W przypadku kiedy następuje brak porozumienia między przedstawicielami ustawowymi, każdy z nich może zwrócić się do sądu. Cudzoziemiec nabywa obywatelstwo kiedy Prezydent Rzeczypospolitej Polskiej wyda postanowienie o nadaniu obywatelstwa polskiego.

Utrata obywatelstwa

Według Jagielskiego obywatelstwo w swojej istocie oznacza stały związek osoby fizycznej z państwem, lecz trwałość ta nie ma charakteru bezwzględny. Gdyby przyjęto, że związek między państwem i jednostką jest nienaruszalny godziłoby to w prawa jednostki oraz pozostawałoby w konflikcie z suwerennymi prawami państwa, dlatego trwałość obywatelstwa jest traktowana względnie (Jagielski 2016). Według Kucińskiego (2008) obywatelstwo polskie można utracić poprzez: zrzeczenie się, zezwolenie lub pozbawienie.

Zrzeczenie się obywatelstwa polskiego polega na tym, iż w wyniku małżeństwa obywatela polskiego z obywatelem innego państwa, występuje on z wnioskiem o obywatelstwo państwa współmałżonka. Kiedy obywatel polski nie chce zrzec się obywatelstwa polskiego, gdyż np. posiada on już obywatelstwo innego kraju może dokonać tego tylko wtedy, gdy wystąpi z wnioskiem o wyrażenie zgody na zrzeczenie się obywatelstwa polskiego co stanowi art. 47 pkt 1 ustawy o obywatelstwie polskim. Tę zasadę należy jednak odczytywać wraz z treścią artykułu 144 ust. 3 pkt 19 Konstytucji RP, który wskazuje kompetencje Prezydenta związanego z wyrażeniem zgody na zrzeczenie się obywatelstwa polskiego. Jest to prerogatywa Prezydenta Rzeczypospolitej Polskiej (Jagielski 2016).

Zrzeczenie polega na wydaniu zezwolenia przez właściwy organ państwowy na przyjęcie obywatelstwa innego kraju (Kuciński 2008).

Pozbawienie obywatelstwa polega na wydaniu przez kompetentny organ decyzji na skutek czego obywatelstwo zostaje utracone (Kuciński 2008). Ten wariant utraty obywatelstwa występuje bardzo rzadko. Pierwsza opcja to przypadki związane z naruszeniem obowiązku służby w Wojsku Polskim, zaś druga to przypadki związane z szeroko pojętą lojalnością wobec państwa polskiego (www.yourpoland.pl).

Pierwsza grupa przypadków została opisana w przepisach o powszechnym obowiązku służby wojskowej. Zgodnie z tymi przepisami przewidywane są dwa przypadki, w których obywatel polski może zostać pozbawiony obywatelstwa polskiego. Sytuacja ta następuje gdy obywatel porzucił służbę w Wojsku Polskim, uchylał się od obowiązku wojskowego, przebywał stale poza granicą państwa polskiego w celu uchylania się od obowiązku wojskowego, werbował za granicą do obcego wojska obywateli polskich.

Druga grupa przypadków dotyczy sytuacji, gdy władze polskie mogły pozbawić obywatelstwa polskiego osobę przebywającą za granicą, która działała na szkodę państwa polskiego, przebywając nieprzerwanie za granicą co najmniej 5 lat po powstaniu państwa polskiego, utraciła łączność z państwowością polską lub przebywając za granicą, nie powróciła do Polski na wezwanie władz polskich (www.yourpoland.pl).

Podsumowanie

Obywatelstwo spełnia bardzo ważną funkcję określającą relacje zachodzące pomiędzy obywatelem a państwem. Wyróżnia się wiele definicji obywatelstwa, które w pełni oddają istotę tego pojęcia. W polskim prawie wyróżniamy kilka sposobów, możliwości, aby móc uzyskać obywatelstwo polskie. Pierwszym sposobem uzyskania obywatelstwa polskiego jest sposób pierwotny. Dzieli się on na prawo krwi czyli na możliwość uzyskania obywatelstwa polskiego przez fakt urodzenia się dziecka z rodziców będących obywatelami danego państwa oraz na prawo ziemi, czyli możliwość uzyskania obywatelstwa ze względu na fakt urodzenia się dziecka na obszarze danego państwa. Kolejnym sposobem uzyskania obywatelstwa polskiego jest sposób wtórny do którego zalicza się naturalizacja, zawarcie małżeństwa i opcja. Zgodnie z ustawą o obywatelstwie polskim z dnia 2 kwietnia 2009 roku można nie tylko nabyć, ale również można je utracić. Można wyróżnić trzy sposoby utraty obywatelstwa polskiego, a jest nim zezwolenie, zrzeczenie się oraz pozbawienie. Obywatelstwo to stały związek osoby fizycznej z państwem, ale nie ma ona charakteru bezwzględny, a trwałość ta jest traktowana względnie by nie godziło to w żadnym wypadku w prawa jednostki jak i suwerenne prawa państwa.

Literatura

- Bodnar A. 2008. *Obywatelstwo wielopoziomowe. status jednostki w europejskiej przestrzeni konstytucyjnej*, Wydawnictwo Sejmowe, Warszawa.
- Europejska Konwencja o Obywatelstwie z dnia 6 listopada 1997 roku, przyjętej i ogłoszonej przez Zgromadzenie Ogólne Narodów Zjednoczonych w rezolucji nr 214 A (III) z 10 grudnia 1948 roku.*
- Jagielski J. 2016. *Obywatelstwo polskie Komentarz ustawy*, Wolters Kluwer, Warszawa.
- Janicki A., Kięczowska J., Menz M. 2015. *W centrum uwagi*, Nowa Era, Warszawa.
- Konstytucja Rzeczypospolitej Polskiej z dnia 2 kwietnia 1997 roku*, (Dz. U. 1997 Nr 78, poz. 483).
- Kuciński J. 2008. *Nauka o państwie i prawie*, Druktur, Warszawa.
- Leraczyk I., Wójcik B., Zaprzaluk A. 2013. *Nadanie obywatelstwa polskiego*, Fundacja Instytut na rzecz Państwa Prawa, Lublin.
- Odebranie obywatelstwa polskiego*, <http://www.migrant.info.pl/> (dostęp na dzień 15.02.2019 r.).
- Pawłowicz K. 2006. *Obywatelstwo polskie w świetle ustawy o obywatelstwie polskim*, „Studenckie Zeszyty Naukowe” 9/14.
- Powszechna Deklaracja Praw Człowieka*, (ETS nr 166).

Pudzianowska D. 2013. *Obywatelstwo w procesie zmian*, Wolters Kluwer, Warszawa.

Ustawa o obywatelstwie polskim z dnia 2 kwietnia 2009 roku, (Dz. U. z 2018 r. poz. 1829 tj.).

Utrata obywatelstwa na podstawie decyzji polskich władz, www.yourpoland.pl/ (dostęp na dzień 15.02.2019 r.).

Zawarcie małżeństwa z cudzoziemcem w Polsce, powroty.gov.pl/ (dostęp na dzień 25.02.2019 r.).

Adopcje zagraniczne w świetle obowiązujących przepisów prawa

Foreign adoption in the light of applicable law

Klaudia Karolina Łuniewska

Uniwersytet Kardynała Stefana Wyszyńskiego w Warszawie
Wydział Prawa i Administracji
Koło Naukowe Prawa Międzynarodowego i Praw Człowieka
Opiekun: dr Katarzyna Grzelak-Bach

Abstract

The author of the article presents the issue of foreign adoption on the basis of the most important international and Polish regulations related to this institution. The analysis is based, to a large extent, on international and national regulations as well as the results of the Supreme Audit Office of the Republic of Poland.

The purpose of introducing foreign adoption was to guarantee to the child an appropriate substitute family environment if it was impossible in the state of origin of the child. Foreign adoption should be *ultima ratio* and take place only when the public authorities are not able to provide the child with an appropriate substitute family at their state. The public authorities in the whole process of adoption, both domestic and international, should strive for the fullest possible implementation of the welfare of the child as the superior principle.

Keywords: Foreign adoption, foreign adoption process

Wstęp

Instytucja adopcji zagranicznej stała się przedmiotem licznych regulacji zarówno tych międzynarodowych, jak i krajowych. Adopcja zagraniczna określana jest również mianem adopcji międzynarodowej, przysposobienia międzynarodowego czy też przysposobienia zagranicznego (Łukasiewicz 2014). Celem wprowadzenia owej instytucji była potrzeba zapewnienia dziecku środowiska rodzinnego poza granicami kraju w sytuacji, gdy stało się to niemożliwe w kraju pochodzenia dziecka.

Na skutek adopcji zagranicznej powstaje prawny stosunek pokrewieństwa pomiędzy przysposobionym dzieckiem a rodzicami przysposabiającymi, taki sam jak w przypadku adopcji krajowych, jednakże powodujący przeniesienie dziecka do kraju pochodzenia rodziców przysposabiających. Wynika to zarówno z aktów prawa międzynarodowego, jak i krajowego, które zostaną omówione w dalszej części artykułu. Adopcja zagraniczna ma zastosowanie zarówno do obywateli innego państwa, jak i obywateli polskich mających stałe miejsce zamieszkania poza granicami Rzeczypospolitej Polskiej. W przypadku tej instytucji nie ma

znaczenia pochodzenie przysposabiających. Istotny jest natomiast skutek jaki powoduje przysposobienie. Aby można było mówić o adopcji zagranicznej, przysposobienie musi spowodować zmianę dotychczasowego miejsca zamieszkania dziecka w państwie jego pochodzenia na miejsce zamieszkania poza jego granicami (Łukasiewicz 2014).

Środowisko rodzinne odgrywa kluczową rolę w życiu dziecka i jest elementem niezbędnym do zapewnienia jego prawidłowego rozwoju, wiąże się nierozdzielnie z dobrem dziecka. To właśnie ze względu na dobro dziecka powinno zapewnić się mu odpowiednie środowisko rodzinne. Pojęcie „dobra dziecka” nie posiada definicji legalnej, do tej pory najpełniejszą i wielokrotnie cytowaną definicję, która mimo iż pochodzi z 1979 r. pozostaje wciąż aktualna, przedstawiła W. Stojanowska w książce „Rozwód a dobro dziecka”. W. Stojanowska zdefiniowała pojęcie „dobra dziecka” na podstawie wykładni operatywnej przepisów ustawy z dnia 25 lutego 1964 r. - Kodeks rodzinny i opiekuńczy (Dz.U. z 2017 r. poz. 682 t.j. ze zm.) (dalej k.r.o) w sposób następujący. „Dobro dziecka” oznacza kompleks wartości o charakterze niematerialnym i materialnym, niezbędnych do zapewnienia prawidłowego rozwoju fizycznego i duchowego dziecka oraz do należytego przygotowania go do pracy odpowiednio do jego uzdolnień, przy czym wartości te są zdeterminowane przez wiele różnorodnych czynników, których struktura zależy od treści stosowanej normy prawnej konkretnej, aktualnie istniejącej sytuacji dziecka, zakładając zbieżność tak pojętego dobra z interesem społecznym.” Warto nadmienić, że akty prawa międzynarodowego posługują się pojęciem „interesu dziecka” lub „nadrzędnego interesu dziecka”, które należy traktować jako odpowiednik występującego w polskim systemie prawnym „dobra dziecka”.

Cel i metoda

Tematyka niniejszej pracy stała się przedmiotem kilku kompleksowych opracowań prawniczych (zob. Holewińska-Łapińska, Bagan-Kurluta). Jednakże w związku z licznymi doniesieniami medialnymi (Internet 1-6) i wystąpieniami Rzecznika Praw Dziecka (dalej RPD) oraz Rzecznika Praw Obywatelskich (dalej RPO) odnośnie konieczności zmian legislacyjnych, a także nieprawidłowego stosowania przepisów dotyczących przysposobienia zagranicznego, autorka postanowiła przeanalizować obecną sytuację na tle obowiązujących przepisów prawa międzynarodowego, jak i krajowego oraz w oparciu o wyniki kontroli Najwyższej Izby Kontroli (dalej NIK) (Informacja o wynikach kontroli Wykonywanie zadań przez ośrodki adopcyjne (P/17/044/KPS). Instytucja adopcji zagranicznej wzbudziła liczne kontrowersje w odniesieniu do możliwości naruszania praw dziecka, nieprzestrzegania przepisów regulujących adopcje zagraniczne oraz powodowania rozdzielania rodzeństw.

Do RPD i RPO docierały skargi, w których wskazywano na możliwość naruszania praw dziecka w procedurze adopcji zagranicznej (zob. Wystąpienie RPO i RPD do Minister Rodziny, Pracy i Polityki Społecznej (dalej MRPiPS) z 8 maja 2017 r. oraz Wystąpienie Rzecznika Praw Dziecka i Rzecznika Praw Obywatelskich do Ministra Sprawiedliwości – Prokuratora Generalnego z 8 listopada 2017 r.). Przedmiotem skarg były głównie zastrzeżenia co do praktyki rozdzielania rodzeństw oraz braku obligatoryjnego wsparcia i nadzoru postadopcyjnego.

Kluczowe znaczenie dla oddania rzeczywistej roli jaką odgrywa w Polsce adopcja zagraniczna przedstawiają wyniki kontroli przeprowadzonej przez NIK w latach 2015-2017 (I półrocze). (Informacja o wynikach kontroli Wykonywanie zadań przez ośrodki adopcyjne (P/17/044/KPS).

Ze względu na obszerną tematykę jaką jest adopcja zagraniczna autorka artykułu nie jest w stanie poruszyć wszystkich aspektów dotyczących owej instytucji prawnej. Autorka ogranicza się do wykazania najistotniejszych elementów pozostających w związku z adopcją zagraniczną.

Najistotniejsze międzynarodowe regulacje dotyczące adopcji zagranicznej

Do najważniejszych aktów prawa międzynarodowego regulujących problematykę adopcji zagranicznych można zaliczyć Konwencję o Prawach Dziecka przyjętą przez Zgromadzenie Ogólne Narodów Zjednoczonych dnia 20 listopada 1989 r. (Dz.U. z 1991 r. Nr 120, poz. 526, ze zm.) (Dalej PKD), Konwencję o ochronie dzieci i współpracy w dziedzinie przysposobienia międzynarodowego, sporządzoną w Hadze dnia 29 maja 1993 r. (Dz.U. z 2000 r. Nr 39, poz. 448, ze zm.) (Dalej Konwencja Haska) oraz Europejską Konwencję o przysposobieniu dzieci, sporządzoną w Strasburgu dnia 24 kwietnia 1967 r. (Dz.U. z 1999 r. Nr 99, poz. 1157) (dalej Konwencja strasburska), których Polska jest stroną.

W związku z ich szczególnym znaczeniem i wpływem jakie wywarły na krajowe regulacje prawne dotyczące adopcji zagranicznej, jak i interpretacje przepisów dotyczących instytucji adopcji krajowej, zasadnym jest porównywanie wyżej wymienionych aktów prawnych i dokonanie krótkiej charakterystyki ich najważniejszych postanowień.

Najważniejszą zasadą jaką wywodzi się z KPD jest zasada najlepszego zabezpieczenia interesów dziecka, którą władze państwowe oraz podmioty zobowiązane do realizacji zadań publicznych powinny się kierować przy realizacji wszystkich swoich działań względem dzieci. Pojęcie „interesów dziecka” należy interpretować zgodnie z postanowieniami KPD łącznie z jej preambułą, która wyraża cel ustanowienia tego aktu. Z kolei Konwencja Haska posługuje się

pojęciem „najlepszego interesu dziecka” (preambuła, art. 1 pkt a, art. 4 pkt b oraz art. 21 ust. 1), natomiast Konwencja strasburska operuje tym samym określeniem co polski ustawodawca, mianowicie pojęciem „dobra dziecka” (art. 8). Określenia użyte we wszystkich wyżej wymienionych konwencjach są zbliżone do funkcjonującego w polskim systemie prawnym pojęcia „dobra dziecka”. Wszystkie postanowienia wyżej wskazanych konwencji należy interpretować w taki sposób, aby w jak największym stopniu zabezpieczały one interes dziecka.

W art. 20 ust. 3 PKD wskazuje iż wybierając środek mający zastąpić środowisko rodzinne dziecka powinno się uwzględnić dążenie do zachowania ciągłości w wychowaniu dziecka oraz jego tożsamości etnicznej, religijnej, kulturowej i językowej. Jest to niezwykle ważne, gdyż wiąże się to bezpośrednio z wcześniej wspomnianym interesem dziecka. Dziecko, co do zasady, nie powinno być w sposób gwałtowny pozbawiane swojego dotychczasowego środowiska, jednakże w danej sytuacji może wymagać tego jego dobro.

Art. 21 PKD wskazuje na cel adopcji, jakim jest dobro dziecka. Konwencja strasburska w art. 8 zaznacza, że celem przysposobienia powinno być zapewnienie dziecku stabilnego i harmonijnego środowiska rodzinnego. Podobnie można wywnioskować z preambuły Konwencji Haskiej, zgodnie z którą poprzez adopcję zagraniczną dąży się do zapewnienia stałej rodziny dziecku, dla którego nie można znaleźć odpowiedniej rodziny w państwie pochodzenia.

PKD stanowi, iż adopcja zagraniczna powinna stanowić środek ostateczny i stosowany jedynie w sytuacji, gdy niemożliwe jest umieszczenie dziecka w rodzinie zastępczej lub adopcyjnej albo nie można mu zapewnić w żaden inny odpowiedni sposób opieki w kraju jego pochodzenia (art. 21 pkt b). Warto w tym miejscu odnieść się do uchwały składu 7 sędziów Sądu Najwyższego z 12 czerwca 1992 r. (III CZP 48/92), zgodnie z którą adopcja zagraniczna dziecka polskiego może nastąpić, jeżeli nie ma możliwości umieszczenia go na równorzędnych warunkach w rodzinie zastępczej lub adopcyjnej na terenie RP. Należy pamiętać, że za każdym razem, gdy sąd orzeka o adopcji zagranicznej musi się kierować dobrem dziecka, które powinien rozpatrywać w związku z konkretną sytuacją. Nie da się wyprowadzić ogólnej zasady, iż dzieci nie powinny być adoptowane przez osoby z danego kręgu kulturowego. Ponadto władze państw-stron PKD w przypadku adopcji zagranicznej powinny czuwać nad tym, aby dziecko miało zapewnione odpowiednie zabezpieczenie gwarancyjne i poziom życia podobny do tego, jaki byłby zapewniony w przypadku, gdyby dziecko zostało adoptowane w kraju pochodzenia dziecka (art. 21 pkt c).

PKD nakłada na władze państw-stron obowiązek przeciwdziałania uzyskiwaniu przez osoby zaangażowane w procedurę adopcji zagranicznej „niestosownych korzyści finansowych” (pkt d). W myśl art. 15 Konwencji strasburskiej na państwach ciąży obowiązek tworzenia

przepisów uniemożliwiających uzyskiwanie bezpodstawnych korzyści finansowych w związku z przysposobieniem dziecka. Konwencja Haska w art. 8 wyraża nakaz współpracy organów centralnych państw w celu zapobiegania uzyskiwaniu niestosownych korzyści majątkowych lub innych w związku z przysposobieniem. Ma to przede wszystkim na celu przeciwdziałanie korupcji i nieuczciwym praktykom, które mogłyby wpłynąć negatywnie na procedurę przeprowadzania adopcji. Korupcja stwarza zagrożenie dla bezpieczeństwa dzieci, ponieważ tworzy sytuację, w której nadrzędnym celem adopcji przestaje być dobro dziecka.

Zgodnie z art. 35 PKD państwa-strony zobowiązane są do podejmowania wszelkich działań mających na celu przeciwdziałanie uprowadzeniom, sprzedaży oraz handlowi dziećmi, bez względu na cel i formę tych działań. Ponadto w art. 11 ust. 1 KPD odnosi się do obowiązku państw, jakim jest zwalczanie nielegalnego transferu dzieci oraz ich nielegalnego wywozu za granicę. W celu zniwelowania zagrożeń na jakie mogą być narażone dzieci przeznaczone do adopcji zagranicznej, organy władzy państwowej powinny badać motywy, z racji których przysposabiający występuje o przysposobienie (Art. 9 ust. 2 pkt b PKD). Konwencja Haska w art. 1 pkt b wskazuje na obowiązek stworzenia systemu pomiędzy państwami-sygnatariuszami konwencji, który zapewni bezpieczny system współpracy między tymi państwami, który ma na celu zapobieganie uprowadzeniom i sprzedaży dzieci oraz handlowaniu nimi. W dalszej części aktu uregulowano kwestie współpracy w zakresie adopcji zagranicznej pomiędzy państwami-stronami oraz obowiązki państw odnośnie wyznaczenia odpowiednich organów i instytucji. (Morawska 2016). Warto tutaj wspomnieć, iż w Polsce to właśnie MRPiPS wykonuje zadania organu centralnego, wyznaczonego zgodnie z art. 6 Konwencji Haskiej.

Wśród pozostałych zasad dotyczących adopcji zagranicznej uregulowanych na poziomie prawa międzynarodowego, które wynikają z wcześniej wspomnianych konwencji należy wymienić zasadę, zgodnie z którą wiek przysposabiających powinien stwarzać szansę na zapewnienie dziecku należytej opieki przez cały okres trwania dzieciństwa, a także zasadę, iż nie można przysposobić osoby, która w chwili, gdy występowało z wnioskiem o adopcję osiągnęła już pełnoletniość oraz prawo przysposobionego dziecka do informacji o tym, kim są jego rodzice (Andrzejewski 2018). Wyżej wspomniane zasady znajdują swoje odzwierciedlenie w polskich przepisach prawnych dotyczących adopcji zagranicznej.

Polskie regulacje prawne dotyczące adopcji zagranicznej

Do polskiego systemu prawnego adopcje zagraniczne zostały wprowadzone ustawą z dnia 26 maja 1995 r. o zmianie ustawy - Kodeks rodzinny i opiekuńczy oraz niektórych

innych ustaw (Dz.U. z 1995 r. Nr 83, poz. 417), zgodnie z którą do Kodeksu rodzinnego i opiekuńczego dodano art. 114² k.r.o., regulujący adopcje zagraniczne. W myśl przywołanego przepisu zmiana dotychczasowego miejsca zamieszkania przysposobianego w RP na miejsce zamieszkania w innym państwie, może nastąpić wówczas, gdy tylko w ten sposób można zapewnić przysposobianemu odpowiednie zastępcze środowisko rodzinne. Powyższy przepis definiując pojęcie adopcji zagranicznej wyraża ponadto zasadę subsydiarności, zgodnie z którą adopcja zagraniczna jest stosowana jako ostateczność i tylko wtedy, gdy w RP nie można zapewnić dziecku zastępczego środowiska rodzinnego. Od powyższej zasady istnieją również wyjątki warte szczególnej uwagi. Stanowi o tym art. 114² §2 k.r.o., w którym to ustawodawca w sposób wyczerpujący wskazał przypadki, w których to odstępuje się od zasady pierwszeństwa adopcji krajowej na rzecz adopcji zagranicznej. Ma to miejsce w sytuacji, gdy między przysposobianym a przysposabiającym istnieje stosunek pokrewieństwa lub powinowactwa (Królak i Rączka 2017), albo gdy wcześniej ta sama osoba przysposobiła już brata lub siostrę. Tak jak miało to miejsce w przypadku regulacji międzynarodowych odnoszących się do adopcji zagranicznej, tak i w przy wykładni przepisów krajowych, należy się kierować dobrem dziecka (Jędrejek 2017; Holewińska-Łapińska 1998). Jak wskazuje postanowienie Sądu Najwyższego z dnia 5 lipca 2006 r. przysposobić osobę małoletnią można jedynie dla jej dobra, co stanowi ogólną przesłankę przysposobienia. Ponadto sąd zwraca uwagę, iż dobro (interes) dziecka ma znaczenie nadrzędne i wymaga rozważenia w każdej sprawie dotyczącej opieki nad nim. Sąd podkreśla, że zgodnie z art. 114² §1 k.r.o adopcja zagraniczna powinna być taktowana jako *ultima ratio*, ale wskazuje jednocześnie, że w pewnych sytuacjach nadrzędny interes dziecka, jego dobro, możliwość pełnego i harmonijnego rozwoju może wymagać odrzucenia zasady pierwszeństwa adopcji krajowej.

Kwestie związane z procedurą przeprowadzania adopcji zagranicznych zostały doprecyzowane w kluczowej ustawie z dnia 9 czerwca 2011 r. o wspieraniu rodziny i systemie pieczy zastępczej (Dz.U. z 2018 r. poz. 998 t.j. ze zm, zwaną dalej u.w.r.s.p.z.), a także stały się przedmiotem licznych rozporządzeń i obwieszczeń aktów wydawanych przez MRPiPS. Wykaz aktów prawnych odnoszących się do adopcji zagranicznej znajduje się na stronie MRPiPS (Internet 7).

Procedura przysposobienia międzynarodowego została szczegółowa opisana w u.w.r.s.p.z., jest to procedura wieloelementowa i zbyt obszerna, aby móc omówić ją w tak krótkiej formie, jaką przewiduje niniejsza publikacja. Autorka ograniczy się do wymienienia podmiotów biorących udział w tej procedurze. Większość czynności z zakresu adopcji zagranicznej dokonuje centralny bank danych o dzieciach oczekujących na przysposobienie.

Obecnie ośrodkiem wyznaczonym do tego jest Wojewódzki Ośrodek Adopcyjny w Warszawie (dalej WOA), wynika to z Obwieszczenia MRPiPS z 11 października 2013 r. (M.P. z 2013 r. poz. 851). W procedurze adopcji zagranicznej biorą udział ponadto ośrodki adopcyjne odpowiedzialne za kwalifikację dziecka do przysposobienia krajowego, a także ośrodki adopcyjne upoważnione do współpracy z organami centralnymi innych państw lub z licencjonowanymi przez rządy innych państw organizacjami lub ośrodkami adopcyjnymi celem poszukiwania dla dziecka rodziny przysposabiającej poza granicami Polski. Zgodnie z Obwieszczeniem MRPiPS z 13 stycznia 2017 r. (M.P. z 2017 r. poz. 35) takimi podmiotami są Diecezjalny Ośrodek Adopcyjno-Opiekuńczy Centrum Służby Rodzinie i Życiu w Sosnowcu (dalej DOA) oraz Katolicki Ośrodek Adopcyjny w Warszawie (dalej KOA).

Najwyższa Izba Kontroli

NIK przeprowadziła kontrolę ośrodków adopcyjnych, zakres kontroli obejmował wykonywanie przez nie zarówno adopcji krajowych, jak i adopcji międzynarodowych w przypadku trzech ośrodków. Okres kontrolowany obejmował lata 2015-2017 (I połowa). Kontrole zostały przeprowadzone w m.in. Krakowie, Warszawie, Poznaniu i Łodzi, jednakże z powodu zakresu niniejszej pracy omówione zostaną te aspekty kontroli dotyczące ośrodków adopcyjnych odpowiedzialnych za adopcje zagraniczne w wyżej wymienionym okresie objętym kontrolą, a więc te, które zostały wskazane przez MRPiPS do przeprowadzania adopcji zagranicznych, były to WOA, KOA oraz DOA. Wyżej wskazane jednostki zostały skontrolowane przez Departament Pracy, Spraw Społecznych i Rodziny (Wykonywanie zadań przez ośrodki adopcyjne).

W latach objętych kontrolą przeprowadzono w wyżej wymienionych ośrodkach 305 postępowań adopcyjnych, w wyniku których zostało adoptowanych 448 dzieci. Jak wskazują wyniki kontroli najwięcej dzieci adoptowały rodziny włoskie (256, tj. 57,1%) oraz ze Stanów Zjednoczonych (98 dzieci, tj. 21,9%). Warto tutaj wspomnieć o publikacji E. Holewińskiej-Łapińskiej „Przysposobienie małoletnich obywateli polskich powodujące przeniesienie ich miejsca zamieszkania do Włoch”, która szczegółowo badała adopcję zagraniczną polskich dzieci przez osoby zamieszkałe we Włoszech.

NIK w stosunku do każdego z wyżej wymienionych ośrodków przedstawiła wystąpienia pokontrolne. Warto wskazać, iż NIK oceniła pozytywnie mimo stwierdzonej nieprawidłowości, działalność WOA w zakresie sprawozdawczości, kwalifikowania dzieci do adopcji, realizacji krajowych i międzynarodowych procedur adopcyjnych. Natomiast w przypadku KOA oraz

DOA były to oceny pozytywne mimo stwierdzonych nieprawidłowości odnośnie wykonywanych przez nie zadań.

Do najważniejszych punktów, o realizację których NIK wystąpiła do MRiPPS, mogących wpływać na procedurę adopcji zagranicznej, należy uznać te odnoszące się do zwiększenia przejrzystości działań ośrodków adopcyjnych poprzez wypracowanie we współpracy z RPD jednolitych standardów procesów adopcyjnych, wyeliminowania mechanizmów mogących sprzyjać uzyskiwaniu niestosownych korzyści przez osoby zaangażowane w procedurę adopcji, ustanowienia jednolitych standardów pracy ośrodków adopcyjnych oraz wprowadzenia procedury odwoławczej od niekorzystnych rozstrzygnięć podejmowanych przez ośrodki adopcyjne wobec kandydatów na rodziców adopcyjnych.

Podsumowanie

Celem wprowadzenia instytucji adopcji zagranicznej była gwarancja zapewnienia dziecku środowiska rodzinnego poza granicami kraju w sytuacji, gdy stało się to niemożliwe w kraju pochodzenia dziecka. Adopcja zagraniczna powinna stanowić *ultima ratio* i mieć miejsce jedynie w sytuacji, gdy w miejscu pochodzenia dziecka władze publiczne nie są w stanie zapewnić dziecku odpowiedniego środowiska rodzinnego. Zarówno w przypadku regulacji międzynarodowych, jak i krajowych silnie akcentowane jest znaczenie dobra dziecka jako naczelnej zasady, którą należy mieć na uwadze przy wyborze środowiska rodzinnego dla dziecka oraz kierowaniu dziecka do adopcji zagranicznej. W przypadku regulacji międzynarodowych dobro dziecka określane jest mianem „nadrzędnego interesu dziecka”. Niezależnie od nazewnictwa, zasadą jest, że nie można przeprowadzać adopcji, zarówno tych krajowych, jak i zagranicznych, w sytuacji, gdyby było to sprzeczne z dobrem dziecka.

Literatura

- Andrzejewski M. 2018. *Prawna ochrona rodziny - skrypt dla studentów pedagogiki i innych nauk społecznych*, C.H. Beck, Warszawa.
- Bagan-Kurluta K. 2009. *Przysposobienie międzynarodowe dzieci*, Temida 2, Białystok.
- Dziennik Gazeta Prawna. <https://prawo.gazetaprawna.pl/artykuly/1100746,adopcje-zagraniczne-prawo.html> (dostęp 15 lutego 2019 r.).
- Dziennik Gazeta Prawna. <https://prawo.gazetaprawna.pl/artykuly/1013670,ograniczenie-adopcji-zagranicznych-przyczyny.html> (dostęp 15 lutego 2019 r.).
- Europejska Konwencja o Przysposobieniu Dzieci z dnia 24 kwietnia 1967 r.* (Dz. U. z 1999 r. Nr 99, poz. 1157).
- Holewińska-Łapińska E. 1998. *Adopcje zagraniczne w praktyce polskich sądów*, Oficyna Naukowa, Warszawa.

- Holewińska-Łapińska E. 2010. *Przysposobienie małoletnich obywateli polskich powodujące przeniesienie ich miejsca zamieszkania do Włoch* [w:] *Prawo w działaniu*, Oficyna Naukowa, Warszawa, 7: 195-254.
- Informacja o wynikach kontroli Wykonywanie zadań przez ośrodki adopcyjne* (P/17/044/KPS).
- Jędrejek G. (red.) 2017. *Meritum. Prawo rodzinne*, Wolters Kluwer Polska, Warszawa.
- Konstytucja Rzeczypospolitej Polskiej z dnia 2 kwietnia 1997 r.* (Dz. U. z 1997 r. Nr 78, poz. 483 ze zm.).
- Konwencja o prawach dziecka przyjęta przez Zgromadzenie Ogólne Narodów Zjednoczonych dnia 20 listopada 1989 r.* (Dz. U. z 1991 r. Nr 120, poz. 526, ze zm.).
- Konwencja z dnia 29 maja 1993 r. o ochronie dzieci i współpracy w dziedzinie przysposobienia międzynarodowego* (Dz. U. z 2000 r. Nr 39, poz. 448, ze zm.).
- Królak B., Rączka M. 2017. *Ustawa o wspieraniu rodziny i systemie pieczy zastępczej. Komentarz*, C.H. Beck, Warszawa.
- Łukasiewicz J. (red.) 2014. *Instytucje prawa rodzinnego*, Wolters Kluwer Polska, Warszawa.
- Morawska E. 2016. *Europejska Konwencja o Przysposobieniu Dzieci jako instrument wspólnych zasad państw członkowskich Rady Europy w sprawach o przysposobienie dzieci* [w:] *Zeszyty Prawnicze* vol. 16 nr 3, Warszawa.
- Newsweek Polska. <https://www.newsweek.pl/polska/polityka/zagraniczne-adopcje-nowe-przepisy-tragiczne-konsekwencje/13jcc99> (dostęp 15 lutego 2019 r.).
- Obwieszczenie Ministra Pracy i Polityki Społecznej w sprawie wyznaczenia ośrodka adopcyjnego właściwego do prowadzenia centralnego banku danych o dzieciach oczekujących na przysposobienie z dnia 11 października 2013 r.* (M. P. z 2013 r. poz. 851).
- Obwieszczenie Ministra Rodziny, Pracy i Polityki Społecznej z dnia 13 stycznia 2017 r. w sprawie listy ośrodków adopcyjnych upoważnionych do współpracy z organami centralnymi innych państw lub z licencjonowanymi przez rządy innych państw organizacjami lub ośrodkami adopcyjnymi* (M. P. z 2017 r. poz. 35).
- Portal „Chcemy być rodzicami”. <https://www.chcemybycrodzicami.pl/czy-adopcja-powinna-byc-zakazana/> (Dostęp 15 lutego 2019 r.).
- Portal „Chcemy być rodzicami”. <https://www.chcemybycrodzicami.pl/procedura-adopcji-zagranicznych-slabo-chroni-prawa-polskich-dzieci/> (dostęp 15 lutego 2019 r.).
- Postanowienie Sądu Najwyższego - Izba Cywilna z dnia 5 lipca 2006 r.* (IV CSK 127/06).
- Serwis internetowy KrytykaPolityczna.pl. <https://krytykapolityczna.pl/kraj/adopcje-zagraniczne-gdzie-tkwi-problem/> (dostęp 15 lutego 2019 r.).
- Stojanowska W. 1979. *Rozwód a dobro dziecka*, Wydawnictwo Prawnicze, Warszawa.
- Strona internetowa Ministerstwa Rodziny, Pracy i Polityki Społecznej. <https://www.gov.pl/web/rodzina/90dpocja-miedzynarodowa> (dostęp 27 lutego 2019 r.).
- Uchwała składu 7 sędziów Sądu Najwyższego - Izba Cywilna z 12 czerwca 1992 r.* (III CZP 48/92).
- Ustawa z dnia 25 lutego 1964 r. - Kodeks rodzinny i opiekuńczy* (Dz.U. z 2017 r. poz. 682 t.j. ze zm.).
- Ustawa z dnia 9 czerwca 2011 r. o wspieraniu rodziny i systemie pieczy zastępczej* (Dz.U. z 2018 r. poz. 998 t.j. ze zm.).

Wystąpienie pokontrolne NIK z 13 grudnia 2017 r. w zakresie wykonania zadań przez ośrodki adopcyjne w okresie 2015-2017 (I półrocze). (Znak: KPS.410.003.06.2017).

Wystąpienie pokontrolne NIK z 14 grudnia 2017 r. w zakresie wykonania zadań przez ośrodki adopcyjne w okresie 2015-2017 (I półrocze). (Znak: KPS.410.003.02.2017, KPS.410.003.03.2017).

Wystąpienie pokontrolne NIK z 14 grudnia 2017 r. w zakresie wykonania zadań przez ośrodki adopcyjne w okresie 2015-2017 (I półrocze). (Znak: KPS.410.003.04.2017).

Wystąpienie Rzecznika Praw Dziecka i Rzecznika Praw Obywatelskich do Ministra Rodziny, Pracy i Polityki Społecznej z 8 maja 2017 r.

Wystąpienie Rzecznika Praw Dziecka i Rzecznika Praw Obywatelskich do Ministra Sprawiedliwości – Prokuratora Generalnego z 8 listopada 2017 r.

Wybrane problemy migracji w Europie ze szczególnym uwzględnieniem Polski

Chosen problems of migration in Europe with special consideration of Poland

Bartłomiej Wasiak

Państwowa Wyższa Szkoła Zawodowa w Elblągu
Instytut Ekonomiczny
Studenckie Koło Naukowe Myśli Społecznej i Politycznej „SENEKA”
Opiekun: dr inż. Tomasz Winnicki

Abstract

The article mainly describes economic factors affecting migration in Europe with particular emphasis on Poland. The concept of migration was characterized and the forms that it can take were distinguished. The division of migrants is presented due to: age and education and their number in Europe and Poland. Based on statistical data, factors influencing migration such as: unemployment rate, employment and economic activity, GDP index, wage growth, employment structure in economic sectors and Poland's accession to the European Union were analyzed. The study used secondary data published by the Central Statistical Office, Eurostat and other organizations. The result of the study was to characterize migrants in Europe, especially including Poland due to the number, origin, causes and directions of migration as well as their impact on the security of Member States related to illegal migration.

Keywords: migration, economic activity, illegal migration

Wstęp

Europa jest przykładem regionu, w którym procesy migracyjne bardzo się nasiliły. Powoduje to bardzo istotne napięcia społeczne i polityczne na styku poszczególnych krajów i grup społecznych oraz politycznych. Do grona państw o zwiększonych procesach migracyjnych dołączyła również Polska, co od kilku lat jest analizowane oraz szeroko komentowane. Istotnym problemem w tym zakresie jest zarówno silny odpływ ludzi z kraju, jak również napływ obcokrajowców z różnych regionów świata. Napływ obcokrajowców podyktowany jest głównie koniecznością uzupełniania deficytu siły roboczej, mniej przyjmowaniem tzw. „uchodźców”.

Z punktu widzenia ekonomicznego kraje wysyłające migrantów obniżają swój wskaźnik bezrobocia oraz ubóstwa, stymulują rozwój sektora usług oraz zwiększają liczbę inwestycji. Negatywnym skutkiem jest jednak spadek PKB, niedopasowanie popytu i podaży pracy. W związku z tym pojawia się trudność w pozyskiwaniu nowych pracowników i specjalistów. Przekłada się to też na zmiany demograficzne poprzez zróżnicowanie w strukturze płci i wieku (Kozak 2010). Kraje, które przyjmują migrantów odnotowują wzrost liczby ludności obcej,

która pozwala na zapewnienie braków w zatrudnieniu, pozyskanie wysoko kwalifikowanych specjalistów i zdobycie taniego i mobilnego pracownika (Klimek 2014).

Dla osoby podejmującej migrację jest to szansa, aby uzyskać większe dochody, zapewnić sobie bezpieczeństwo materialne oraz podnieść swoje kwalifikacje (Dobrowolska 2016). Jednak wraz z pozytywnymi skutkami pojawiają się problemy związane z życiem rodzinnym. Decyzja o migracji staje się decyzją całej rodziny i wpływa na jej członków, strukturę i trwałość. Przebywanie poza domem i brak kontaktu może doprowadzić do instrumentalnego potraktowania i wyeksponowania roli zarobkowej takiej osoby, ale i osłabienia lub nawet całkowitego zerwania wszelkich relacji z bliskimi (Tarka 2014).

Kontrowersje wokół problemów migracyjnych powodują konieczność przeprowadzania badań w tym zakresie oraz kształtowania świadomości społeczeństwa odnośnie skutków migracji w ich dobrej i złej odsłonie. Dlatego podjęty temat wkomponowuje się w obecną problematykę zjawisk migracyjnych oraz ujmuje możliwe warianty scenariusza dla Europy oraz Polski.

Cel i metoda

Celem przeprowadzonych badań było ukazanie problemów migracji w Polsce oraz Europie z punktu widzenia ekonomicznego, politycznego i społecznego. Ponadto poruszono problem bezpieczeństwa związanego z masowym i niekontrolowanym napływem migrantów do Europy. Dodatkowo określono liczbę imigrantów w Unii Europejskiej oraz w Polsce, sporządzono ich charakterystykę pod względem: pochodzenia, celu migracji, udziału w populacji wybranych krajów oraz zatrudnienia i wykształcenia. Poza tym dokonano analizy zachowań migracyjnych Polaków. W materiale wykorzystano wyniki badań różnych autorów, dane pochodzące z GUS, Eurostatu, OECD, Głównej Komendy Straży Granicznej oraz innych organizacji.

Skala i charakterystyka migracji w Europie

W ostatnich latach liczba imigrantów napływających na stary kontynent znacząco wzrosła. Duży wpływ na to miała akcesja 13 państw do Unii Europejskiej w 2004 oraz 2013 roku, która objęła także Polskę. Drugim kluczowym momentem dla wzrostu ruchów migracyjnych były wydarzenia z 2011 r., które zapoczątkowały tzw. „arabską wiosnę” oraz w 2015 r. eskalacja konfliktu w Syrii. Konsekwencją były masowe i niekontrolowane migracje ludów z Afryki Północnej oraz Bliskiego Wschodu do Europy, które zapoczątkowały kryzys migracyjny. Polityka Unii Europejskiej okazała się być niedoskonała w obliczu problemu, co

wymusiło stworzenie odpowiednich reform i kroków w celu zapobieżenia katastrofy humanitarnej w państwach najbardziej obciążonych napływem imigrantów (Trauner 2016).

Kraje członkowskie zajęły różne stanowiska odnośnie sytuacji migracyjnej w Europie. Część z nich w 2015 r. wyraziło sprzeciw wobec polityki Unii Europejskiej w sprawie programu obowiązkowej relokacji uchodźców w krajach członkowskich (*Committee of foreign affairs* 2018) jak i w 2016 r. dotyczące projektu „Dublin+” zakładającego automatyczną relokację imigrantów poprzez założenie, że obciążenie systemu azylowego będzie zależne od wielkości danego państwa oraz jego dobrobytu. Z biegiem czasu debata na temat sytuacji migrantów przerodziła się w konflikt polityczny, który ujawnił tendencję do podziałów w Europie na tym tle (Szymańska 2017).

Migracje międzynarodowe są dzisiaj procesem globalnym, ponieważ dotyczą wszystkich państw i wpływają na ich politykę wewnętrzną i zewnętrzną. Przykładem są tu Niemcy, gdzie niekontrolowane migracje do tego kraju spowodowały spadek bezpieczeństwa oraz niechęć do cudzoziemców (Bachmann 2015), ale też spadek popularności ówczesnej partii rządzącej Angeli Merkel na rzecz partii prawicowych (Vorländer i in. 2016). Efektem tego była powolna zmiana i odchodzenie od liberalnej polityki migracyjnej Niemiec (Garczewski 2016).

Od kilku lat obserwuje się nasilenie ruchów migracyjnych w Europie. Skala tego zjawiska jest niezwykle duża, ponieważ osiągnęła drugi, najwyższy wynik w historii świata zaraz po wydarzeniach z II wojny światowej (Bank 2014). Gdy migracja stopniowo nasilała się zaczęto dostrzegać jej negatywne skutki oraz zagrożenia dla bezpieczeństwa państw Europy, bowiem dzisiaj migracja nie jest już tylko rozpatrywana pod kątem ekonomiczno-społecznym, ale także kulturowym oraz politycznym (Raczyński 2015).

Migranci to przede wszystkim osoby pochodzące z krajów członkowskich Unii Europejskiej oraz spoza niej – z krajów trzeciego świata, ale również Bliskiego Wschodu i Azji. Według danych pochodzących z Eurostatu w 2016 r. liczba imigrantów wyniosła 38,5 mln, z czego 21,6 mln z nich to osoby spoza Unii Europejskiej (Eurostat 2016).

Dla obu grup imigrantów powodami migracji są m.in.: przyczyny ekonomiczne. Jest to sytuacja, w której jednostka dąży do polepszenia swojej sytuacji materialnej poprzez osiągnięcie wyższych zarobków. Trudności w znalezieniu pracy, zła sytuacja gospodarcza kraju lub problemy rodzinne wymuszają na takiej osobie wyjazd w celu poprawy dotychczasowej sytuacji bytowej (Pujer i in. 2017). Z uwagi na charakter przymusowy można także wyróżnić takie przyczyny migracji jak katastrofy naturalne, wojny czy prześladowania (Florczak i Lisowska 2014).

Imigranci najczęściej imigrują do państw zachodniej Europy takich jak Wielka Brytania, Włochy lub Francja, a w szczególności do Niemiec, gdzie znajduje się ich najwięcej w całej Unii Europejskiej. Polska natomiast jest jednym z państw członkowskich, które ma najmniejszy odsetek imigrantów w całej Europie (Tab. 1).

Tabela 1. Liczba imigrantów w wybranych państwach członkowskich Unii Europejskiej w 2016 r.

Nazwa kraju członkowskiego	Liczba imigrantów (mln osób)	Populacja w kraju członkowskim (mln mieszk.)	Udział cudzoziemców w populacji (%)
Niemcy	9,11	81,91	11,00
Wielka Brytania	5,95	65,79	9,04
Włochy	5,02	59,43	8,45
Hiszpania	4,42	46,35	9,53
Francja	4,40	64,72	6,79
Polska	0,23	38,22	0,61

Źródło: opracowanie własne na podstawie OECD.

Obywatele rodzimych krajów są jednak chętniej zatrudniani od cudzoziemców. Szczególnie widać to we Francji, gdzie różnica wynosi ok. 15% i w Niemczech o ok. 9%. Dotyczy to w szczególności pracowników z wyższym i średnim wykształceniem, gdzie różnice pomiędzy cudzoziemcami, a rodzimymi pracownikami wynoszą średnio 6,74% oraz 10,5%. W przypadku niskiego wykształcenia dysproporcje nie przekraczają kilku procent, poza Niemcami, Hiszpanią i Włochami, gdzie cudzoziemcy z niskim wykształceniem są bardziej pożądanymi od rodzimych mieszkańców (Tab. 2).

Tabela 2. Wskaźniki zatrudnienia ze względu na poziom wykształcenia w wybranych państwach członkowskich Unii Europejskiej w 2015 r.

Kraj	Razem (w %)		Niskie (w %)		Średnie (w %)		Wysokie (w %)	
	C	O	C	O	C	O	C	O
Niemcy	70,9	79,7	58,8	58,6	76,4	80,5	78	90
Wielka Brytania	74,7	78,7	55,9	61	75,2	79,9	81,2	86,8
Włochy	63,7	63,6	59	48,6	66,9	70,6	69,2	79,6
Hiszpania	60,3	65,4	52,5	51,4	63,8	68,8	68,1	80
Francja	59,1	74	48	53,6	61,1	73,9	71,7	85,6
Polska	68,6	70,3	-	40,8	57,2	67,3	78	87,2

- cudzoziemcy, O – obywatele. „-” – brak danych

Źródło: opracowanie własne na podstawie: OECD.

Polacy są jedną z największych grup imigrantów pochodzących z krajów członkowskich Unii Europejskiej (Eurostat 2016). Najczęściej emigrują oni, podobnie jak reszta imigrantów do państw Europy Zachodniej takich jak Niemcy czy Wielka Brytania (GUS 2017).

Rysunek 1. Przyczyny skłaniające do emigracji Polaków z Polski w 2018 r.



Źródło: Work Service.

W 2018 roku wśród głównych przyczyn migracji wymienili wyższe zarobki. Ważnymi powodami są również lepsze perspektywy rozwoju zawodowego, wyższy standard życia i lepsze warunki socjalne. Najmniej ważnym powodem emigracji okazało się bezpieczniejsze położenie geopolityczne (rysunek 1). Według Eurostatu minimalne wynagrodzenie w Wielkiej Brytanii oraz Niemczech wynosiło ok. 1500 €, natomiast w Polsce minimalne wynagrodzenie wynosiło 480 €, a więc było trzy razy niższe (Eurostat 2018).

Wraz z poprawieniem się sytuacji ekonomicznej Polski oraz zmian wprowadzonych przez polskiego ustawodawcę zachowania migracyjne Polaków zmieniły się. PKB od 2003 do 2018 r. zwiększyło się o 88 mln euro (rysunek 2). W związku z powyższym można zauważyć, że stopa bezrobocia w 2003 r. z poziomu 20% spadła do 5,8% w 2018 r. (GUS 2019). W tym samym okresie płaca minimalna z 179 € wzrosła do 480 € (Eurostat). W wyniku tego w okresie

2014-2018 zwiększyła się grupa osób deklarująca pozostanie w kraju z 30% do 38% (Work Service 2014-2018). Również po latach od 2016 r. zarejestrowano dodatnie saldo migracji (GUS 2016).

Rysunek 2. Wskaźniki PKB w milionach euro wśród wybranych państw członkowskich Unii Europejskiej w latach 2003-2018

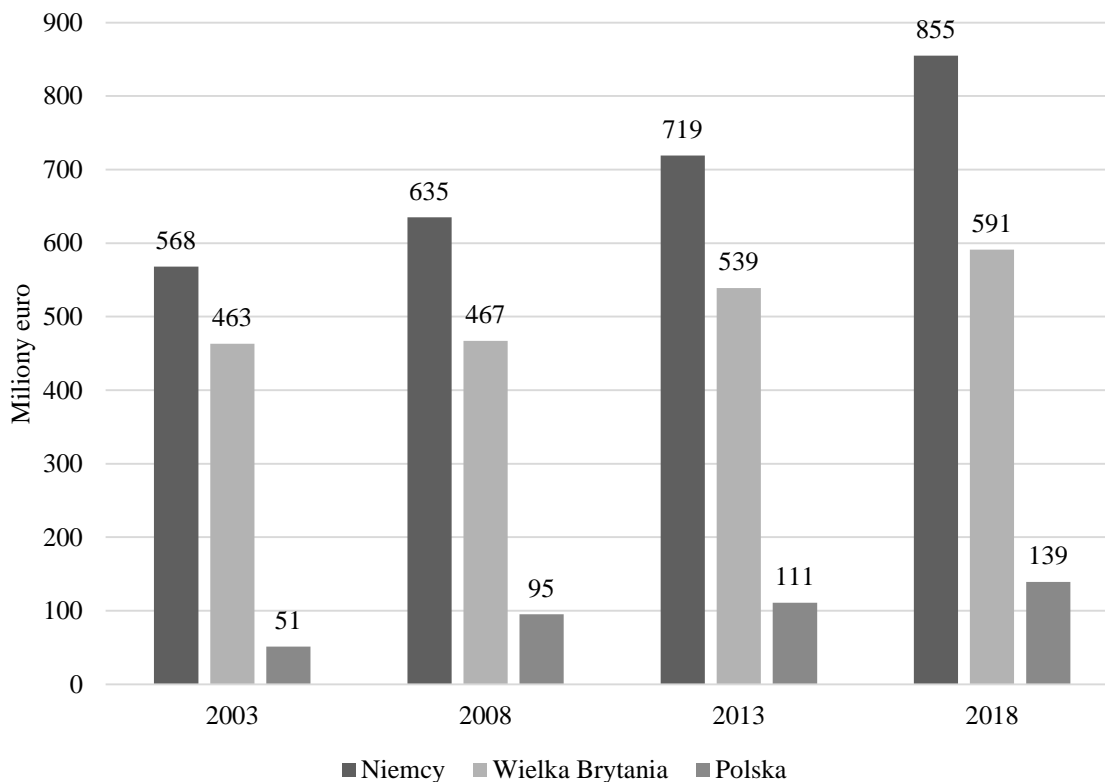

Opracowanie własne na podstawie: Eurostat.

Polska jest państwem, do którego chętnie przyjeżdżają obywatele Ukrainy. W 2018 r. przyjęto pozytywnie 88662 decyzji, z czego 90% z nich stanowiło pozwolenie na pobyt czasowy i 8,7% wniosków na pobyt stały (migracje.gov.pl 2018 dostęp: 20.02.2019). Przyczyną, dla której od 2014 r. obserwuje się tak gwałtowny napływ ludności do Polski jest pogarszająca się sytuacja gospodarcza, konflikt na wschodzie i agresja ze strony Rosyjskiej.

Jest to szczególnie korzystna sytuacja dla polskiego rynku, ponieważ pozwala to na uzupełnienie braków w poszczególnych sektorach, głównie w budowlanym, rolniczym lub w gospodarstwach domowych (NBP 2018). Dla Ukrainy jednak utrata najbardziej zindustrializowanej części kraju i zerwanie wszelkich relacji z Rosją spowodowały wzrost inflacji oraz negatywnie odbił się na PKB kraju, gdzie w 2014 r. spadło o ponad 16% (World Bank 2014).

Z analizy zestawienia w tabeli 3 wynika, że koszty związane z migracją związane są z koniecznością zapobiegania nielegalnym migracjom, tworzeniem się szarej strefy i stratami podatkowymi. Z dobrych stron należy wspomnieć o wzroście liczby ludności, zapełnieniu luk w sektorze zatrudnienia czy przeciwdziałanie skutkom starzenia się społeczeństwa. Migracja do Polski jest również korzystna dla lokalnych pracodawców, którzy w przypadku braku rodzimych pracowników mogą skorzystać z usług obcokrajowców, którzy się niżej opłacani i bardziej elastyczni w stosunku do potrzeb rynku. Nie jest to jednak sytuacja idealna, bowiem rodzimi pracownicy nie chcą wykonywać prac, którymi parają się obcokrajowcy. Mają trudniejszy dostęp do innych, prostych i nieskomplikowanych prac, przez co wzrasta społeczna niechęć wobec obcokrajowców.

Tabela 3. Koszty i korzyści wynikające z migracji ludności

Korzyści wynikające z przyjazdów cudzoziemców do Polski	Koszty wynikające z przyjazdów cudzoziemców do Polski
Uzupełnienie braków w sektorach gospodarki	Wypieranie pracowników rodzimych
Zdobycie taniego pracownika w sektorze prac podstawowych i sezonowych	Wzrost niechęci do obcokrajowców
Zaspokojenie popytu na pracowników o wysokich kwalifikacjach	Uciezka i odchodzenie od pracy niskoprestiżowej na rzecz obcokrajowców
Niski koszt programów integracyjnych	Straty podatkowe i składkowe
Niski koszt dla systemu zabezpieczenia społecznego	Zaostrzanie konkurencji na rynku i stosowanie instrumentów obronnych, np.: związków zawodowych
Wzrost populacji	Tworzenie się szarej strefy w przypadku ograniczonego dostępu do rynku pracy
Przeciwdziałanie skutkom starzenia się społeczeństwa	Wzrost nielegalnych migracji

Źródło: Klimek 2015.

Emigracja Polaków z Polski jest sytuacją, w której upatruje się więcej kosztów niż korzyści. Tu pojawia się zjawisko drenażu mózgów, starzenia się społeczeństwa, zmniejszenia populacji ludności lub przekłada się to na zmiany w strukturze demograficznej (Kozak 2010).

Korzyści jakie odnosi z tego tytułu państwo następuje dopiero po czasie, wtedy, kiedy nastąpi migracja powrotna. Wśród nich można wymienić napływ bardziej wykwalifikowanych pracowników, nowe technologie oraz transfer wiedzy lub lokalny rozwój gmin i powiatów, związany z przepływem kapitału zza granicy (Cymanow 2016). Dla migrantów jest to szansa na poprawienie swojej sytuacji materialnej poprzez osiągnięcie większych zarobków oraz podniesienie standardu życia (Tab. 4).

Tabela 4. Koszty i korzyści wynikające z wyjazdu Polaków z Polski

Korzyści wynikające z wyjazdu Polaków z Polski	Koszty wynikające z wyjazdu Polaków z Polski
Zmniejszenie bezrobocia**	Zmiany demograficzne w strukturze płci i wieku**
Obniżenie wskaźnika ubóstwa**	Zmniejszenie się populacji**
Poprawa sytuacji materialnej migranta***	Potencjalny spadek PKB **
Wymiana kulturowa***	Wyjazd pracowników o wysokich i specjalnych kwalifikacjach**
Zdobycie nowych kwalifikacji zawodowych****	Wzmożenie tendencji do starzenia się społeczeństw **
Możliwość zwiększenia dochodów krajowych gospodarstw domowych****	Niedobór pracowników w poszczególnych sektorach gospodarki**
Przełożenie na dynamikę rozwoju gmin i powiatów****	Oslabienie relacji rodzinnych z migrantem****

Zródło: * Kozak 2010, ** Raczyński 2015, *** Cymanow 2016.

Migracje a bezpieczeństwo

Wraz ze wzrostem migracji i wymknięciem się tego zjawiska spod kontroli pojawiło się wiele zagrożeń dla bezpieczeństwa Europy. Jednym z największych problemów jest nielegalna migracja. Jest to sytuacja, w której osoba nieprzynależna do jednego z państw członkowskich Unii Europejskiej przekracza zewnętrzne granice strefy Schengen bez okazania wymaganych dokumentów bądź zastosowania przepisów specjalnych (Kodeks Graniczny Schengen 2006). Wskazuje się, że ten, kto wjeżdża na terytorium danego kraju stanowi integralną część suwerenności tego państwa, a więc nielegalną migrację postrzega się jako atak na suwerenność (Raczyński 2015).

Nie jest to zagrożenie wyłącznie dla państwa, ale także dla migrujących, ponieważ nielegalna migracja dotyczy także: handlu ludźmi, zorganizowanej przestępczości, przemytu czy terroryzmu (Rybak, Pasierbiak 2016). Nielegalna migracja obejmuje osoby, które potajemnie przekraczają granicę drogą morską, powietrzną i lądową. Czynią to przy pomocy fałszywych dokumentów, nadużycia procedury wizowej oraz uprawnień przysługujących im na mocy prawa jak przebywanie na terytorium państwa pomimo wygaśnięcia pozwolenia czy w drodze zawarcia pozorowanego małżeństwa (Kaczmarczyk 2015).

W roku 2017 zarejestrowano ok. 620 tys. osób, które nielegalnie przekroczyły zewnętrzne granice Unii Europejskiej. Problemem najbardziej dotknął Niemcy, Grecję oraz Francję. Masowe i niekontrolowane imigracje ludów rozpoczęły się w roku 2015. Jest to czas, w którym do Europy napłynęło najwięcej nielegalnych imigrantów (ok. 2,2 mln) (Rys. 3). Większość z nich stanowili młodzi mężczyźni (73%) w wieku od 18 do 34 lat. Największą grupę pod względem narodowościowym stanowili Syryjczycy. W związku z tym w 2017 r.

nakazano 520 tys. osobom opuszczenie terenów przynależących do państw członkowskich (Eurostat 2017).

Rysunek 3. Trzy kraje Unii Europejskiej z największą ilością nielegalnych imigrantów

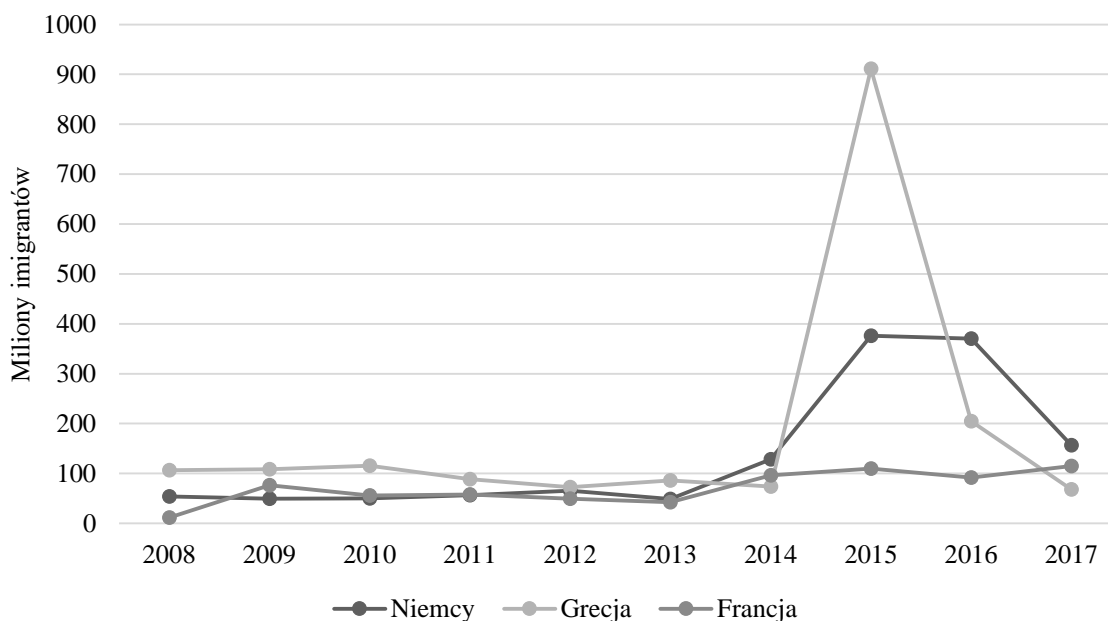

Źródło: Eurostat, <https://ec.europa.eu/eurostat>.

Problem nielegalnych migracji w Polsce nie jest tak duży w porównaniu z innymi krajami Unii Europejskiej, ponieważ nie jest to kraj atrakcyjny dla migrantów, ani nie jest państwem, przez który przebiegają wielkie wędrówki ludów (Eurostat 2016). Pod względem nielegalnych migracji Polska nie została dotknięta kryzysem migracyjnym. Da się jednak zauważyć, że w związku z wydarzeniami na Ukrainie od 2014 r. zwiększyła się liczba migracji do Polski, w tym także nielegalnych, które głównie pochodzą z tego kraju (Komenda Głównej Straży Granicznej 2019) (Tab. 5).

Tabela 5. Liczba osób, które wbrew przepisom przekroczyły granicę polską lub usiłowały ją przekroczyć w latach 2013-2018

Rok	Obywatele państw trzecich	Obywatele UE	Razem
2013	3536	259	3795
2014	4344	567	4911
2015	6218	762	6980
2016	6690	883	7573
2017	6485	142	6627
2018	5437	87	5524

Źródło: Komenda Głównej Straży Granicznej

Wraz z nielegalnymi migracjami wzrosło zagrożenie terrorystyczne. Ataki terrorystyczne, począwszy od 2013 roku oscylują na poziomie 150-250 rocznie, ale liczba aresztowanych podejrzanych o związki z terroryzmem wzrosła o 684 przypadków. Powiązane są one głównie z ruchami separatystycznymi w Wielkiej Brytanii, Francji oraz Hiszpanii (67%) (Europol 2019). Można zauważyć tu tendencję rosnącą, która może przełożyć się na więcej ataków na tym tle. Polska nie jest bezpośrednio zagrożona atakami terrorystycznymi. Nie można jednak kompletnie wykluczyć zainteresowania Polską ze strony organizacji terrorystycznych, zwłaszcza w kontekście zaangażowania m.in. w Afganistanie (MSZ 2019).

Podsumowanie

Migracje to zjawisko powszechne w dzisiejszych czasach. Ze względu na swój globalny charakter występuje w każdym kraju i nie dotyczy tylko kwestii ekonomicznych, ale także wpływa na politykę wewnętrzną i zewnętrzną państw oraz wywiera wpływ na kulturę europejską. Trzeba odnotować, że aktualnie w Europie przebywa około 40 mln migrantów. Dobrobyt państw europejskich zachęca do przyjazdu, ale i wydarzenia związane z konfliktami zbrojnymi wymusiły emigrację z rodzimych terenów, czego przykładem jest Ukraina i Syria. Analiza danych dotyczących migracji, czynników wpływających na migrację i bezpieczeństwo pozwoliła na postawienie następujących wniosków końcowych:

- Największe skupisko imigrantów w Europie znajduje się w: Niemczech, Wielkiej Brytanii, Włoszech, Francji oraz Hiszpanii, gdzie większość stanowią imigranci z krajów trzecich.
- Przyczyną ruchów migracyjnych i w efekcie kryzys migracyjny w 2015 r. są wydarzenia w Afryce Północnej i na Bliskim Wschodzie, ale również polityka azyłowa UE i jej rozwiązania instytucjonalne.
- Polska jest krajem najmniej atrakcyjnym dla migrantów, ponieważ w skali Europy przebywa ich tam tylko 0,6%. Są to głównie osoby z Ukrainy.
- Polacy emigrują głównie z przyczyn zarobkowych, gdzie wpływ ma na to stopa bezrobocia, płaca minimalna oraz wskaźnik PKB. Mniejsze bezrobocie było efektem wzrostu płac oraz PKB, co przełożyło się na dodatnie saldo migracji w Polsce.
- Masowe migracje przyczyniły się do zaniżenia poziomu bezpieczeństwa poprzez wzrost nielegalnych migracji, a w dalszej konsekwencji na wzrost zagrożenia terrorystycznego, głównie na tle separatystycznym, religijnym i politycznym.

- Polska odnotowała duży wzrost nielegalnych działań tranzytowych spowodowanych przez migracje z Ukrainy. Bezpośredni wpływ na to miały wydarzenia z 2014 r. związane z odłączeniem Krymu od Ukrainy oraz ruchami separatystycznymi na wschodzie kraju. Polska nie jest zagrożona bezpośrednio przez ataki terrorystyczne.

Literatura

- Bachmann A. 2015. *Niemieckie społeczeństwo wobec napływu uchodźców*. Biuletyn Instytutu Zachodniego. Seria specjalna – Uchodźcy w Europie.
- Bank R. 2014. *Forced migration in Europe* [w:] *The Oxford Handbook of Refugee and Forced Migration Studies*. Oxford University Press, Oxford: 690.
- Committee of foreign affairs. 2018. *Mass migration in Europe: assimilation, integration and security*. U.S Government Publishing Office, Washington.
- Cymanow P. 2016. *Wpływ procesów migracyjnych na środowisko lokalne i sytuację osobistą migrantów zarobkowych*. Prace Naukowe Akademii im. Jana Długosza w Częstochowie. Pragmatates Oikonomias, 10: 185-195.
- Dobrowolska P. 2016. *Wpływ migracji na polski rynek pracy*. Rynek – Społeczeństwo – Kultura, 3: 63-67.
- Europol. <https://europol.europa.eu> (dostęp 20 lutego 2019).
- Eurostat. <https://ec.europa.eu/eurostat> (dostęp 20 lutego 2019).
- Florczak A., Lisowska A. 2014. *Organizacje międzynarodowe w działaniu*. OTO Agencja Reklamowa, Wrocław: 359.
- Garczewski K. 2016. *Contemporary migration crisis in Europe and its impact on socio-political situation in Germany*. Torun International Studies, 1 (9): 121-129.
- Główny Urząd Statystyczny. <https://stat.gov.pl> (dostęp 20 lutego 2019).
- Homoncik T., Pujer K., Wolańska I. 2017. *Ekonomiczno-społeczne aspekty migracji. Wybrane problemy*. Wydawnictwo Exante, Wrocław: 8-9.
- Kaczmarczyk T. 2015. *Migracja – charakterystyka zjawiska*. Zeszyty Naukowe Państwowej Wyższej Szkoły Zawodowej im. Witelona w Legnicy, 16 (3): 7-15.
- Klimek D. 2015. *Funkcja ekonomiczna migracji ekonomicznej z Ukrainy do Polski z perspektywy polskich przedsiębiorców*. Uniwersytet Łódzki, Łódź: 110, 112, 158-172.
- Komenda Głównej Straży Granicznej. <https://strazgraniczna.pl> (dostęp 20 lutego 2019).
- Kozak S. 2010. *Patologia eurosieroctwa w Polsce. Skutki migracji zarobkowej dla dzieci i ich rodzin*. Difin, Warszawa: 26-27.
- Mapy i dane statystyczne imigrantów i służb migracyjnych Polski. <https://migracje.gov.pl> (dostęp 20 lutego 2019).
- Ministerstwo Spraw Zagranicznych. <https://msz.gov.pl> (dostęp: 20.02.2019).
- Narodowy Bank Polski. 2018. *Obywatele Ukrainy pracujący w Polsce – raport z badania*. Departament statystyki NBP, Warszawa.

- Okólski M. 2017. *Nowa, krucha mapa Europejskich migracji*. Studia Migracyjne – Przegląd Polonijny, 1 (163)/2017: 5-28.
- Organisation for Economic Co-Operation and Development. <https://stat.oecd.org> (dostęp 20 lutego 2019).
- Raczyński R. 2015. *Wpływ migracji międzynarodowych na bezpieczeństwo wewnętrzne państwa*. Bezpieczeństwo. Teoria i praktyka, 2: 13-29.
- Rozporządzenie nr 562/2006 Parlamentu Europejskiego i Rady (WE) z dnia 15 marca 2006 r. ustanawiające wspólnotowy kodeks zasad regulujących przepływ osób przez granicę (Kodeks Graniczny Schengen).
- Rybak A., Pasierbiak A. 2016. *Imigracja do państw Unii Europejskiej*. Szkoła Główna Handlowa w Warszawie, Warszawa: 18-22.
- Szymańska J. 2017. *Strategia Unii Europejskiej wobec kryzysu migracyjnego: priorytety, bariery, efekty*. Biuro Analiz Sejmowych, Warszawa.
- Tarka K. 2014. *Sytuacja dziecka w rodzinie migracyjnej*. Studia i prace pedagogiczne. Rozprawy i materiały, 1: 169-180.
- Trauner F. 2016. *Wie sollen Flüchtlinge in Europa verteilt werden? Der Streit um einen Paradigmenwechsel in der EU-Asylpolitik*. Integration, 2: 93.
- Vorländer H., Herold M., Schäller S. 2016. *PEGIDA: Entwicklung, Zusammensetzung und Deutung einer Empörungsbewegung*. Springer VS, Wiesbaden.
- Work Service S.A. <https://workservice.com> (dostęp 20 lutego 2019).
- World Bank. <https://worldbank.org> (dostęp 20 lutego 2019).

Bezpieczeństwo morskie i bezpieczeństwo morskie państwa – podobieństwa i różnice

Marine safety, marine security – similarities and differences

Patrycja Jursza
Jolanta Martuszevska

Akademia Marynarki Wojennej w Gdyni
Wydział Dowodzenia i Operacji Morskich
Koło Naukowe Bezpieczeństwa Morskiego AMW
Opiekun: mgr Paulina Hrynaszkiewicz-Ołów

Abstract

The concepts of maritime safety and maritime communication in popular-science literature, as well as in colloquial language are interchangeable. For people unrelated to the security environment in relation to the subject.

Presented authorities were late in different ways. Definition of maritime and maritime security concepts. The reference planes and spatial ranges of applying the concepts should also be indicated. Presentation of threats and success in relation to maritime security. Based on basic information about society and security. Understanding and conditions in relation to the basis on which they would give a correct reception of the presented problems.

Dissolution and leasing as an element combining maritime and maritime security of the state. An explanation for those who are interested in water bodies.

Keywords: maritime safety, maritime security of the country, maritime safety areas

Wstęp

Zasięg mórz oraz sprawy morskie poszczególnych państw powodują, że państwo nie może ograniczać się do interesów o stan bezpieczeństwa na morzu jedynie do własnych obszarów morskich. Państwo nadmorskie powinno kształtować sprzyjające warunki umożliwiające prowadzenie działalności zgodnej z interesem narodowym, także na akwenach uznanych dla siebie za żywotne, a znajdujących się na całym światowym obszarze morskim. Taką cechą powinny charakteryzować się wszystkie państwa posiadające dostęp do morza, także bałtyckiego. Bałtyk jest zwornikiem działalności wielu państw o zróżnicowanym potencjale i różnej aktywności. Polska jest zaangażowana w realizację Strategii UE dla regionu Morza Bałtyckiego oraz w działalność Rady Państw Morza Bałtyckiego, gdzie jedną z trzech priorytetowych kategorii jest bezpieczeństwo (Brysiewicz i Gwizdała 2017).

Pojęcie bezpieczeństwa na morzu można opisać jako zespół różnorodnych czynników, które wspólnie stanowią o poziomie zagrożenia jakie występuje w danym czasie w stosunku do konkretnego obiektu, wykonującego określone przedsięwzięcia na morzu. Prawidłowa ocena tego zagrożenia może pomóc w podjęciu właściwej decyzji i działań, zmierzających do

zmniejszenia zagrożenia (obniżenia prawdopodobieństwa wystąpienia niebezpiecznej sytuacji), w efekcie końcowym zaś do wykonania zaplanowanego przedsięwzięcia na morzu w sposób efektywny i przy dopuszczalnym poziomie zagrożenia.

Czynnikami, które wpływają na aktualny poziom bezpieczeństwa na morzu są naturalne warunki środowiskowe panujące na akwenie, działalność człowieka na morzu (zarówno techniczne, a więc istniejące systemy zabezpieczenia nawigacyjnego łączności, obserwacji jak i organizacyjno-prawne, a także wiedza i umiejętności ludzi zapewniające prawidłowe funkcjonowanie wytworzonej infrastruktury) stan obiektów, poziom ratownictwa i innych służb niosących pomoc uczestnikom ruchu morskiego.

Do najważniejszych zmian kształtujących funkcje państw bałtyckiego obszaru geograficznego można zaliczyć:

- wzrastające fale imigracji;
- terroryzm jako zjawisko społeczno-polityczne;
- postęp naukowo-technologiczny sprzyjający komunikacji społecznej oraz zacieraniu się różnic kulturowych między społeczeństwami;

W przypadku zmian funkcji morskich państw będących członkami Unii Europejskiej wymienić można (Urbański i in. 2007):

- zanikanie różnic struktur organizacyjnych sił i środków realizujących funkcje morskie poszczególnych państw członków Unii Europejskiej;
- zanikaniu różnic pomiędzy strukturami organizacyjnymi sił i środków realizujących funkcję bezpieczeństwa morskiego;
- stale rozwijający się system bezpieczeństwa morskiego i ochrony Unii Europejskiej w coraz większym stopniu integruje systemem obrony obszarów morskich Unii Europejskiej w zakresie obserwacji, monitoringu (włącznie z monitoringiem satelitarnym), wymiany informacji oraz kontroli i nadzoru nad ruchem morskim, szczególnie w najwyższych stanach zagrożenia bezpieczeństwa Unii Europejskiej.

Morze Bałtyckie leży na skrzyżowaniu głównych szlaków wymiany handlowej i stanowi jeden z najważniejszych europejskich regionów. Dodatkowo jego znaczenie zwiększają przebiegające przez jego obszar granice zewnętrzne Unii Europejskiej. Bałtyckie położenie Rzeczypospolitej generuje ogromne możliwości rozwoju, a także kooperacji ekonomicznych z mocarstwami globalnymi np. Rosją, pośrednio Chinami, USA. Co stanowi istotną szansę również dla Polski. Dlatego można jednoznacznie stwierdzić, iż dostęp do

akwenów morskich jest jednym z determinantów rozwoju cywilizacyjno-gospodarczego, który zmienia geopolityczne znaczenie państwa oraz rozszerza zakres jego oddziaływania polityczno-gospodarczego.

Istnieją dwa zasadnicze pojęcia determinujące bezpieczeństwo w domenie morskiej: bezpieczeństwo morskie i bezpieczeństwo morskie państwa, często stosowane zamiennie, co uważane jest za błędne rozumowanie. Celem artykułu jest przybliżenie, scharakteryzowanie różnic oraz podobieństw pojęć: bezpieczeństwa morskiego oraz bezpieczeństwa morskiego państwa na podstawie definicji autorytetów z dziedziny bezpieczeństwa morskiego.

Bezpieczeństwo morskie

Wody mórz i oceanów stanowią ok 3/4 powierzchni ziemi. Zapewnienie ogólnie pojmowanego bezpieczeństwa na akwenach morskich stanowi główne założenia bezpieczeństwa morskiego. Tomasz Szubrycht definiuje bezpieczeństwo morskie jako *„subiektywnej oceny poziomu zagrożeń i wyzwań odnoszących się do działalności ludzkiej na akwenach morskich, która jest efektem technicznej, proceduralnej oraz osobowej niedoskonałości, na którą nakładają się warunki hydrometeorologiczne. Obejmują one między innymi bezpieczeństwo: życia i mienia, środowiska naturalnego, nawigacyjnego oraz pozyskiwania zasobów naturalnych”* (Szubrycht 2011).

Leksykon bezpieczeństwa morskiego określa bezpieczeństwo morskie również, jako stan oraz działanie. Stan (proces), w którym możliwe jest przeciwstawienie się lub minimalizowanie wszystkich wyzwań i zagrożeń na akwenach morskich oraz maksymalizowanie szans jakie stwarzają akweny morskie i położenie nadmorskie. Działanie, mające na celu efektywne egzekwowanie obowiązujących postanowień prawa (krajowego i międzynarodowego) oraz zapewnienie integralności terytorialnej obszarów morskich znajdujących się pod jurysdykcją państwa. Zadaniem państwa jest stworzenie warunków, które zapewnią wykorzystanie akwenów uznanych za żywotne dla państwa zgodnie z wolą i interesem narodowym (Szubrycht 2016). Zatem bezpieczeństwo jest zarówno stanem i procesem ze swej natury bardzo złożonym. Jako stan rozumiane jest jako brak występowania zagrożeń, poczucie bezpieczeństwa, wolność od zagrożeń. Jako proces jest podatne na zmiany układu sił oraz stan wzajemnych relacji pomiędzy poszczególnymi podmiotami sceny międzynarodowej w tym przypadku sąsiadami państw bałtyckich. Ma charakter naczyń połączonych, gdzie poszerzenie sfery bezpieczeństwa bałtyckiego jednego państwa, sojuszu lub koalicji skutkuje obniżeniem bezpieczeństwa innych państw (podmiotów). Bezpieczeństwo jest potrzebą niezbywalną i powinno być otoczone szczególną troską niezależnie od kryterium, według którego jest rozpatrywane.

Niewątpliwym jest fakt, iż państwo powinno zapewniać bezpieczeństwo na wszystkich akwenach morskich znajdujących się pod jego jurysdykcją. Ocena poziomu bezpieczeństwa morskiego dokonywana jest za pośrednictwem podmiotów wykonujących działalność na akwenach morskich.

Bezpieczeństwo morskie państwa

Bezpieczeństwo morskie państwa to „bezpieczeństwo od zagrożeń na morzu i od strony morza, a także bezpieczeństwo wszystkich instytucji i organów państwa na jego terytorium i poza jego granicami, które to instytucje wyrażają lub chronią morskie, polityczne, ekonomiczne, militarne i społeczne interesy państwa” (Kopacz i in. 2006) To także „proces (stan), w którym możliwe jest przeciwstawienie się lub minimalizowanie wszystkich wyzwań i zagrożeń na akwenach morskich. Ma ono na celu zapewnienie efektywnego egzekwowania obowiązujących postanowień prawa (krajowego i międzynarodowego) oraz integralność terytorialną obszarów morskich znajdujących się pod jurysdykcją państwa. Jego zagwarantowanie ma również stworzyć warunki, które zapewnią wykorzystywanie akwenów uznawanych za żywotne dla państwa zgodnie z wolą i interesem narodowym” (Szubrycht 2011).

Bezpieczeństwo morskie państwa to: „zespół przedsięwzięć podejmowanych przez państwa w celu zabezpieczenia swoich interesów na obszarze morza otwartego, wyłącznej strefy ekonomicznej, wód terytorialnych i wewnętrznych oraz w pasie nadmorskim. Niekiedy obejmuje także akweny (terytoria) które podlegających ich jurysdykcji politycznej (bazy morskie) lub ekonomicznej (koncesje na wydobycie bogactw naturalnych, eksploatacji łowisk, itd.). Pojęcie to zawiera w sobie także możliwości państwa w zakresie przeciwdziałania zagrożeniom zewnętrznym poprzez tworzenie sojuszy (sfera polityczna i militarna), a wewnętrznym poprzez egzekwowanie prawa narodowego i międzynarodowego (sfera policyjna)” (Szubrycht 2016). Bezpieczeństwo morskie państwa w swojej podmiotowości odnosi się do konkretnego państwa. Jego zakres obejmuje akwen o żywotnym znaczeniu dla danego państwa.

Akweny o żywotnym znaczeniu dla polski

Akweny o żywotnym znaczeniu dla państwa to takie, które znajdują się w bezpośredniej bliskości i oblewają jego terytorium (Podmiotami w publicznym prawie międzynarodowym są obok państwa również: międzynarodowe organizacje np.(UE, ONZ) oraz tradycyjnie uznawane Stolica Apostolska i Zakon Kawalerów Maltańskich). „Akwen morski,

na którym ze względu na znaczenie dla bezpieczeństwa militarnego i transportu morskiego państwa, jak również występujące ożywione i nieożywione zasoby, wystąpienie zakłóceń porządku prawnego, zanieczyszczeń środowiska naturalnego, czy też pojawienie się zagrożeń militarnych lub pozamilitarnych ma negatywny wpływ na bezpieczeństwo militarne, ekonomiczne, polityczne lub inne żywotne interesy państwa” (Szubrycht 2011).

Strategiczna koncepcja bezpieczeństwa morskiego Rzeczypospolitej Polskiej określa z kolei akweny o żywotnym znaczeniu mianem „obszarów morskich (i oceanicznych) wraz z przyległymi wybrzeżami, na których utrzymanie pokoju, obowiązującego porządku prawnego i wysokich norm ochrony środowiska naturalnego, ma decydujące znaczenie dla ogółu żywotnych interesów państwa – ze względu na ich znaczenie dla bezpieczeństwa militarnego, żeglugi i infrastruktury morskiej, bądź występujące żywe i nieożywione zasoby” Akweny o żywotnym znaczeniu dla Polski to (Brysiewicz i Gwizdała 2017): „Morze Bałtyckie a w szczególności Cieśniny Duńskie; Morze Północne; Morze Norweskie; Morze Śródziemne; Przylegające do wyżej wymienionych mórz obszary atlantyckie; Morze Czarne i wody Arktyki”.

Zagrożenia dla bezpieczeństwa morskiego

Prężnie rozwijający się sektor transportu morskiego, a także pozyskiwanie zasobów naturalnych z dna morskiego generuje potencjalne zagrożenia dla bezpieczeństwa morskiego. Transport morski, jako popularny i ekonomiczny rodzaj transportu. Pozwala na przewóz ładunków bez względu na ich masę, gabaryty czy własności fizyko – chemiczne. Ma ona relatywnie największy zasięg i różnorodność połączeń, ze względu na fakt, iż morza i oceany stanowią większą powierzchnię ziemi, tj. ok 71 %. Koszt transportu, szczególnie na duże odległości, jest najniższy spośród transportu morskiego, kolejowego i samochodowego. Porty, w których odbywa się załadunek i rozładunek towarów, stanowią źródło wielu miejsc pracy. Czynności związane z eksploatacją i budową floty transportowej, jak również infrastruktury towarzyszącej przyczyniają się do powstawania i rozwoju firm związanych z przemysłem stoczniowym. Nie bez znaczenia pozostaje fakt, iż największe porty morskie świata to miasta bogate i wysoko zaawansowane technologicznie. Dynamiczny rozwój sektora transportu i logistyki morskiej oraz wszelkiej działalności człowieka na morzu, stanowi przyczynę powstania potencjalnych zagrożeń dla bezpieczeństwa morskiego.

Do najczęstszych czynników generujących zagrożenia można zaliczyć: Załogi jednostek pływających, osoby niebędące załogą statku, przewożenie ładunki lub pozyskiwane zasoby nieożywione, warunki hydro-metodologiczne, awarie wyposażenia technicznego

jednostki pływającej, nieprawidłowa infrastruktura nawigacyjna. Generowane przez nie zagrożenia można umieścić w zbiorze otwartym w którym znajdują się (Szubrycht 2011):

- zatonięcie jednostki;
- kolizja;
- wejście na mieliznę lub inną przeszkodę nawigacyjną;
- wyciek substancji niebezpiecznych;
- awaria spowodowana niewłaściwą obsługą urządzeń technicznych;
- pożar na jednostce pływającej;
- niewłaściwe zamocowanie przewożonego ładunku;
- terroryzm, piractwo i zbrojny napad na statek;
- przesunięcie ładunku powodujące utratę stateczności;
- samozapłon przewożonego ładunku;
- pogoda sztormowa (falowanie i silny wiatr), mgły, zlodowacenie, pływy;
- błędne wskazania systemów nawigacyjnych;
- brak aktualnych ostrzeżeń nawigacyjnych.

Zagrożenia bezpieczeństwa morskiego państwa

W Strategicznej Koncepcji Bezpieczeństwa Morskiego Państwa zostały wyspecyfikowane zagrożenia bezpieczeństwa morskiego o charakterze globalnym mogącym mieć pośredni wpływ na bezpieczeństwo morskie Rzeczypospolitej Polskiej (Szubrycht 2011):

- podważanie lub selektywne uznawanie ogólnych zasad prawa międzynarodowego, skutkujące m.in. ograniczeniami wolności żeglugi, nasilaniem się sporów terytorialnych o obszary morskie (tzw. terytorializacją mórz);
- terroryzm, piractwo oraz inne zamierzone bezprawne akty na morzu i w portach wobec statków, przewożonych ładunków, załóg i pasażerów, portów i obiektów portowych oraz morskiej infrastruktury krytycznej;
- przestępczość transgraniczną i zorganizowaną (rozbój morski, handel ludźmi, przemyt, zorganizowane grupy przestępcze związane z nielegalną imigracją, handlem bronią i narkotykami, przemyt towarów oraz kontrabanda);
- proliferacja broni masowego rażenia (chemicznej, biologicznej, radiologicznej, jądrowej);

- osłabienie reżimu kontroli zbrojeń konwencjonalnych i systemu środków budowy zaufania w Europie, co stwarza warunki do postępującej militaryzacji jej obszarów morskich;
- wzrost liczby incydentów o charakterze militarnym i niemilitarnym, stanowiących zagrożenie m.in. dla systemu transportu morskiego, epizody wojny”.

Z kolei zagrożenia bezpieczeństwa morskiego państwa związane z regionem Morza Bałtyckiego mogące mieć bezpośredni wpływ na bezpieczeństwo morskie Rzeczypospolitej Polski to (Szubrycht 2011):

- „militaryzacja regionu bałtyckiego, związana przede wszystkim z rozwojem rosyjskiego potencjału militarnego, szczególnie zdolności przeciwdostępowych (Anti Access/AreaDenial, A2/AD) w Obwodzie Kaliningradzkim, co prowadzi do wzrostu znaczenia sił zbrojnych, jako instrumentu wykorzystywanego w relacjach międzynarodowych w regionie;
- monopolistyczną pozycję Rosji w obszarze dostaw surowców energetycznych – zbyt mocne uzależnienie niektórych państw od importu surowców energetycznych z Federacji Rosyjskiej, a także od rosyjskiej infrastruktury transportowej;
- potencjalny konflikt lokalny na małą skalę (incydenty bez i z użyciem uzbrojenia; wojna hybrydowa lub asymetryczna; wojny współzależne (connectivity wars), obejmujące tzw. geoeconomiczne pole walki);
- zanieczyszczenie wód Morza Bałtyckiego – stanowiące zagrożenie dla morskiego ekosystemu oraz życia i zdrowia mieszkańców wybrzeży, np. wycieki i rozlewy substancji ropopochodnych i innych substancji niebezpiecznych, a także zwiększone ilości ścieków komunalnych, przemysłowych i pochodnych produkcji rolniczej odprowadzanych do rzek zlewiska Morza Bałtyckiego, powodujących jego eutrofizację, broń i substancje chemiczne zalegające na dnie;
- niedozwolone lub nadmierne eksploatowanie zasobów morskich, przyczyniające się do zubożenia biologicznego morza, nielegalne połowy, degradacja środowiska związana z działalnością człowieka oraz rozprzestrzenianie gatunków obcych dla wód bałtyckich;
- nielegalną eksplorację wraków i obiektów podwodnych (penetracja wraków będących zbiorowymi mogiłami), połączona z grabieżą obiektów archeologicznych lub historycznych;

- nieuregulowany przebieg rozgraniczeń wyłącznych stref ekonomicznych państw nadbałtyckich oraz ograniczenia dostępu do niektórych typów cieśnin używanych do żeglugi międzynarodowej;
- forsowanie inwestycji brzegowych i morskich przez państwo lub grupę państw, ograniczających przedsięwzięcia gospodarcze innych państw regionu;
- zmiany klimatyczne.

Różnice i podobieństwa pojęcia bezpieczeństwo morskie i bezpieczeństwo morskie państwa

Bezpieczeństwo morskie oraz bezpieczeństwo morskie państwa nie są ze sobą tożsame. Pierwsze z nich nie odnosi się do konkretnego podmiotu prawa międzynarodowego (państwa). Powinno się je postrzegać w aspekcie kompleksowej działalności ludzkiej na morzu. Z kolei bezpieczeństwo morskie państwa należy rozpatrywać w odniesieniu do konkretnego państwa (Szubrycht 2006). Jednak cechą wspólną, która łączy oba pojęcia jest to, iż należy je rozumieć jako proces (stan), w którym możliwe jest przeciwstawienie się lub minimalizowanie wszystkich wyzwań i zagrożeń na akwenach morskich oraz maksymalizowanie szans jakie stwarzają w bezpieczeństwie morskim - akweny morskie i położenie nadmorskie, a w przypadku bezpieczeństwa morskiego państwa owe zagrożenia generowane przez morza i oceany. W obu systemach są to działania mające na celu efektywne egzekwowanie obowiązujących postanowień prawa (państwowego i międzynarodowego) oraz integralności terytorialnej akwenów morskich znajdujących się pod jurysdykcją państwa (Szubrycht 2016). bezpieczeństwo morskie w ustawodawstwie międzynarodowym odnosi się do sfery pozamilitarnej, a bezpieczeństwo morskie państwa w dokumentach krajowych i jest pojęciem szerszym.

Gwarantowane przez państwo bezpieczeństwo morskie państwa ma stworzyć warunki, które zapewnią wykorzystywanie akwenów uznane za żywotne dla państwa, zgodne z wolą i interesem narodowym, jednocześnie minimalizując negatywne skutki oddziaływania zagrożeń naturalnych na państwo nadbrzeżne z kierunku morskiego. Obszar w jakim państwo zabezpiecza swoje interesy to strefa morza otwartego, wyłącznej strefy ekonomicznej, wód terytorialnych i wewnętrznych oraz wód w pasie nadmorskim. Czasami obejmuje również akweny (terytoria), które podlegają jego jurysdykcji politycznej (bazy morskie) lub ekonomicznej (koncesje na wydobycie bogactw naturalnych). Zapewnia także bezpieczeństwo życia, zdrowia i mienia na morzu, bezpieczeństwo środowiska od zanieczyszczeń będących produktami działalności ludzkiej na obszarze zlewisk, akwenów morskich (Szubrycht 2016).

W ramach tych warunków uwzględniana jest także ochrona środowiska morskiego przed zanieczyszczeniami, których źródłem jest działalność żegluga gospodarki morskiej. Natomiast przyjmuje się że bezpieczeństwo morskie państwa jest to stan braku zagrożenia morza, a od strony morza generowane jest przez podmioty państwowe, pozapaństwowe transkulturowe lub subnarodowe (w tym organizacje o charakterze przestępczym).

Negatywny wpływ na bezpieczeństwo morskiego mogą wywołać następujące zagrożenia (BBN 2017):

- nieszanowanie, podważanie lub selektywne uznawanie ogólnych zasad prawa międzynarodowego, skutkujące m.in. nasilaniem się sporów terytorialnych o akweny morskie (terytorializacja mórz);
- piractwo, terroryzm oraz inne bezprawne akty na morzu, w portach wobec statków przewożonych ładunków, załóg i pasażerów, portów i obiektów portowych oraz morskiej infrastruktury krytycznej;
- przestępczość transgraniczna i zorganizowana (m.in. rozbój morski, handel ludźmi, przemyt);
- osłabienie kontroli zbrojeń konwencjonalnych, stwarzające warunki do militaryzacji akwenów morskich;
- wzrost liczby występujących incydentów, zarówno militarnych, jak i niemilitarnych - np. epizodów wojny hybrydowej, walki informacyjnej i walki w cyberprzestrzeni;

Warto też wspomnieć, że zagrożenia bezpieczeństwa morskiego wynikają również z braku stosownej informacji o okręcie, środowisku nawigacyjnym oraz z braku kompetencji załóg, a zagrożenia bezpieczeństwa morskiego państwa wynikają najczęściej z celowej działalności przeciwnika (Grzeszczyk i Martuszevska. 2018)

Powodami powstawania zagrożeń bezpieczeństwa morskiego, rozumianymi jako kompleks natury nautycznej, są (Kopacz i Morgaś 2006):

- dynamiczna zmiana warunków środowiska morskiego, prowadząca do przekroczenia ustalonej granicy („*limes*”) bezpiecznych warunków operowania na morzu;
- nieaktualna lub niepełna znajomość warunków środowiska morskiego, w ramach, którego prowadzona jest żegluga;
- nieodpowiednie właściwości morskie okrętów (statków, pojazdów itp.) charakteryzowane ich tzw. dzielnością morską oraz braki w ich wyposażeniu, w tym nawigacyjnym i ratunkowym;
- działalność innych użytkowników morza, wykraczająca poza obowiązujące tj. przewidywalne i zgodne z istniejącymi procedurami i regulacjami normy zachowań;

- zagrożenia wynikające ze współpracy układu: system techniczny – operator w trudnych warunkach środowiska pracy (brak odpowiednich kompetencji do uprawiania żeglugi i podejmowania działalności gospodarczej na morzu);

Tabela 1. Porównanie cech bezpieczeństwa morskiego i bezpieczeństwa morskiego państwa

RÓŻNICE		
KRYTERIUM	BEZPIECZEŃSTWO MORSKIE	BEZPIECZEŃSTWO MORSKIE PAŃSTWA
PODMIOT	Podmioty prawa międzynarodowego	Określone państwo
JURYSDYKCJA	Wszechocean	Akweny o żywotnym znaczeniu dla państwa
PRZEDMIOTOWOŚĆ	działalność ludzi na morzu, ochrona środowiska morskiego	Proces przeciwstawiania lub minimalizowania szans, wyzwań i zagrożeń
KTO OCENIA POZIOM BEZPIECZEŃSTWA	Wszystkie podmioty prawa międzynarodowego	Wyspecjalizowane organy państwa lub jest to subiektywna ocena obywateli
ZAGROŻENIA	charakter globalny	charakter regionalny
PODOBIENSTWA		
OBSZAR OBOWIĄZYWANIE	Wody morskie	
CEL	Zapewnienie bezpieczeństwa związanego z obszarem morskim	

Zródło: Opracowanie własne.

Podsumowanie

Bezpieczeństwo morskie (ang. Maritime safety) to bezpieczeństwo życia, zdrowia i mienia oraz bezpieczeństwo środowiska morskiego od zanieczyszczeń powodowanych przez statki, będącymi produktami ubocznymi działalności ludzkiej na morzu. Ochrona morska (ang. Maritime security), to ochrona działalności ludzkiej na morzu od terroryzmu, piractwa i podobnych zagrożeń oraz skuteczne przeciwdziałanie wszelkiej szkodliwej i zakazanej działalności na morzu, w szczególności nielegalnej eksploatacji zasobów morskich, nielegalnej imigracji czy przemytu narkotyków, ludzi, broni, itp., które mogą być użyte do działalności terrorystycznej oraz aktywności pirackiej (Urbański i in. 2007)”. Można przyjąć, że współczesne zagrożenia bezpieczeństwa morskiego przybierają charakter pozapaństwowy i asymetryczny. To głównie procesy i zjawiska jakie występują w zmieniających się społeczeństwach zagrażają innym państwom. Taka sytuacja wymaga wprowadzenia i realizowania zasad uniwersalnych zarządzania bezpieczeństwem morskim.

Jakkolwiek różnice w definicyjnym ujęciu pojęć bezpieczeństwa morskiego oraz bezpieczeństwa morskiego państwa jest różne, to niezaprzeczalny jest fakt, iż są one również w niektórych aspektach skorelowane, a ich istnienie osobne jest mało prawdopodobne.

Literatura

- Brysiewicz J. Gwizdała D. 2017. *Strategiczna Koncepcja Bezpieczeństwa Morskiego Rzeczypospolitej Polskiej*, BBN, Warszawa–Gdynia.
- Grzeszczyk S. Martuszevska J. 2018. *Centrum Bezpieczeństwa Morskiego w Gdyni jako element państwowego systemu bezpieczeństwa morskiego*, [w:] *Pomorskie Forum Bezpieczeństwa*, Gdynia, WDiOM AMW, Gdynia, nr 4: 55-64.
- Kopacz Z., Morgaś W. Urbański J. 2006. *Bezpieczeństwo działalności ludzkiej a bezpieczeństwo morskie państwa*, ZN AMW, Gdynia, R.47 nr 166K/1: 237-248.
- Kopacz Z., Morgaś W. 2011. *Krajowy System Bezpieczeństwa Morskiego w zintegrowanej polityce UE*, Gdynia, ZN AMW(185).
- Strategiczna koncepcja Bezpieczeństwa Morskiego Rzeczypospolitej Polskiej*. 2017. BBN, Warszawa-Gdynia: 11-12.
- Szubrycht T. 2011. *Bezpieczeństwo morskie państwa zarys problemu.*, J.P, Gdynia.
- Szubrycht T. (red.). 2016. *Leksykon bezpieczeństwa morskiego 100 podstawowych pojęć*, C.H. Beck, Warszawa.
- Urbański, W., Morgaś W. Kopacz Z. 2007. *Charakterystyka funkcji morskiej państwa. Czynniki warunkujące, ich zmiany oraz skutki*, ZN AMW, Gdynia, NR 3 (170): 100.

Indoktrynacja religijna jako narzędzie terroryzmu XXI wieku

Religious indoctrination as an instrument of terrorism in 21st century

Michał Maślanka,
Emil Kwiatkowski

Akademia Wojsk Lądowych im. gen. T. Kościuszki we Wrocławiu
Wydział Zarządzania
Naukowe Koło Zarządzania
Opiekun: mjr dr Robert Balcerzyk

Abstract:

The aim of this work was to present the influence of religious terrorism on world's social-political security and to prove thesis, that it's one of the biggest threats for „West” countries security. Studies were conducted using case study method. Their aim was to display relations between religious indoctrination and XXI century terrorism. It also show terrorism impact on social security. The subject of this studies was to analyze some of the most important examples of terrorist attacks and to introduce definition of religious terrorism. Work's outcome points out that religious indoctrination is the most frequent reason for terrorist attacks. It also shows that these attacks become more professional and less vulnerable for detection.

Keywords: terrorism, security, religion, politics, attack

Wstęp

Terroryzm jest niezmiernie niebezpiecznym zagrożeniem bezpieczeństwa zarówno światowego jak i wewnątrzpaństwowego. Na arenie światowej można się z nim spotkać nie od dziś. W XXI wieku nabrał on niebezpiecznego rozpędu. Umożliwiły to między innymi media społecznościowe, które pozwalają na rozprzestrzenianie paniki i strachu sianego przez zamachy terrorystyczne. W dzisiejszych czasach podstawowym czynnikiem napędowym organizacji terrorystycznych jest religijny fundamentalizm i ekstremizm.

Cel i metoda

Celem poniższej pracy było przedstawienie wpływu problematyki terroryzmu religijnego na bezpieczeństwo społeczno-polityczne, a także udowodnienie tezy, iż jest ono jednym z głównych zagrożeń dla szeroko pojętych państw „Zachodu”. Praca miała również za zadanie poszerzenie wiedzy związanej z omawianym zjawiskiem.

Badania zostały przeprowadzone metodą studium przypadku (ang. *case study*) która jest jedną z jakościowych metod badawczych. Celem zastosowania niniejszej metody było jak najlepsze zobrazowanie zależności pomiędzy indoktrynacją religijną a terroryzmem w XXI wieku i przedstawienie ich wpływu na bezpieczeństwo zagrożonych państw. W artykule

wykorzystano zebrane materiały z tematycznie związanych publikacji, a także przykładów przedstawionych w mediach społecznościowych. Po ich przeanalizowaniu wyspecyfikowano zamachy terrorystyczne, w których głównym powodem działania zamachowców były pobudki religijne.

Analiza pojęcia terroryzmu oraz terroryzmu religijnego

Od wczesnych lat dziewięćdziesiątych XXw. sukcesywnie wzrasta liczba członków organizacji terrorystycznych, którzy wywodzą się często spośród ludności ubogiej i niedostosowanej społecznie. Są oni słabo wykształceni i bardzo często zaliczają się do mniejszości narodowych bądź religijnych. W XXI wieku obserwuje się nagły wzrost liczby organizacji terrorystycznych, praktycznie w całości uległa zatarciu granica między terrorystą a ludźmi, którzy wykorzystują radykalne sposoby walki politycznej lub są wyznawcami określonej religii. Od kiedy tylko istnieje terroryzm organy państwowe i międzynarodowe starają się go zwalczyć z powodu tego, iż godzi on w podstawowe i ogólnie przyjęte prawa. W dzisiejszych czasach akty terrorystyczne bardzo często skierowane są w stronę społeczności cywilnej przebywającej w miejscach publicznych. Dzięki temu władze administracji publicznej mają przyzwolenie społeczne na zwalczanie terroryzmu, które nie jest prostą i taną sprawą. Należy wspomnieć o problematyce definiowania terroryzmu, które nie jest tożsame z pojęciem terroru. Oznacza on strach lub groźbę zastosowane w celu zlikwidowania bądź zastraszenia przeciwnika. Pomimo dużego zainteresowania zjawiskiem terroryzmu wśród specjalistów, nie wypracowano po dziś dzień jego jednej spójnej definicji. Współcześnie w literaturze terroryzm określa ponad 100 różnych, lecz w niektórych aspektach podobnych terminów. Wydaje się iż, niemożliwym jest zbudowanie jednego uniwersalnego pojęcia aktów o charakterze terrorystycznym, jednak możemy wyróżnić jego pewne specyficzne cechy (Jędrzejczyk-Kuliniak 2013).

Analizując powyższy podział procentowy składowych definicji terroryzmu wyróżnić można przede wszystkim wykorzystanie przemocy, strachu, gróźb i uległości w celu osiągnięcia określonych celów politycznych, gospodarczych oraz psychologicznych. Według Brunona Hołysta, dzisiejszy terroryzm jest problemem ogólnoświatowym, a jego determinantą jest głównie podłoże religijne. Inspiratorzy terroryzmu zarządzają nim z ukrycia, a działania terrorystów są o wiele bardziej brutalne, destruktywne oraz letalne niż w poprzednich latach (Hołyst 2013).

Rysunek 1. Cechy składowe pojęcia terroryzmu

Element	A. Schmid (1988)	L. Weinberg i inni (2002)
1. przemoc, siła	83,5	71
2. polityczny charakter	65	60
3. strach, podkreślenie terroru	51	22
4. groźba	47	41
5. (psychologiczne) rezultaty i (przewidywane) reakcje	41,5	5,5
6. różnicowanie ofiara-cel	37,5	25
7. celowe, planowane, systematyczne, zorganizowane działanie	32	11
8. metody walki, strategia, taktyka	30,5	31,5
9. nienormalność, konflikt z przyjętymi regułami, brak humanitarnych ograniczeń	30	0
10. wymuszenie, zniewolenie, powodowanie uległości	28	5,5
11. aspekt rozgłosu, reklamy	21,5	18
12. przypadkowość, bezosobowość, indyskryminacja	21	0
13. cywile, osoby niezaangażowane w walkę - neutralni i stojący z boku jako ofiary	17,5	22
14. zastraszenie	17	11
15. podkreślenie niewinności ofiar	15,5	10
16. grupa, ruch, organizacja jako sprawca	14	29
17. symboliczny aspekt, demonstrowanie siły innym	13,5	5,5
18. nieobliczalność, nieprzewidywalność, niespodziewany akt przemocy	9	1
19. potajemny, ukryty charakter	9	7
20. niepowtarzalność, seryjność lub reklamowy charakter przemocy	7	0
21. kryminalny (aspekt)	6	5,5
22. żądanie stawiane stronom trzecim	4	1

Źródło: Schmid i Jongman 1988; Weinberg i in. 2004.

Religia może w całości lub tylko częściowo inspirować fundamentalistę religijnego do przeprowadzenia zamachu terrorystycznego. Zamachowcy w tym wypadku postrzegają przemoc jako misję oraz służbę w imię swego boga. Ponadto w terroryzmie religijnym zamachowcy bezwzględnie oddają swoje życie oraz wierność najwyższym przywódcom grup terrorystycznych. Należy zaznaczyć, że terroryzm religijny jest o tyle specyficznym zjawiskiem, iż w strukturach organizacji terrorystycznych wyróżnia się możliwością samousprawiedliwienia. Polega ono na tym, że terroryści dopuszczający się zamachów mogą sami przed sobą oraz resztą społeczeństwa tłumaczyć swe czyny jako poprawne moralnie. Potwierdzeniem tego jest na przykład fakt, że terrorysta religijny, który odda życie za wiarę dostępuje największego zaszczytu. Można więc przypuszczać, że w kręgach organizacji terrorystycznych taki sposób poświęcenia prowadzi do rywalizacji. Rywalizacja w każdej grupie, niekoniecznie terrorystycznej jest pożądanym czynnikiem motywacyjnym. Jednakże

w przypadku terroryzmu religijnego ma ona nie tylko aspekt psychologiczny, lecz także duchowy. Najważniejszymi cechami terroryzmu religijnego według B. Hoffmana (1999) są:

- Indoktrynacja ideologiami fundamentalistycznymi;
- Użycie aktów przemocy w skali globalnej;
- Radykalizm światopoglądowy;
- Tłumaczenie przemocy potrzebami duchowymi;
- Szerzenie przemocy w celu ochrony religii przed współczesnym światem;
- Dążenie do ogólnej zmiany w globalnej sferze politycznej oraz społecznej.

Terroryzm religijny jest ściśle powiązany z pojęciem fundamentalizmu religijnego. Upolitycznienie religii ma na celu wprowadzenie boga w miejsce panowania obecnego ustroju politycznego. Fundamentalizm religijny wiedzie ludzi do postępowania zgodnie z założeniami danej religii często w każdym aspekcie życia człowieka. Wynikiem tego jest próba dążenia do wyparcia demokracji, wolności oraz myślenia każdego człowieka jako jednostki (Jędrzejczyk-Kuliniak 2013).

Reasumując, terroryści religijni poczuwają się do wymierzenia sprawiedliwości oraz ukarania niewiernych ludzi, którzy żyją niezgodnie z ich religią, ponieważ według wyznawanej przez nich wiary jest to stan inny niż nakazany ideologią danej religii. Zamachowcy są więc narzędziami w rękach boga, które wymierzają sprawiedliwość na całym świecie poprzez zamachy terrorystyczne.

Indoktrynacja religijna jako narzędzie terroryzmu na podstawie wybranych przykładów

Na początku rozważań warto zauważyć, iż terroryzm religijny nie jest jedynie domeną islamu. Każda z wielkich religii przyczyniła się do powstania radykalnych, ekstremistycznych grup wprowadzających swoje idee w poszczególnych społeczeństwach wykorzystując terror. Pośród nich można wyróżnić np. Hamas, Christian Identity z USA, wielbicieli rabina Kahane, czy członków sekty Aum Shinrikyo z Japonii. Nie da się jednak zaprzeczyć, iż zdecydowana większość ataków terrorystycznych o podłożu religijnym w XXI wieku miała związek z religią muzułmańską (Juergensmeyer 2003).

Głównym przyczynkiem do podjęcia ogólnoświatowej dyskusji na temat terroryzmu w XXI wieku był atak z 11 września 2001 roku na Światowe Centrum Handlu i Pentagon. Zdarzenie to spowodowało szczególne zainteresowanie islamem, którego wyznawców, związanych z organizacją Al-Ka'ida uznano za sprawców. Atak za pomocą porwanych samolotów spowodował śmierć 2996 osób oraz obrażenia dalszych 6291. Stał się

on także głównym powodem tak zwanej „wojny z terroryzmem” skutkującej atakiem wojsk sprzymierzonych na Afganistan oraz zaostreniem środków bezpieczeństwa i wprowadzeniem w większości krajów „Zachodu” ustaw antyterrorystycznych.

W czwartek 7 lipca 2005 roku, około godziny 8.50 zdetonowano na londyńskiej stacji Aldgate bombę, która zabiła 8 osób. Był to pierwszy z serii wybuchów, jakie tego dnia nastąpiły w Londynie i łącznie spowodowały śmierć 52 osób, a rannych było około 800 osób (w tym 100 osób ciężko). Podobnie jak miało to miejsce w Stanach Zjednoczonych, za zamachem stali muzułmańscy ekstremiści, którzy w imię wyznawanej religii zaatakowali niewinnych Brytyjczyków. Do ataku przyznali się obywatele Wielkiej Brytanii z tajnej Grupy Al-Kaidy na Starym Kontynencie. Zamach ten odbił się szerokim echem na całym świecie i spowodował kolejne zaostrenia w ustawach antyterrorystycznych wielu krajów (z Wielką Brytanią na czele), a także zwiększenie nakładów finansowych na szeroko pojęte bezpieczeństwo publiczne.

O godzinie 7.39 w stolicy Hiszpanii wybuchło 10 bomb, ukrytych w plecakach znajdujących się w czterech podmiejskich pociągach. W wyniku zamachu zginęło 191 osób a ponad 1400 odniosło rany. Skala tego dramatu byłaby prawdopodobnie jeszcze większa, gdyby nie to, iż trzy ładunki zostały znalezione przez grupy policyjnych saperów. Późniejsza analiza urządzeń wybuchowych i telefonów, które posłużyły jako zdalne zapalniki doprowadziła do stwierdzenia, że zamach ten został zorganizowany przez grupę islamskich ekstremistów (luźno powiązanych z Al-Kaidą).

Głównym celem zamachu z 14 sierpnia 2007 roku w była społeczność Jazydów zamieszkujących miejscowość Al-Kahtanijja w Iraku. Stała za nim grupa terrorystów-samobójców powiązanych z Al-Kaidą. Przeprowadzono go za pomocą cysterny oraz trzech samochodów przewożących łącznie dwie tony materiałów wybuchowych. Detonacja wszystkich tych środków spowodowała zniszczenie, bądź uszkodzenie wielu budynków mieszkalnych, co w efekcie znacznie zwiększyło liczbę ofiar. Seria eksplozji wywołanych przez samobójczy atak terrorystów pochłonęła życie 796 ofiar a rannych było 1562 osoby. Był to, jak do tej pory, zamach z największą liczbą ofiar po zdarzeniach z 11 września 2001 roku.

Pomiędzy 26 a 29 listopada 2008 roku doszło w hinduskim Bombaju do serii łącznie 10 zamachów terrorystycznych, w których zginęło 195 osób, a zostało rannych około 350 osób. Powiązani z islamską organizacją terrorystyczną Laszkar-i-Toiba zamachowcy przeprowadzili ataki na restaurację, dwa duże hotele, dworzec kolejowy, komisariat policji, szpital, doki portowe oraz centrum kultury żydowskiej. W akcji wykorzystali oni kałasznikowy, granaty

i improwizowane bomby, a ze względu na doskonałą organizację ataku można ją określić jako „kompleksową operację terrorystyczną”.

Zamach terrorystyczny w stolicy Somalii został przeprowadzony poprzez zdetonowanie bomb umieszczonych w samochodzie-pułapce. Wybuch nastąpił przed rządowymi budynkami czterech ministerstw. W ataku zginęło 139 osób, a 93 zostały ranne. Przyznała się do niego natychmiast organizacja Al-Shaabab i był to największy z zamachów terrorystycznych w tym państwie od początku wojny domowej.

Cały cykl zamachów terrorystyczny mających miejsce tego dnia w kurorcie Kuta na Bali zapoczątkował wybuch niewielkiej bomby ukrytej w podręcznym plecaku zamachowca-samobójcy w barze Padda. Chaos jaki powstał po wydarzeniu spowodował wybuch paniki wśród gości lokalu, na co tylko czekali organizatorzy zamachu. Ludzie natychmiast wybiegli na ulicę tylko po to aby zostać narażonymi na wybuch kolejnej, tym razem znacznie większej, bo ważącej ponad tonę bomby schowanej w białej ciężarówce przed klubem Sari. Wybuch ten całkowicie zniszczył klub i spowodował pożar, który stopniowo pochłaniał kolejne, pełne ludzi budynki popularnej dyskotekowej dzielnicy. Siła eksplozji była tak duża, że rozbite zostały szyby w promieniu około 500 metrów. Oficjalnie w wyniku ataku zginęły 202 osoby, głównie turyści, a ponad 300 zostało poważnie poparzonych lub rannych. W wyniku śledztwa ustalono, że za zamachem stała islamska organizacja przestępcza Dżama'a Islamijja będąca częścią Al-Kaidy.

Podsumowanie

Podsumowując powyższe przykłady można stwierdzić, iż dobitnie wskazują one na powiązanie ekstremizmu religijnego z zamachami terrorystycznymi w XXI wieku. W obecnych czasach stanowi on źródło wielkiego zagrożenia dla szeroko pojętych państw „Zachodu”. Ze względu na swoją specyfikę, jego wykrycie stanowi poważne wyzwanie dla systemów bezpieczeństwa zagrożonych krajów. Kolejną trudnością jest stale zwiększający się stopień profesjonalizmu przeprowadzanych ataków terrorystycznych, które coraz częściej cechują się doskonałą organizacją i przygotowaniem. Pomimo stale zwiększanych nakładów finansowych i coraz większych zasobów wiedzy, nie znaleziono do tej pory skutecznego rozwiązania owego problemu.

W wyniku badań udowodniono tezę, że terroryzm religijny jest jednym z głównych zagrożeń bezpieczeństwa społeczno-politycznego we współczesnym świecie. Stwierdzono, iż w XXI wieku zdecydowana większość zamachów terrorystycznych ma podłoże religijne i jest przeprowadzana przez fundamentalistyczne organizacje terrorystyczne. Należy podkreślić, że

organizacja owych zamachów jest z biegiem czasu coraz bardziej profesjonalna, co skutkuje brakiem skutecznej, wyspecjalizowanej metody na ich powstrzymanie.

Wnioski jakie nasuwają się po przeprowadzonych badaniach, które w części przedstawiono w niniejszej pracy to fakt zwiększającej się ilości dokonywanych zamachów terrorystycznych w XXI wieku na tle religijnym, co w głównej mierze wpływa bezpośrednio na podstawową potrzebę człowieka jaką jest bezpieczeństwo. Jednakże narażone jest nie tylko bezpieczeństwo poszczególnych jednostek a wręcz całych kultur, państw i wyznawców odrębnych religii. Kolejnym niebezpieczeństwem wynikającym z odbywającej się na arenie międzynarodowej indoktrynacji religijnej wykorzystywanej w celu szerzenia terroryzmu jest chęć wprowadzenia panowania idei religijnej ponad system społeczno-polityczny, a także demokrację i wolność.

Literatura

- Dziennik Warto Wiedzieć.* <http://wartowiedziec.org/index.php/start/styl-zycia/22584-krwawe-niwo-terroryzmu-najwiksze-zamachy-terrorystyczne-xxi-wieku> (dostęp 6.03.2019 r.).
- Hoffman B. 1999. *Oblicza Terroryzmu*, Warszawa.
- Hołyst B. 2013. *Terroryzm nowe zagrożenie XXI wieku*, „Polska 2000 Plus Biuletyn”, nr 2.
- Jędrzejczyk-Kuliniak K. 2013. *Religie świata a bezpieczeństwo*, Wrocław.
- Juergensmeyer M. 2003. *Terror in the Mind of God: The Global Rise of Religious Violence*, University of California Press.
- Kwartalnik Policyjny.* http://kwartalnik.csp.edu.pl/kp/archiwum-1/2016/nr-12016/3039_Zamach-w-Londynie-z-7-lipca-2005-r-Przygotowania-przebieg-skutki-i-podjete-dzial.html (dostęp 6.03.2019 r.).
- Parzymies A. 2015. *Islam a Terroryzm*, Warszawa.
- Polski Instytut Spraw Międzynarodowych.* <https://www.pism.pl/index/> (dostęp 6.03.2019 r.).
- Polski Serwis Naukowy.* [http://encyklopedia.naukowy.pl/Zamach_w_Al-Kahtanijji_\(2007\)](http://encyklopedia.naukowy.pl/Zamach_w_Al-Kahtanijji_(2007)) (dostęp 6.03.2019 r.).
- Portal Ludzi Akcji.* <http://www.special-ops.pl/blog/id425,zamach-w-madrycie> (dostęp 6.03.2019 r.).
- Rzeczpospolita.* <https://www.rp.pl/Terroryzm/170409756-Zamachy-terrorystyczne-w-Rosji-i-na-swiecie-w-XXI-wieku.html> (dostęp 6.03.2019 r.).
- Schmid A.P., Jongman A. J. 1988. *Political terrorism. A new guide to actors, authors, concepts, data bases, theories and literature*, New Brunswick.
- SpecOps First To Fight.* http://www.specops.pl/CSiPS/artykuly_CSiPS/Doktor_Ryszard_Machnikowski/zamachy_w_Londynie_prezentacja/zamachy_w_Londynie_prezentacja.htm (dostęp 6.03.2019 r.).
- Weinberg L., Pedahzur A., Hirsch-Hoefler S. 2004. *The challenges of conceptualizing terrorism*, *Terrorism and Political Violence*, vol. 16, nr 4.

Pozycja ustrojowa Głowy Państwa w Polsce na tle wybranych systemów rządów innych państw. Analiza porównawcza

The political system position of the President of the Republic of Poland on the background of selected systems in other countries.
Comparative analysis

Anna Perkowska

Uniwersytet Warmińsko-Mazurski w Olsztynie
Wydział Prawa i Administracji
Koło Naukowe Ustrojów Politycznych „Casus”
Opiekun: dr Monika Giżyńska

Abstract

The purpose of the article is to present the basic tasks belonging to the president of state. In my article, I characterize government systems. I describe the presidential and parliamentary system. Among the issues considered in this article, a number of significant issues related to the exercise of the “Highest Office” in each country were discussed.

The article is based on a comparative analysis of selected countries. The conclusion is that the issue is multi-faceted. the competence and the systemic position of the president of the state is affected by a lot of cases. First and foremost, they include state culture, tradition, politics, personality traits of the leader.

Keywords: government, president, presidential system, political system

Wstęp

Niniejszy artykuł ma na celu zobrazowanie pozycji prezydenta państwa, wynikających stąd obowiązków i uprawnień względem państwa. System parlamentarno - gabinetowym oraz prezydenckim to najczęściej spotykane modele sprawowania rządów w państwach demokratycznych. Na wstępie tego wywodu należy wyjaśnić, czym jest pozycja ustrojowa oraz analogiczny jej związek z rangą prezydenta. Istotne jest, iż kreuje ją system rządów obowiązujący w danym państwie. Uprawnienia i obowiązki prezydenta w systemie parlamentarno-gabinetowym będą inne, aniżeli w państwie, w którym przyjęty został system kanclerski, czy prezydencki. W każdym z poprzednio wymienionych systemów to ustawa zasadnicza odgrywa fundamentalną rolę ponieważ w tym akcie prawnym, została sensu largo określona pozycja ustrojowa głowy państwa. Na gruncie ustawodawstwa polskiego źródłem jest artykuł 126 Konstytucji RP, który uosabia głowę państwa jako najwyższego przedstawiciela RP, osobę czuwającą nad przestrzeganiem ustawy zasadniczej oraz stojącą na straży bezpieczeństwa państwa i nienaruszalności terytorium (dalej jako Konstytucja RP z 2 kwietnia 1997r. (Dz.U. 1997 Nr 78 poz. 483 z późn. zm.). Zatem w ust. 1 oraz ust. 2

powyższego artykułu Konstytucji została zdefiniowana pozycja ustrojowa (Winczorek 2000). Składają się na nią przede wszystkim: „uprawnienia personalne” Prezydenta, obsadzanie wysokich stanowisk państwowych, wypełnianie zadań związanych z bezpieczeństwem państwa i integralnością oraz nienaruszalnością jego terytorium (Winczorek 2000). Ponadto, na usystematyzowanie pozycji Prezydenta w porządku prawnym w Polsce, wpływ ma również struktura organów państwowych oraz istniejący trójpodział władz. Prezydent, jako organ władzy wykonawczej obowiązany jest wykonywać zadania w granicach określonych przez prawo, czyli Konstytucję RP oraz ustawy (Skrzydło 2002).

Pozycja prezydenta w Polsce i Stanach Zjednoczonych

Jak zostało już stwierdzone, pozycja ustrojowa głowy państwa jest wyznaczana w znacznym stopniu przez system rządów przyjęty w danym społeczeństwie (Szymanek 2009). Ten z kolei jest podstawą ustroju państwa. Zakres znaczeniowy pojęcia ‘system rządów’ można rozpatrywać zarówno *sensu largo*, jak i *sensu stricto* (<https://repozytorium.ur.edu.pl>). Literatura przedmiotu posługuje się wieloma pojęciami, najczęściej jednak termin ten jest rozumiany jako ustrój organów państwowych, konstytucyjnych zasad określających zasady funkcjonowania tych organów, jak i stosunki wewnętrzne panujące między poszczególnymi rodzajami władz (<https://repozytorium.ur.edu.pl>). Zarówno w państwie o parlamentarno - gabinetowej formie rządów, jak i systemie prezydenckim, półprezydenckim, czy kanclerskim funkcje jakie sprawuje głowa państwa można podzielić na kilka kategorii spraw (Sarnecki 2008). Znaczący wpływ na pełnienie tegoż najwyższego urzędu w państwie mają czynniki pozaprawne (Szczurowski 2016). Pozycja ustrojowa Prezydenta Polski jako państwa o parlamentarno - gabinetowej formie rządów została określona w Rozdziale V Konstytucji z 1997 r. W artykule 126 tejże ustawy zostały wymienione podstawowe funkcje oraz zadania, jakie pełni Prezydent. Konstytucja stanowi, iż Prezydent jest gwarantem ciągłości władzy państwowej, przestrzega, aby normy konstytucyjne były nienaruszane, a ponadto stoi na straży suwerenności oraz nienaruszalności i niepodzielności terytorium RP. Z suwerennością i bezpieczeństwem państwa wypływają kolejne zadania Prezydenta, wyrażone w artykule 134 Konstytucji.

Ponadto Prezydent RP jest najwyższym reprezentantem kraju na arenie międzynarodowej, jak i w stosunkach wewnętrznych (Skrzydło 2002). Z konstytucyjnej funkcji, jaką jest przestrzeganie norm zapisanych w ustawie zasadniczej można dokonać jej dychotomii na aspekt prewencyjny i represyjny (Szczurowski 2016). Pierwszy z nich wyraża się w konieczności zapobiegania wszelkim nadużyciom konstytucyjnym, lub łamania jej praw. Z powyższej kwestii wynika, iż rola prezydenta nie może sprowadzać się tylko do pasywnej

pozycji i reagowania, jeżeli prawa zostały pogwałcone, lecz winien brać pod uwagę wszelkie możliwe aspekty mające realny wpływ na naruszenie porządku prawnego. Natomiast represyjny charakter przestrzegania Konstytucji sprowadza się do podejmowania wszelkich przewidzianych prawem działań w sytuacji gdy prawa konstytucyjne zostały naruszone. Skutkiem, a jednocześnie reakcją głowy państwa na nieposzanowanie praw uregulowanych w Konstytucji będzie złożenie wniosku do Trybunału Konstytucyjnego, w celu zbadania zgodności ustawy z ustawą zasadniczą. Jest to tak zwana następcza kontrola konstytucyjności ustaw. Kolejnym działaniem jakie może podjąć Prezydent to złożenie wniosku o pociągnięcie do odpowiedzialności przed Trybunałem Stanu. Należy zwrócić uwagę, iż ta forma odpowiedzialności nie wiąże wszystkich obywateli. Dotyczy osób pełniących funkcje publiczne, wymienionych w ustawie, np. ministrów i musi być skutkiem popełnienia deliktu konstytucyjnego (Szczurowski 2016). Prezydent jako gwarant ciągłości władzy państwowej powinien w sposób niezmienny podtrzymywać wszelkie wartości narodowe mające zasadnicze znaczenie dla prowadzenia polityki państwa oraz wszelkich perspektyw jej rozwoju (Sarnecki 2000). Kolejną kwestią, która ma nierozdzielny wpływ na pozycję ustrojową Prezydenta w systemie parlamentarno - gabinetowym jest kwestia inicjatywy ustawodawczej. W porządku prawnym w Polsce wprost wyrażona w Konstytucji z 1997 r. w artykule 118 ust. 1. Na mocy tego przepisu Prezydent może skierować do parlamentu projekt inicjatywy ustawodawczej, a także na mocy artykułu 235 ust. 1 może przedłożyć projekt ustawy o zmianie Konstytucji. W tych kompetencjach głowa państwa ma nieograniczoną możliwość, z wyjątkiem przedłożenia ustawy budżetowej, której inicjatywa przysługuje wyłącznie Radzie Ministrów (Skrzydło 2002). W związku z inicjatywą ustawodawczą prezydentowi przysługują prerogatywy, czyli szczególne uprawnienia Prezydenta niewymagające kontrasygnaty Prezesa Rady Ministrów (Dudek 2003). Wśród nich Konstytucja wymienia po pierwsze podpisanie bądź odmowę podpisania ustawy, następnie jest to zarządzenie przez Prezydenta ogłoszenia ustawy w Dzienniku Ustaw RP (art. 144 ust.3 pkt 6, pkt 7). Za naruszenia aktów wyłączonych spod kontrasygnaty Prezydent ponosi odpowiedzialność konstytucyjną (Winczorek 2000). Winczorek w Komentarzu do Konstytucji Rzeczypospolitej Polskiej z 2 kwietnia 1997r., stwierdza, iż ważnym jest element równowagi między aktami podlegającymi kontrasygnacie, a przepisami nieobjętymi tą procedurą. Zaproponowane objaśnienie jest związane z pozycją ustroją prezydenta w systemie parlamentarno - gabinetowym, gdzie ta funkcja prezydenta początkowo wydaje się być ograniczona. Autor dodaje, że siła i pozycja prezydenta wzrasta wraz z większą ilością spraw wyłączą spod obowiązku kontrasygnaty premiera. Prawo inicjatywy ustawodawczej analogicznie powiązane jest z prawem weta wobec ustaw, czyli

kolejną kompetencją Prezydenta, która wyznacza jego pozycję na tle pozostałych organów państwowych. Kolejną kompetencją Prezydenta są uprawnienia na gruncie stosunków międzynarodowych. Niemarginalną rolę odgrywa tu artykuł 133 Konstytucji RP. Ustawa zasadnicza przypisuje głowie państwa szereg zadań, do których należą: ratyfikowanie i wypowiedanie umów międzynarodowych (konieczne jest tu zawiadomienie Sejmu i Senatu), mianowanie i odwoływanie pełnomocnych przedstawicieli RP w innych państwach i przy organizacjach międzynarodowych oraz przyjmowanie listów uwierzytelniających i odwołujących akredytowanych przy nim przedstawicieli dyplomatycznych innych państw i organizacji międzynarodowych. Mimo, iż wymienione zostały zadania przysługujące *sensu stricto* głowie państwa to nie jest on nieograniczony przy podejmowaniu decyzji. Wynika to z obowiązku współdziałania z ministrami, Prezesem Rady Ministrów, oraz osobami współtworzącymi politykę zagraniczną (Winczorek 2000). Prezydent jako reprezentant państwa w stosunkach zewnętrznych wypełnia także inne, *de facto* nieokreślone w Konstytucji zadania (Skrzydło 2002). Prezydent jako Najwyższy Zwierzchnik Sił Zbrojnych RP, stanowi przy pomocy Ministra Obrony Narodowej o obronności państwa. Z kwestią bezpieczeństwa państwa powiązany jest aspekt stanów nadzwyczajnych (Skrzydło 2002). W tym jak i szerszym zakresie sprawowania polityki w Polsce Prezydent obowiązany jest współdziałać z Ministrami oraz innymi organami (Winczorek 2000).

W Stanach Zjednoczonych Ameryki, gdzie obowiązuje system prezydencki kwestia ustrojowa głowy państwa kształtuje się inaczej, aniżeli w Polsce. Jednak z pewnymi zauważalnymi podobieństwami. Prezydent został wyposażony w szczególne narzędzia konstytuujące, uprawnienia nadrzędne względem uprawnień przyznanych parlamentowi (Zakrzewski 2002). W Polsce prezydent jest najwyższym organem władzy wykonawczej, natomiast w USA - sprawuje władzę wykonawczą (Ludwikowski i Ludwikowska 2009). Niejednakowo prezentuje się materia inicjatywy ustawodawczej. Wyżej, potwierdziła, iż Prezydent w Polsce ma prawo inicjatywy ustawodawczej, zaś w Stanach Zjednoczonych wystąpienie z taką inicjatywą w rzeczywistości jest możliwe za pośrednictwem kongresmenów (Sarnecki 2008). Pozycja Prezydenta Stanów została określona już w artykule drugim Konstytucji Stanów Zjednoczonych z 1787 roku. Zawiera powierzchowne uregulowanie odnoszące się do tegoż urzędu (Zakrzewski 2002). Ogólnikowo Określono, że władza wykonawcza skupiona jest w rękach głowy państwa oraz „Prezydent jest głównodowodzącym armii i floty Stanów Zjednoczonych”. Pozycja ustrojowa Prezydenta Stanów Zjednoczonych na tle Polski różni się diametralnie. Konstytucyjne unormowania w systemie prezydenckim, tudzież na przykładzie - USA, stanowią, iż całą władzę wykonawczą sprawuje Prezydent

Stanów Zjednoczonych Ameryki. W Stanach Zjednoczonych, jak już wspomniano wyżej, mimo, iż formalnie prezydent nie posiada prawa inicjatywy ustawodawczej to przypisuje się mu rangę „promotora ustaw”. Można tu dokonać klasyfikacji aktów legislacyjnych wnoszonych przez prezydenta na generalne i szczegółowe (Zakrzewski 2002). Ich konspekt zawarty jest w orędziach prezydenta. Drugą kategorię tworzą, akty wnoszone przez kongresmenów, a należących do obozu politycznego Prezydenta (Zakrzewski 2002). Określenie Prezydenta USA mianem „promotora ustaw” ma znaczenie co najmniej trójaspektowe. Po pierwsze przejawem tak przyjętej praktyki jest wygłaszanie orędzia do Kongresu. Dotyczy to spraw ekonomicznych, spraw budżetowych (Sarnecki 2008) oraz trzecią kategorię, zawartą w artykule 2 Konstytucji Stanów stanowią, iż Prezydent będzie składał Kongresowi informację o stanie Unii. Należy wskazać, że samo wygłoszenie orędzia nie wiąże Kongresu. Jest to początek procesu uchwalania projektu. Kolejnym przejawem inicjatywy ustawodawczej jest prawo weta. Owe zagadnienie zostanie omówione poniżej, analizując je na zasadzie podobieństw i różnic dwóch systemów rządów. Ostatnią formą faktycznego wpływania Prezydenta na kierunki legislatywy jest w współpraca z członkami Kongresu (Sarnecki 2008).

Weto prezydenckie na gruncie systemu parlamentarno-gabinetowego, a systemu prezydenckiego

Zagadnienie zostało omówione na przykładzie Stanów Zjednoczonych Ameryki, jako państwa demokratycznego, w którym obowiązuje prezydencjalizm oraz Polski, gdzie większą rolę odgrywa parlament. Zarówno w jednym jak i drugim systemie Prezydent dysponuje prawem weta wobec ustaw (Sarnecki 2008). Analizując zagadnienie prawa weta prezydenckiego należy zwrócić uwagę oraz odróżnić to od prewencyjnej kontroli ustaw, która również mieści się w zakresie kompetencji Prezydenta. Czynnikiem decydującym przy wyborze jednego „z powyższych środków” są względy celowości. Ponadto zastosowanie weta poniekąd zamyka pewien proces ponieważ złożenie weta prezydenckiego jest jednoznaczne z odrzuceniem ustawy oraz nieprowadzeniem jej do porządku prawnego (Szczurowski 2016). Zastosowanie kontroli prewencyjnej wobec ustaw wydaje się rozwiązaniem bardziej elastycznym, gdyż jest środkiem, służącym do zakwestionowania przepisów danej ustawy ale kierując projekt do Trybunału, dopóki nie stwierdzi on niezgodności z konstytucją możliwe jest dalsze procedowanie ustawy. Za zastosowaniem prawa weta przemawiają sytuacje, gdy Trybunał Konstytucyjny opowiedział się za niekonstytucyjnością ustawy w ramach prewencyjnej kontroli albo gdy w ocenie Prezydenta ustawa jest merytorycznie niezgodna,

a jej poszczególne zapisy są sprzeczne z ustawą zasadniczą (Szczyrowski 2016). Na gruncie prawa polskiego prawo weta ma dwie formy. Jedną z alternatyw jest skierowanie ustawy do ponownego rozpoznania przez sejm, natomiast drugą drogą, wyżej wspomnianą jest zaskarżenie do Trybunału Konstytucyjnego (Skrzydło 2002). Natomiast na gruncie systemu prezydenckiego weta ustawodawcze rozpatrywane jest dwuaspektowo. Wyrażone jest w dwóch formach (Małajny 2012). Są to odpowiednio weto kieszonkowe oraz weto regularne (Sarnecki 2008), często określane w doktrynie, jako- zwykłe. Najpierw omówiona zostanie kwestia rozwiązań prawnych definiujących „prezydenckie weto kieszonkowe”. Wyposażenie Prezydenta w prawo zastosowania weta kieszonkowego jest materią budzącą rozbieżności w ustawodawstwie w Stanach, w literaturze wypowiadają się zarówno zwolennicy jak i przeciwnicy tegoż rozwiązania (Małajny 2012). Prezydent Stanów Zjednoczonych Ameryki z reguły ma 10 dni na podpisanie ustawy przedłożonej mu przez Kongres. Niemniej jednak, gdy Prezydent w wyznaczonym ustawowo terminie nie zajmie stanowiska wobec procedowanej ustawy to taki przepis nie wchodzi do porządku prawnego. Ponadto, jak już zostało wspomniane, w USA istnieje także drugi rodzaj weta, określanego mianem zwykłego. W tym przypadku sytuacja jest bardziej przejrzysta, gdyż dotyczy sytuacji kiedy to poprzez odmowę podpisania ustawy, Prezydent nie wyraża aprobaty dla jej bytu (Małajny 2012). Można zatem mówić o „faktycznym unicestwieniu decyzji Kongresu”. Kolejną i zasadniczą różnicą w konstytucyjnym wyposażeniu Prezydentów obu tych państw w prawo weta jest tryb odrzucenia przez Sejm, zaś w Stanach Zjednoczonych przez Kongres. W Polsce weto prezydenta odrzuca Sejm większością kwalifikowaną 3/5 głosów, w drugim z przywołanych państw decyzja ta należy do Senatu oraz Izby Reprezentantów i odrzucenie następuje większością 2/3 głosów (Sarnecki 2008).

Odpowiedzialność Prezydenta jako czynnik determinujący jego pozycję ustrojową

Na wstępie zostało stwierdzone, iż istnieje wiele motywów warunkujących przyznanie głowie państwa określonej pozycji ustrojowej. Jednak większość wynika wprost z literalnego brzmienia przepisów konstytucyjnych. Pozostałą grupę stanowią czynniki pozaprawne, w tym można zaliczyć do nich historię i tradycję danego społeczeństwa, uwarunkowania ekonomiczne czy sprawowanie władzy przez osoby charyzmatyczne (Dziemidok-Olszewska 2003). Granice odpowiedzialności Prezydenta za podejmowane przez niego działania mogą stanowić tło dla kształtowania pozycji ustrojowej (Kręcisz 2002). W parlamentarno - gabinetowej formie rządów prezydent zwolniony jest z odpowiedzialności politycznej przed parlamentem, niemniej odpowiedzialność Prezydenta nie jest wyłączona zupełnie (Skrzydło 2002). Odpowiada

konstytucyjnie za przewinienia związane z naruszeniem konstytucji i ustaw (<http://www.gwsh.gda.pl>), czyli delikty konstytucyjne (Skrzydło 2002). To szczególny rodzaj odpowiedzialności, uruchamiany w szczególnej procedurze, krąg osób uprawnionych do złożenia owego wniosku również jest określony ustawowo. W Polsce możliwe jest również pociągnięcie prezydenta do odpowiedzialności karnej przed Trybunałem Stanu (Skrzydło 2002). Dotyczy to przestępstw noszących znamiona przestępstwa, a niemających związku z wykonywaniem przez niego czynności w ramach prezydentury (<http://www.gwsh.gda.pl>). Analogicznie odpowiedzialność prezydenta występuje w Republice Włoskiej. Tam również zastosowanie ma zasada kontrasygnaty, która wyłącza odpowiedzialność polityczną głowy państwa. Natomiast innym jest organ rozstrzygający o odpowiedzialności za „zradę stanu” lub delikt konstytucyjny. W Polsce kompetencja została przypisana Trybunałowi Stanu, zaś w Republice Litewskiej- Trybunałowi Konstytucyjnemu (Sarnecki 2008).

W Stanach Zjednoczonych, gdzie ukształtowany jest system prezydencki odpowiedzialność głowy państwa sprowadza się do odpowiedzialności politycznej za działanie sprzeczne z prawem w drodze impeachmentu (Jagielski 2000). Istotą tej procedury jest postawienie głowy państwa w stan oskarżenia przez izbę niższą, natomiast zasadność postawionych zarzutów rozpatruje izba wyższa. Wynika to z przyznanego, szerokiego zakresu władzy, ograniczanej przez legislaturę (Raźny 2011). Aby lepiej przedstawić fakt, iż system rządów ma znaczny wpływ na odpowiedzialność prezydenta warto wspomnieć o systemie kanclerskim, gdzie kompetencje prezydenta w dużej mierze ograniczają się do funkcji reprezentacyjnych oraz symbolicznej. Głowa państwa może zostać pociągnięta wyłącznie do odpowiedzialności konstytucyjnej przed Federalnym Trybunałem Konstytucyjnym. Mimo, iż z różnicami w formie organów orzekający o odpowiedzialności oraz odmiennej procedurze to można uznać, iż odpowiedzialność prezydenta RFN jest zbliżona do tej w parlamentarno-gabinetowym systemie rządzenia (Grabowska 2008).

Podsumowanie

Konkludując powyższe rozważania można stwierdzić, iż pozycja ustrojowa Prezydenta podyktowana jest szeregiem czynników. Jako pierwszy należy wymienić system rządów. Diametralne różnice można dostrzec między systemem parlamentarno - gabinetowym, a prezydenckim. Prezydent występuje jako część władzy wykonawczej (Szymanek 2009). Mimo, że teoretycznie posiada szereg praw, tym niemniej, pozycja Prezydenta zostaje ograniczona poprzez kontrasygnatę. Zarówno w Polsce, jak i innych państwach pozycja głowy państwa została uregulowana w ustawie zasadniczej. Po dokładnej analizie niektórych

instytucji można sformułować stwierdzenie, iż Polska, jako państwo demokratyczne, o parlamentarno-gabinetowym systemie rządów zawiera wiele rozwiązań, „zapożyczonych” z systemu kanclerskiego, czy prezydenckiego. Elementem odwzorowanym z systemu prezydenckiego są chociażby prerogatywy Prezydenta, które wyznaczają granicę rzeczywistej władzy (<https://repozytorium.ur.edu.pl>). Kolejnym elementem obowiązującym w Polsce, a wskazujące na istnienie systemu prezydenckiego to wybory głowy państwa, podczas, których otrzymuje legitymację od narodu (Lis- Staranowicz 2012), przez co zwiększa swoją pozycję ustrojową. Kolejnym ważnym czynnikiem, wzmacniającym pozycję Prezydenta w systemie parlamentarno-gabinetowym, a odwzorowanym na systemie prezydenckim jest prawo weta wobec ustaw. Ponadto pozycję ustrojową kształtują czynniki pozaprawne, do których warto zaliczyć przede wszystkim aspekty historyczne (<http://www.gwsh.gda.pl>). Ze względu na różnice kulturowe, inne rozwiązania prawne czy systemowe nie można ułożyć jednolitego i uniwersalnego wzorca pozycji ustrojowej prezydenta względem innych. Kwestie te różnią się od siebie w przedmiocie sposobu sprawowania władzy

Literatura:

- Dudek D. 2013. *Autorytet Prezydenta a Konstytucja Rzeczypospolitej Polskiej*, Wydawnictwo KUL, Lublin.
- Dziemidok- Olszewska B. 2003. *Instytucja Prezydenta w Państwach Europy Środkowo-Wschodniej*. Wydawnictwo Uniwersytetu Marii Curie- Skłodowskiej, Lublin.
- Garbowska S. 2008. *Sądy konstytucyjne w wybranych państwach europejskich*. Wydawnictwo Uniwersytetu Rzeszowskiego, Rzeszów.
- Jagielski M., 2000, *Prezydent USA jako Szef Administracji*, Kantor Wydawniczy Zakamycze.
- Konstytucja Rzeczypospolitej Polskiej z dnia 2 kwietnia 1997 r.*, Dz.U. 1997 nr 78 poz. 483 [http://www.wso.wroc.pl/images/pliki/wpikbnzn2012zn1201201wojciszko%20\(1\).pdf](http://www.wso.wroc.pl/images/pliki/wpikbnzn2012zn1201201wojciszko%20(1).pdf), (dostęp 14.03.2019).
- Kręcisz W. 2002. *Republika Litewska*, [w:] Gdulewicz E., *Ustroje Państw Współczesnych 2*, Wydawnictwo Uniwersytetu Marii Curie- Skłodowskiej, Lublin.
- Lis- Staranowicz D. 2012. *Legitimizacja sądowej kontroli prawa w Stanach Zjednoczonych Ameryki*. Wydawnictwo Uniwersytetu Warmińsko- Mazurskiego, Olsztyn.
- Ludwikowski R. i Ludwikowska A. 2009. *Wybory prezydenckie w USA na tle porównawczym*, Lexis Nexis, Warszawa.
- Małajny R. M. 2012. *Amerykański prezydenccjalizm*. Wydawnictwo Sejmowe. Warszawa.
- Raźny P. 2011. *Dwa modele odpowiedzialności Głowy Państwa. Analiza na przykładzie amerykańskiego i polskiego systemu politycznego*. [w:] Zych R., *Wybory i pozycja ustrojowa prezydenta w wybranych państwach świata*, Wydawnictwo Naukowe Uniwersytetu Mikołaja Kopernika, Toruń.

- Repozytorium Uniwersytetu Rzeszowskiego, <https://repozytorium.ur.edu.pl/bitstream/handle/item/2553/> (dostęp 14.03.2019).
- Sarnecki P. 2000. *Prezydent Rzeczypospolitej Polskiej, Komentarz do przypisów*, Kantor Wydawniczy Zakamycze.
- Sarnecki P. 2013. *Ustroje Konstytucyjne Państw Współczesnych*, Wolters Kluwer, Warszawa.
- Sarnecki P. 2008. *Ustroje konstytucyjne państw współczesnych.*, Wolters Kluwer, Warszawa.
- Skrzydło W. 2002. *Ustrój polityczny RP w świetle Konstytucji z 1997 roku.*, Kantor Wydawniczy Zakamycze.
- Strona Internetowa Gdańskiej Wyższej Szkoły Humanistycznej, http://www.gwsh.gda.pl/uploads/oryginal/2/3/ffc51_201-217Sokolowski.pdf (dostęp 15.03.2019).
- Strona internetowa Sejmu RP, <http://libr.sejm.gov.pl/tek01/txt/konst/usa.html>, (dostęp 14.03.2019).
- Strona internetowa Uniwersytetu Gdańskiego, https://prawo.ug.edu.pl/sites/default/files/_nodes/strona-pia/33461/files/55_statys_prezydenta_rp.pdf (dostęp 14.03.2019).
- Strona internetowa Wydawnictwa Uniwersytetu Warmińsko- Mazurskiego w Olsztynie, <http://wydawnictwo.uwm.edu.pl/uploads/documents/czytelnia/emonografie/Dabrowski.pdf> (dostęp 15.03.2019).
- Szczurowski B. 2016. *Prezydent Rzeczypospolitej Polskiej jako organ czuwający nad przestrzeganiem konstytucji*, Wydawnictwo Sejmowe, Warszawa.
- Szymanek J. 2009. *Arbitraż polityczny głowy państwa.*, Dom Wydawniczy ELIPSA, Warszawa.
- Winczorek P. 2000. *Komentarz do Konstytucji Rzeczypospolitej Polskiej z dnia 2 kwietnia 1997 r.* Liber, Warszawa.
- Zakrzewski W. 2002. *Ustrój Stanów Zjednoczonych Ameryki* [w] Skrzydło W. *Ustroje Państw Współczesnych*, Wydawnictwo Uniwersytetu Marii Curie- Skłodowskiej, Lublin.

Priorytety programowe kandydatów na urząd Prezydenta Francji w 2017 roku

Program priorities of candidates for the office of the President of France in 2017

Bartłomiej Maciąg

Uniwersytet Warmińsko-Mazurski
Wydział Humanistyczny
Studenckie Koło Naukowe Stosunków Międzynarodowych „Inter Gentes”
Opiekun: dr Paweł Pietnoczka

Abstract

The aim of this article was analysis of last presidential election in France that took place in 2017 as well as program priorities of candidates contesting for office of the president. In the introduction the basic information about France was presented – geography, history, political system and events that took place just before the election. Next, the results has been shown together with description of presidential candidates. In the ending part results have been presented that took place after presidential elections. The research method was content analysis.

Keywords: presidential election, France, election in 2017

Wstęp

Republika Francuska to jedno z największych europejskich państw, której część metropolitarna znajduje się w Europie Zachodniej jak również posiadająca terytoria zamorskie znajdujące się na innych kontynentach. Jest zaliczana do grupy państw najbardziej wpływowych pod względem ekonomicznym – G7. Posiada znaczącą siłę militarną jak również jest trzecim krajem pod względem arsenału nuklearnego. Jest współzałożycielem Europejskiej Wspólnoty Węgla i Stali, która dała początek Unii Europejskiej. Pełni funkcję stałego członka w Radzie Bezpieczeństwa Organizacji Narodów Zjednoczonych. Aktywne działania w polityce międzynarodowej spowodowały, iż Francja jest członkiem innych liczących się na arenie międzynarodowej organizacji takich jak Rada Europy, Międzynarodowy Fundusz Walutowy czy Organizacja Współpracy Gospodarczej i Rozwoju (*Systemy ustrojowe państw współczesnych* 2012). 24 sierpnia 1949 wraz z 11 innymi państwami założyła Organizację Traktatu Północnoatlantyckiego (Kupiecki 2016). Z powodu wielkich ewolucji form polityczno-ustrojowych, Francja nazywana jest laboratorium form ustrojowych (*Współczesne systemy polityczne* 2007). Obecnie we Francji funkcjonuje konstytucja V Republiki, której głównym pomysłodawcą był jeden z przywódców alianckich podczas II Wojny Światowej generał Charles de Gaulle. Głównym założeniem nowej konstytucji przyjętej przez naród

francuski 28 września 1958 r. w referendum konstytucyjnym było wzmocnienie roli władzy wykonawczej, w ramach której szczególną rolę miała odgrywać głowa państwa. Według Konstytucji V Republiki, prezydent stał się rzeczywistym szefem egzekutywy, przewodniczącym posiedzeniom rządu i podpisującym akty prawne podejmowane przez rząd. Prezydent otrzymał silną pozycję ustrojowo-polityczną, jest on wybierany w wyborach powszechnych i bezpośrednich na pierwotnie 7 letnią kadencję, lecz w wyniku nowelizacji z 2001 r. została ona skrócona do 5 lat. W historii V Republiki urząd prezydenta piastowali: Charles de Gaulle (1958-1969), Georges Pompidou (1969-1974), Valéry Giscard d'Estaing (1974-1981), François Mitterand (1981-1988 i 1988-1995), Jacques Chirac (1995-2002 i 2002-2007), Nicolas Sarkozy (2007-2012), François Hollande (2012-2017) oraz Emmanuel Macron (2017-).

Wybory prezydenckie we Francji w 2017 r. odbyły się w niedzielę 23 kwietnia, a druga tura odbyła się dwa tygodnie później 7 maja. François Hollande stał się pierwszym prezydentem w powojennej historii Francji nieubiegającym się o ponowny mandat (www.pism.pl (dostęp 04.05.2018)). W pierwszej turze prezentowało się jedenastu kandydatów, do drugiej zostało wyłonionych dwóch: Emmanuel Macron i Marine Le Pen. Nowym prezydentem został Macron zdobywając 66,1% poparcia przy 33,9% poparciu dla Le Pen. Frekwencja wyborcza w pierwszej turze wyniosła 76,2% a w drugiej 74,5% (www.elections.interieur.gouv.fr).

Celem artykułu jest wyszczególnienie priorytetów programowych kandydatów na urząd Prezydenta Republiki Francuskiej podczas wyborów prezydenckich w 2017 roku. Aby osiągnąć cel dokonałem analizy programów wyborczych poszczególnych kandydatów.

Postulaty programowe kandydatów lewicowych

Lewica była reprezentowana przez czterech kandydatów z czego największym poparciem cieszył się Jean-Luc Mélenchon. Lider Niepokornej Francji, który początkowo sympatyzował z ugrupowaniami komunistycznymi i trockistowskimi, później związał się z Partią Socjalistyczną. W 2016 r. utworzył koalicję polityczną pod nazwą Niepokorna Francja, zrzeszając szeroko pojętą lewicę (www.fakty.interia.pl (dostęp 09.05.2018)). Głównym hasłem oraz postulatem J.-L. Mélenchona było utworzenie VI Republiki. Hasła w sferze gospodarki to „walka z oligarchią”, która według NF „bezwstydnie grabi majątek publiczny”. W tym celu Mélenchon chciał utworzyć specjalną komisję weryfikacyjną by podsumować wszystkie prywatyzacje i przysługi fiskalne uzgodnione w ciągu ostatnich trzech dekad. Postulaty odnośnie bezpieczeństwa wewnętrznego opierały się głównie na budowie i usprawnieniu posterunków policji, likwidacja służb specjalnych BAC czy nawołanie parlamentu by Francja

wyszła ze stanu wyjątkowego. Mélenchon jest zwolennikiem prowadzenia z Wielką Brytanią negocjacji w sprawach Brexitu bez próby zemsty czy kary na Londynie. Postulaty kandydata koalicji lewicy było ponowne pełne wyjście z NATO, które jak twierdzi „jest już nie potrzebne, gdyż dawny wróg Stanów Zjednoczonych, Związek Radziecki, przestał istnieć”. W celu utrzymania bezpieczeństwa wewnętrznego, proponuje on zakończenie prywatyzacji sektora militarnego oraz zawarcie nowych kontraktów na sprzęt wojskowy.

Reprezentantem Partii Socjalistycznej był Benoît Hamon mający doświadczenie polityczne dzięki pracy jako minister edukacji oraz doradca ministra ds. zatrudnienia i solidarności (www.francetvinfo.fr (dostęp 09.05.2018)). Główne hasła wyborcze Hamona opierały się gospodarce i prawach pracownika takie jak „finansowanie nowych miejsc pracy w zakresie badań i rozwoju” czy „opodatkowanie robotów w fabrykach by za nie stworzyć nowe miejsca pracy dla obywateli”, a w dodatku był za powiększeniem wypłaty minimalnej. By zabezpieczyć obronność państwa i pozycję na arenie międzynarodowej Hamon chce utrzymać bazy wojskowe poza granicami Francji i być dalej w posiadaniu broni jądrowej. Zamierza również zwiększyć finansowanie szkoleń wojskowych oraz zakup najnowocześniejszego sprzętu oraz nie widzi sensu aby Francja wychodziła z NATO gdyż wrogiem świata zachodniego jest Rosja (www.lemonde.fr (dostęp 09.05.2018)).

Nathalie Arthaud reprezentowała partię trockistowską o nazwie Walka Robotnicza. Jej główne postulaty opierały się na zwiększeniu polityki socjalnej i zrównoważeniu szans dla wszystkich obywateli Republiki. Jednym z najbardziej kontrowersyjnych poglądów kandydatki lewicy jest utworzenie socjalistycznego państwa europejskiego na wzór Związku Radzieckiego, który stowarzyszałby wszystkie państwa członkowskie UE i byłby przeciwwąga dla „kapitalistycznych” Stanów Zjednoczonych. W sferze polityki migracyjnej chciała całkowitego usunięcia granic i pozwolenia na swobodny przepływ migrantów w ramach państw członkowskich Unii Europejskiej (www.lemonde.fr (dostęp 04.05.2018)).

Ostatnim kandydatem uznającym wartości lewicowe jest Philippe Poutou, mechanik w fabryce Forda jak również silnie zaangażowany związkowiec. Kandydat kieruje się głównie potrzebami najuboższych i najbardziej potrzebujących. Jego główne postulaty opierają się na zwiększeniu polityki socjalnej w kraju jego głównym pomysłem na poprawę życia we Francji jest nacjonalizacja głównych sektorów gospodarczych. Innym ważnym hasłem wyborczym była redukcja wynagrodzeń dla posiadaczy fabryk i wielkich przedsiębiorstw, które jak on twierdzi są nieuczciwe wobec pracowników. Jego zmiany w polityce zagranicznej opierałyby się o zniesieniu umów o wolnym handlu w tym te, które są zapisane wewnątrz Unii

Europejskiej, ujednoczenie polityki socjalnej oraz ścisła kontrola kapitału w całej wspólnocie europejskiej (www.lemonde.fr (dostęp 09.05.2018)).

Postulaty programowe kandydatów centrowych

W elekcjach prezydenckich we Francji w 2017 roku było dwóch kandydatów, którzy reprezentowali ugrupowania centrowe. Emmanuel Macron cieszył się największym poparciem społeczeństwa a sondaże przedwyborcze dawały mu największe szanse na osiągnięcie sukcesu w wyborach. Ten polityk w latach 2006-2009 był członkiem Partii Socjalistycznej, w 2007r. został zastępcą referenta komisji zajmującej się kwestią wzrostu gospodarczego Francji. Przez dwa lata był ministrem gospodarki, przemysłu i cyfryzacji Francji (lata 2014-2016) a 6 kwietnia 2016 r. utworzył własny ruch polityczny – *En Marche!* (www.lemonde.fr (dostęp 09.05.2018)). Macron wystartował z interesującymi obietnicami wyborczymi z zakresu gospodarki. Jedną z nich było zwiększenie siły nabywczej osób pracujących, obniżając płacone przez nich składki by w ten sposób uzyskać wzrost zarobków o około 500 euro rocznie. Obywatele, którzy zarabiają minimalną krajową pensję otrzymają dodatkowo od 80 do 100 euro miesięcznie oraz wprowadzenie 5-letniego planu inwestycyjnego o wysokości 50 milionów euro na rozwój, cyfryzację i urbanizację. W kwestii edukacji kandydat EM chciał by edukacja od najmłodszych lat była zindywidualizowana dla każdego ucznia. Pomóc w tym celu miałyby rozwijanie mediów cyfrowych i zmiana praktyki nauczania. Dla studentów zapowiedział chęć zwiększenia współpracy między uczelniami i ułatwienie przejścia z szkoły średniej na uniwersytet a na koniec powiedział, iż nauczyciele powinni mieć więcej swobody i powinni wychodzić „poza ramy” dotychczasowego nauczania. W kwestii bezpieczeństwa ludzi, kandydat centrum zadeklarował, że zatrudni 10 tysięcy policjantów i żandarmów, którzy wzmocnią system wywiadowczy przeciwko terroryzmowi. Głównym hasłem polityki zagranicznej jest „zbudujemy Europę, która rozwija naszych pracowników i naszą gospodarkę”. Aby to zrealizować, były minister gospodarki zaproponował stworzenie frakcji wewnątrz Unii Europejskiej zrzeszającą tylko państwa, które znajdują się w strefie euro jak również walkę z porozumieniami fiskalnymi między państwami a korporacjami transnarodowymi. „Zbudujemy Europę, która nas broni” to hasło, które ma promować jeden z kolejnych pomysłów Macrona a mianowicie wspólny Europejski Fundusz Obronny i stała Europejską Kwaterę Główną. By zabezpieczyć granice państwa oraz całej wspólnoty europejskiej Macron chce przekazać 2% PKB na politykę obronności. Te pieniądze mają zostać przeznaczone na modernizację transportu lotniczego, armię pancerną a także unowocześnienie marynarki wojennej. Kolejnym

krokiem do zwiększenia bezpieczeństwa jest chęć utworzenia wspólnej unijnej straży granicznej złożonej z funkcjonariuszy z całej Unii (*Programme de E.Macron 2017*).

Jean Lassalle to wieloletni mer w swojej rodzinnej miejscowości Lourdois-Ichère z ugrupowania „*Résistons!*”. J. Lassalle miał swój własny pomysł na gospodarkę a jednym z jego kluczowych postulatów z tej dziedziny była „próba ożywienia handlu i rzemiosła”. Chciał stworzyć środki by zachęcić lokalnych handlarzy i rzemieślników do zarządzania powierzchniami komercyjnymi w centrach miast. Innym postulatem w prawie pracy było zwiększenie kwoty, którą można było dostać za nadgodziny o od 25 do 50 procent. A z powodu swojej przynależności do ziemi, widział również poprawę gospodarki poprzez wymiany międzynarodowe w kręgach rolników. W celu utrzymania bezpieczeństwa narodowego bezpartyjny kandydat centrum obiecał przekazać 12 miliardów na wyjątkową rekrutację 200 tysięcy funkcjonariuszy oraz wprowadzenie systemu alarmowego informującego obywateli o możliwym niebezpieczeństwie poprzez telefonie komórkowe. Według niego najlepszym rozwiązaniem dla obronności Francji byłoby wyjście z NATO i nie zwiększanie budżetu na obronność (*Le programme de J. Lassalle 2017*).

Postulaty programowe kandydatów prawicowych

Zachodzące zmiany społeczne jak również niezadowolenie ze sposobu sprawowania urzędu przez poprzedniego socjalistycznego prezydenta F. Hollanda spowodowało, że kandydaci prawicowi mieli duże poparcie społeczeństwa. Główną pretendentką na urząd prezydenta Francji z ramienia partii prawicowych była Marine Le Pen, kandydatka Frontu Narodowego. Dla przewodniczącej Frontu Narodowego była to druga kampania wyborcza. W 2012 r. zdobyła 17,9% głosów poparcia w pierwszej rundzie. Przed rozpoczęciem kariery politycznej córka znanego polityka francuskiego Jean-Marie Le Pena, która go zastąpiła, obejmując stanowisko lidera Frontu Narodowego w 2011 roku podczas kongresu w Tours. Hasłem przewodnim w programie M. Le Pen odnośnie pracy oraz gospodarki jest utworzenie „nowego patriotycznego modelu na rzecz pracowników”. Pod tym sloganem wyborczym kryją się takie postulaty jak np. ustanowienie planu reindustrializacji w ramach współpracy przemysłu i strategii rządu aby skupić się na realnej gospodarce a nie na spekulacjach finansowych jak również wspieranie francuskich przedsiębiorstw w walce z nieuczciwą konkurencją międzynarodową poprzez ustanowienie inteligentnego protekcjonizmu i powrotu do waluty narodowej, która jest dostosowana do francuskiej gospodarki i jest „dźwignią” dla konkurencyjności. Dla poprawienia codziennego życia francuzów oraz w celu zapewnienia ochrony konsumenta i uczciwej konkurencji, kandydatka prawicy chciała zakazać importu

i sprzedaży produktów z zagranicy, które nie spełniają norm nałożonych przez francuskich producentów. Powinno też się wspierać produkty regionalne dając im etykietę „Wyprodukowano we Francji”. W kwestii edukacji szefowa FN proponowała częściowe uchylene przepisów ustawy Fioraso, które umożliwiają ograniczanie nauczania w języku francuskim na uniwersytetach oraz obciążanie instytucji państwowych, aby znaleźć ofertę stażu dla każdego studenta co doprowadziłoby do „prawdziwej sprawiedliwości społecznej”. Szefowa FN dała się poznać podczas kampanii jako osoba sceptycznie nastawiona do Unii Europejskiej. W swoim programie postulowała za wyjściem z unii monetarnej przywracając franki francuskie oraz wprowadzenie „inteligentnego protekcjonizmu”, na który UE nie miałyby wpływu. Chciała również aby obywatele Republiki opowiedzieli się w referendum czy dalej chcą pozostać w Unii. W kwestii wojskowej pani Le Pen opowiadała się za wyjściem z zintegrowanego dowództwa w NATO tak aby Francja nie musiała brać udziału w wojnach, „które nie są jej” (*Les 144 engagements présidentiels 2017*).

Drugim bardzo wpływowym kandydatem na prawicy był François Fillon, wieloletni polityk pełniący funkcje publiczne od 1976 roku. W 2016 r. F. Fillon wziął udział w prawyborach partii centroprawicowych w których pokonał A. Juppé i N. Sarkozy’ego. W styczniu 2017 r. podczas kampanii prezydenckiej czasopismo „Le Canard Enchaîné” zarzuciło byłemu premierowi, że zatrudniał swoją żonę na podstawie fikcyjnej umowy o pracę przez co jego poparcie w sondażach zaczęło spadać. Główne postulaty F. Fillona opierały się na reformach prawa pracy i zwiększeniu zatrudnienia poprzez ułatwienia procedur dla pracowników jak również pracodawców. Jednym z głównych haseł głoszonych w programie wyborczym jest ułatwienie rekrutacji w małych firmach poprzez reformy umów o pracę. W tym celu kandydat proponował również przebudowę i uproszczenie kodeksu pracy, poprzez rozróżnienie podstawowych standardów społecznych, ułatwienie zatrudnienia w małych firmach oraz umożliwienie korzystania z referendum w firmie z inicjatywy menadżera firmy. F. Fillon w swoim programie poświęcił cały podrozdział bezpieczeństwu. Fillon nie opowiadał się za tym by Turcja stała się członkiem Unii Europejskiej oraz po raz kolejny przejrzałby umowę nuklearną podpisaną z Iranem tak aby respektował on jej zapisy. „Niezależność i suwerenność Francji oraz jej zdolność do obrony jej obywateli ma polegać wyłącznie na siłach zbrojnych”. Od tych słów Fillon rozpoczyna podrozdział poświęcony obronie kraju. Postulował potrzebę zmiany oraz unowocześnienia programów strategicznych, przeznaczenia 2% PKB na zbrojenia oraz restauracje i modernizacje broni nuklearnej. Nowa armia francuska miałyby korzystać tylko z francuskiego sprzętu zbudowanego w francuskich fabrykach przy użyciu nowoczesnych technologii (*Mon projet pour la France 2017*).

Nicolas Dupont-Aignan to wieloletni samorządowiec związany z merostwem Yerres. Jako kandydat prawicowy stawia na rozwój gospodarki narodowej. Jednym z jego głównych postulatów było wprowadzenie obowiązkowych etykiet informujących konsumenta o fakcie, że dany produkt pochodzi z Francji. Odnośnie dyplomacji szef ugrupowania Powstań Francjo stwierdził, iż potrzebna jest zmiana wizerunkowa Republiki poza jej granicami. W tym celu chciał zmienić ambasadorów w kluczowych placówkach jak np. w Waszyngtonie. Jego zdaniem również w interesie Paryża leży utrzymywanie więzi z Quebeciem i wzmacnianie wspólnej pozycji gospodarczej, kulturowej i oświatowej (*Debut la France* 2017).

François Asselineau wzbudził wielkie zaskoczenie z powodu zdobycia wymaganych podpisów do startowania na urząd prezydenta. Jako zadeklarowany eurosceptyk jego główne postulaty kampanii wyborczej opierały się na przeciwstawianiu się unijnemu prawu. Jednym z takich postulatów było przywrócenie Bankowi Francji roli finansowania władz państwowych i samorządowych co oznaczałoby uchylenie art. 123 traktatu o funkcjonowaniu Unii Europejskiej. Innym pokazem nieposłuszeństwa byłoby uchylenie art. 63 o funkcjonowaniu Unii Europejskiej poprzez przywrócenie kontroli przepływu kapitału i wyeliminowanie agencji ratingowych, które według kandydata prawicy odbierają suwerenność gospodarce. Największe kontrowersje wywołały jego plany polityki zagranicznej. Pierwszym punktem usamodzielnienia się jest odrzucenie waluty euro i przywrócenie franków francuskich, drugim zaś przeprowadzenie referendum o to czy Francja ma pozostać w Unii Europejskiej. Innym jego celem jest przeniesienie siedziby UNESCO do Strasbourga oraz zerwanie przez Paryż stosunków międzynarodowych z Katarrem oraz Arabią Saudyjską (*Liberation Nationale* 2017).

Podsumowanie

Podsumowując, wybory prezydenckie we Francji wygrał w II turze Emmanuel Macron z poparciem 66,06% wyborców. Jego kontrkandydatka Marine Le Pen, liderka skrajnie prawicowego Frontu Narodowego (FN), uzyskała 33,94% głosów. Frekwencja wyborcza w drugiej turze wyniosła 74%. Jak twierdzą francuskie media przewodniczący *En Marche!* przekonał francuzów wizją głębokich zmian w gospodarce, które mają na celu przezwycięzenie długoletniej stagnacji kraju. Oprócz reform gospodarczych, swoich wyborców przyciągnął programem „silnej Francji w silnej Europie”, dzięki której procesy integracyjne w Europie miałyby się pogłębiać. Jak również jak twierdzi prasa francuska wiele głosów Macrona to tak na naprawę głosy sprzeciwu wobec radykalizmowi Le Pen a nie koniecznie głosy wsparcia dla jego idei. Tuż przed wyborami poparcie dla kandydata EM! mógł zwiększyć

atak hakerów, interpretowany przez wielu ekspertów jako sterowana z zewnątrz próba ingerencji w przebieg wyborów (www.theguardian.com (dostęp 03.06.2018)). A dlaczego przegrała Le Pen? Wielu wyborców nieprzychylnie patrzy na plan gospodarczy zaproponowany przez szefową FN, nie popierali strategii protekcjonizmu, renacjonalizacji, odejścia od integracji europejskiej a w ponad 70% sprzeciwiają się powrotowi do franka (www.lefigaro.fr (dostęp 03.06.2018)). Innym powodem do porażki była nieudolna próba „przyciągnięcia do siebie” wyborców Mélenchona, którzy albo za głosem swojego kandydata oddali głos na Macrona albo nie głosowali w ogóle. Kolejną przyczyną przegranej było zwycięstwo lidera EM! w debacie telewizyjnej, w której Le Pen zachowywała się konfrontacyjnie a jej argumentacja była nie spójna (www.aucharbon-live.esj-lille.fr (dostęp 03.06.2018)). Główne priorytety programowe to rozwój i umocnienie gospodarki francuskiej jak również dbanie o bezpieczeństwo państwa. Wszyscy kandydaci zgadzali się co do tego, że Francja musi odgrywać kluczową rolę w polityce międzynarodowej. To co ich różniło to podejście do polityki zagranicznej i obronnej co było spowodowane przekonaniem politycznymi.

Literatura

- Bożyk S., Grzybowski M. 2012. *Systemy ustrojowe państw współczesnych*. Wyd. Temida 2, Warszawa.
- Debout la France*, <http://www.debout-la-republique.fr> (dostęp 31.05.18).
- Election présidentielle*, <http://elections.interieur.gouv.fr/presidentielle-2017/FE.html> (dostęp 04.05.2018).
- Emmanuel Macron's campaign hacked on eve of French election*, <https://www.theguardian.com/world/2017/may/06/emmanuel-macron-targeted-by-hackers-on-eve-of-french-election> (dostęp 03.06.18).
- Francois Hollande przejdzie do historii francuskiej polityki*, <http://www.pism.pl/PISM-w-mediach/Wywiady/Francois-Hollande-przejdzie-do-historii-francuskiej-polityki-Lukasz-Jurczyszyn-dla-PR24> (dostęp 04.05.2018).
- Kupiecki R., 2016, *Organizacja Traktatu Północnoatlantyckiego*. Wyd Legra, Warszawa.
- L'Avenir en commun*, dostęp <https://avenirencommun.fr/> (dostęp 28.02.2019).
- La biographie de François Asselineau*, <https://www.lemonde.fr/personnalite/francois-asselineau/biographie/> (dostęp 31.05.18).
- La programme de N. Arthaud pour la présidentielle 2017*, https://www.lexpress.fr/actualite/politique/elections/programme-nathalie-arthaud-presidentielle-2017_1896574.html (dostęp 04.05.2018).
- La programme de P. Poutou pour la présidentielle 2017*, https://www.lexpress.fr/actualite/politique/elections/programme-philippe-poutou-presidentielle-2017_1896860.html (dostęp 09.05.18).

- Le biographie de E. Macron*, <http://www.lemonde.fr/personnalite/emmanuel-macron/programme/> (dostęp 09.05.18).
- Le biographie de Marine Le Pen*, <https://www.lemonde.fr/personnalite/marine-le-pen/biographie/> (dostęp 01.06.18).
- Le Programme de B. Hamon*, <http://www.lemonde.fr/personnalite/benoit-hamon/programme/> (dostęp 09.05.18).
- Le programme de J. Lassalle*, <http://www.lemonde.fr/personnalite/jean-lassalle/programme/> (dostęp 09.05.18).
- Les 144 engagements présidentiels*, <https://rassemblementnational.fr/le-projet-de-marine-le-pen/> (dostęp 28.02.2019).
- Mon projet pour la France*, <https://www.slideshare.net/lesechos2/presidentielle-2017-le-projet-de-francois-fillon> (dostęp 28.02.2019).
- Pourquoi Marine Le Pen a-t-elle perdu?*, <http://aucharbon-live.esj-lille.fr/2017/05/07/marine-pen-a-t-perdu/> (dostęp 03.06.18).
- Presidentielle 2017*, https://www.lemonde.fr/election-presidentielle-2017/article/2017/04/23/emmanuel-macron-et-marine-le-pen-qualifies-pour-le-second-tour-selon-les-premier-estimations_5115951_4854003.html (dostęp 03.06.18).
- Programme de E. Macron*, <https://en-marche.fr/emmanuel-macron/le-programme> (dostęp 28.02.19).
- Rewolucjonista Jean-Luc Melenchon*, <http://fakty.interia.pl/raporty/raport-wybory-prezydenckie-francja-2017/analizy-i-komentarze/news-francja-rewolucjonista-jean-luc-melenchon,nId,2375508> (dostęp 09.05.18).
- Sapin aux Finances*, https://www.francetvinfo.fr/politique/remaniement/gouvernement-valls/a-l-economie-cazeneuve-a-l-interieur-royal-a-l-ecologie-decouvrez-le-nouveau-gouvernement_566961.html, (dostęp 09.05.18).
- Sondage: les Français ne veulent pas quitter l'Europe*, <http://www.lefigaro.fr/politique/2016/06/28/01002-20160628ARTFIG00305-sondage-les-francais-ne-veulent-pas-quitter-l-europe.php>, (dostęp 03.06.18).
- Żmigrodzki M., Dziemidok-Olszewska B., 2007, *Współczesne systemy polityczne*. Wydawnictwo Naukowe PWN, Warszawa.

Ocena porównawcza kondycji finansowej klubów Ekstraklasy na tle lig zagranicznych

Comparative assessment of the financial condition of Ekstraklasa clubs against the background of foreign leagues

Lucyna Szulc

Uniwersytet Warmińsko-Mazurski w Olsztynie
Wydział Nauk Ekonomicznych
Koło Naukowe Finanse i Zarządzanie w Sporcie
Opiekun: dr inż. Artur Wyszyński

Abstract

The aim of this article is to make a comparative assessment of the financial condition of Ekstraklasa clubs against the background of foreign leagues, which was carried out based on the analysis of the Deloitte report. Data was obtained from the clubs' financial statements for 2017.

The financial situation of Polish Ekstraklasa football clubs is changing year by year. It is verified by the presence of Polish teams in the qualifying rounds of the European League, making numerous foreign transfers or participation in the Champions League. The Ekstraklasa revenue structure consists of revenues from the match day, revenues resulting from broadcasting rights and commercial revenues.

Financial condition of Polish clubs Lotto Ekstraklasa in 2017 is comparable to the growing European foreign leagues. The amount of income earned in foreign leagues depends on, among others changes in the system of games, or won victories in the league football games.

Keywords: football clubs, financial condition, foreign leagues

Wstęp

Ekstraklasa S.A. jest spółką akcyjną, która została założona 14 czerwca 2005 r. wskutek podpisania umowy pomiędzy polskimi klubami piłkarskimi, które grały w pierwszej lidze a Polskim Związkiem Piłki Nożnej (PZPN). Zgodnie z art. 29 ust. 1 ustawy o kulturze fizycznej sportowa spółka akcyjna została uznana za jedyną formę prawną dającą możliwość klubowi sportowemu działania w zakresie sportu profesjonalnego (Szwarc 2000). Sportową spółkę akcyjną definiuje się jako „osobny podtyp spółki akcyjnej”. Ustawodawca zaakceptował i wprowadził formę sportowej spółki akcyjnej w celu lepszego zarządzania klubami sportowymi w zakresie organizacyjno-finansowym. Działania te miały ułatwić funkcjonowanie i rywalizację z klubami piłkarskimi na arenie międzynarodowej (Kaliński i Koszowski 2011). Do głównych celów spółek należy dążenie do rozwoju rozgrywek Ekstraklasy poprzez promocję ligi, realizowanie działań w zakresie kultury fizycznej a przede wszystkim podnoszenie poziomu piłki nożnej w polskich klubach. Cele te są realizowane poprzez

organizowanie spotkań w zakresie działalności szkoleniowej oraz prowadzenie akcji promocyjnych i reklamowych. Z kolei do najważniejszych zadań Ekstraklasy S.A. należy popularyzowanie rozgrywek, sprzedaż praw mediowych oraz „scenzuralizowanych praw marketingowych” (*Podręcznik Ekstraklasy...* 2018).

Polskie kluby piłkarskie muszą przestrzegać regulaminu rozgrywek piłkarskich o mistrzostwo ekstraklasy. W Rozgrywkach Piłkarskich o Mistrzostwo Ekstraklasy („Rozgrywki Ekstraklasy”) bierze udział 16 klubów w jednej grupie, które zakwalifikowały się na podstawie uzyskanych wyników Rozgrywek Ekstraklasy i I ligi sezonu poprzedniego. Zgodnie z art. 2 uchwały nr VI/87 z dnia 16 czerwca 2017 roku Zarządu PZPN dotyczącej licencji i wymogów prawnych:

- W Rozgrywkach Ekstraklasy nie mogą występować kluby, które decyzją właściwych organów PZPN nie otrzymały licencji na występowanie w tych rozgrywkach w danym sezonie lub nie spełniają wymogów, określonych w art. 15 ustawy o sporcie.
- Zasady przyznawania licencji klubom występującym w Rozgrywkach Ekstraklasy reguluje odrębna uchwała Zarządu PZPN.
- W sytuacji gdy drużyna klubu decyzją właściwych organów PZPN nie otrzyma licencji na występowanie w Rozgrywkach Ekstraklasy albo nie przystąpi do tych rozgrywek w danym sezonie, wówczas zastosowanie mają postanowienia odrębnych uchwał PZPN.

Kluby piłkarskie grające w Ekstraklasie, pierwszej i drugiej lidze muszą spełniać kryteria licencyjne wyznaczone przez Komisję Licencyjną Polskiego Związku Piłki Nożnej. Wyróżnia się m.in. kryteria prawne, sportowe, infrastrukturalne, personalno-administracyjne. Najważniejsze dla klubów są kryteria finansowe mające na celu utrzymanie stabilności finansowej i płynności klubu. W sytuacji, gdy nie zostaną one spełnione, klub może zostać ukarany poprzez nałożenie kar finansowych, odjęcie punktów jak również istnieje możliwość spadku drużyny do niższej ligi (*Podręcznik Licencyjny...* 2018). Informacje dotyczące sytuacji finansowej klubów Ekstraklasy, działalności reklamowo-sponsoringowej, pozycji zajmowanej w rankingu sportowym corocznie są opracowywane i publikowane w raportach „Ekstraklasa piłkarskiego biznesu” i „Piłkarska liga finansowa” (Wyszyński 2017).

Cel i metoda

Celem niniejszego artykułu jest dokonanie oceny porównawczej kondycji finansowej klubów Ekstraklasy na tle lig zagranicznych w oparciu o analizę raportu prasowego Deloitte oraz „Piłkarska liga finansowa- rok 2017”. Raport powstał dzięki współpracy z PZPN, Pierwszą Ligą Piłkarską oraz klubami Ekstraklasy. Sprawozdanie przedstawia przychody klubów

piłkarskich uczestniczących w rozgrywkach 1 Ligi w sezonie 2017/2018 za rok kalendarzowy 2017. Zbadano również zależność pomiędzy wartością osiągniętych przychodów oraz łączną wartością rynkową klubów a zajęтым miejscem w rankingu Ekstraklasy w 2017 r. za pomocą współczynnika korelacji liniowej Pearsona. Materiałem badawczym były dane wtórne (m.in. przychody pochodzące z działalności sportowej będące źródłem budowania wartości klubu). Uwzględniono podział przychodów na przychody z dnia meczu, przychody wynikające z praw do transmisji oraz przychody komercyjne. Nie uwzględniono wartości przychodów z tytułu transferów i wypożyczania piłkarzy ze względu na to, iż przychody te nie budują wartości klubu (Deloitte 2017).

W artykule zastosowano metodę analizy treści. Zostały przeanalizowane komunikaty tekstowe. Część teoretyczna artykułu została przedstawiona na podstawie literatury przedmiotu, artykułów sportowych, podręcznika licencyjnego i sprawozdań. Analiza danych wtórnych dotycząca wyników finansowych klubów sportowych pochodziła ze strony Deloitte.

Wyniki badań

Kondycja finansowa polskich klubów piłkarskich z roku na rok ulega zmianom, aczkolwiek zauważalny jest trend wzrostowy. Duże znaczenie ma obecność polskich drużyn w rundach kwalifikacyjnych Ligi Europejskiej, dokonywanie rekordowych transferów zagranicznych jak również udział w Lidze Mistrzów. Jak twierdzi Prezes Zarządu Ekstraklasa S.A. „przychody wypracowywane przez kluby Ekstraklasy charakteryzuje trend wzrostowy. Systematycznie rosną wpływy uzyskiwane na rynku krajowym i już pracujemy nad rozwiązaniami, które pozwolą lidze zwiększać przychody w kolejnych latach” (Deloitte 2018). Na strukturę przychodów Ekstraklasy składają się przychody z dnia meczu, przychody wynikające z praw do transmisji oraz przychody komercyjne. W tabeli 1 zestawiono poziom osiągniętych przychodów przez wszystkie kluby Ekstraklasy w latach 2016-2017 oraz obliczono dynamikę zmian.

Legia Warszawa dominuje od 2011 roku pod względem wartości osiągniętych przychodów. Na przestrzeni lat 2016-2017 odnotowano 33% spadek w wyniku braku kwalifikacji drużyny do fazy grupowej Ligi Mistrzów. Drugą pozycję zajął Lech Poznań, który zwiększył wielkość przychodów o 19% na skutek gry w rundach kwalifikacyjnych Ligi Europejskiej oraz walki o mistrzostwo Polski. Spowodowało to zwiększenie przychodów z tytułu dnia meczowego i transmisji. Na trzeciej pozycji uplasowała się Lechia Gdańsk, dla której kluczową rolę odgrywają przychody komercyjne, czyli wpływy reklamowe, sponsoring i sprzedaż gadżetów. Drużyna z Gdańska po raz trzeci z rzędu zajęła miejsce na podium. Może

świadczą to o utrzymywaniu się wartości przychodów na względnie stałym poziomie oraz możliwości dołączenia do dominującej „dwójki” w rankingu: Legii Warszawa i Lecha Poznań. Warto dodać, że największą dynamikę zmian osiągniętych przychodów odnotowano u Jagiellonii Białystok ze względu na udział w rundach kwalifikacyjnych Ligi Europy.

Tabela 1. Ranking łącznych przychodów klubów Ekstraklasy w latach 2016-2017

Miejsce w rankingu w 2017 r.	Klub	Przychody (mln PLN) za 2016 r.	Przychody (mln PLN) za 2017 r.	Dynamika zmian
1	Legia Warszawa	207,42	138,34	67%
2	Lech Poznań	55,08	65,82	119%
3	Lechia Gdańsk	41,52	39,92	96%
4	KGHM Zagłębie Lubin	38,8	37,03	95%
5	Cracovia	35,34	32,16	91%
6	Śląsk Wrocław	19,52	31,75	163%
7	Jagiellonia Białystok	15,41	30,06	195%
8	Pogoń Szczecin	26,89	28,52	106%
9	Piast Gliwice	31,42	28,25	90%
10	Wisła Kraków	29,3	26,58	91%
11	Arka Gdynia	12,93	20,7	160%
12	Korona Kielce	15,67	19,28	123%
13	Górnik Zabrze	nd.	15,97	-
14	Wisła Płock	19,97	14,19	71%
15	Bruk-Bet Termalica Nieciecza*	10,42	13,76	132%
16	Sadencja Nowy Sącz**	nd.	8,06	-

Źródło: Opracowanie własne na podstawie raportu „Finansowa liga piłkarska – rok 2016 i 2017”.

Kolejno zbadano czy istnieje zależność pomiędzy miejscem zajmowanym w rankingu Ekstraklasy przez kluby a poziomem osiągniętych przychodów w 2017 r. W tym celu obliczono współczynnik korelacji liniowej Pearsona określający poziom zależności liniowej między zmiennymi losowymi. Na rysunku 1 przedstawiono zestawienie osiągniętych przychodów przez kluby z miejscem zajmowanym w rankingu.

Współczynnik korelacji liniowej Pearsona wyniósł $r_{xy} = -0,5239$. Oznacza to, że zostaje odrzucona hipoteza zerowa o nieistotności współczynnika oraz przyjęta hipoteza alternatywna świadcząca o tym, że współczynnik korelacji jest istotny. Występuje dobra korelacja ujemna pomiędzy zajmowanym miejscem w rankingu sportowym Ekstraklasy a osiąganym poziomem przychodów przez te kluby.

Rysunek 1. Zależność pomiędzy przychodami a miejscem w rankingu sportowym

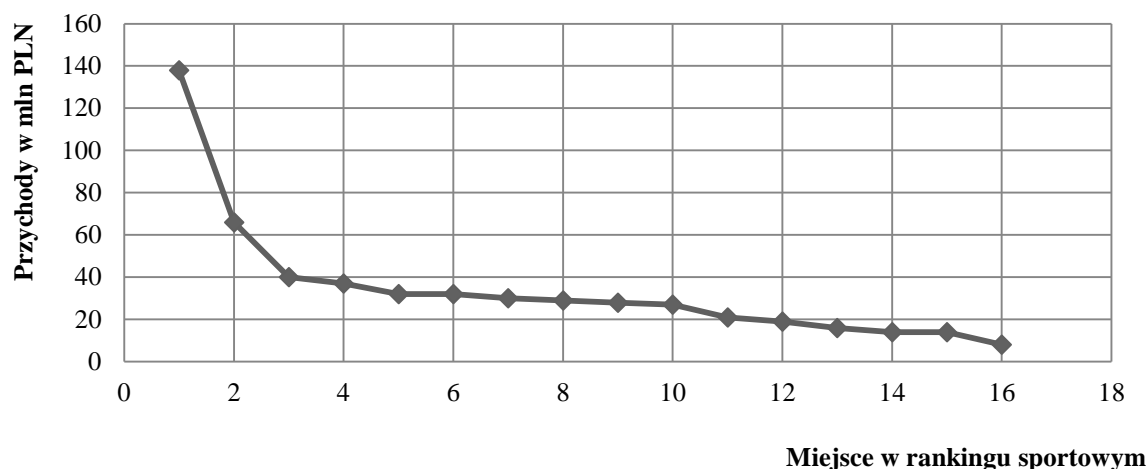

Źródło: Opracowanie własne na podstawie danych z raportu finansowego Deloitte.

Strukturę przychodów można podzielić na 3 grupy: z dnia meczu (wpływy ze sprzedaży biletów na widowiska sportowe, karnetów i catering), z transmisji (transmisje radiowe, telewizyjne) i komercyjne (reklamy, sprzedaż koszulek, inne przychody komercyjne). Ekstraklasa z wartością przychodów równą 129 mln euro w 2017 r. jest porównywalna z europejskimi ligami zagranicznymi np. ligą szkocką, austriacką czy szwedzką. Na rysunku 2 zestawiono przychody polskiej Ekstraklasy z wybranymi europejskimi klubami ligowymi.

Najwyższym poziomem przychodów ogółem w powyższym zestawieniu charakteryzuje się Szwecja. Wynika to z faktu uczestnictwa drużyny Malmö w dwóch edycjach z rzędu w fazie grupowej Ligi Mistrzów oraz IFK Norrköping w eliminacjach do Ligi Mistrzów. Tak duży odsetek przychodów komercyjnych w przypadku Austrii wynika z awansu Suckes Rapidu Wiedeń do 1/16 Ligi Europejskiej zwiększając w ten sposób przychody w dziewięciu drużynach ligi austriackiej o blisko 25%. Sukces jednej drużyny przekłada się na poprawę kondycji finansowej całej ligi. W lidze szkockiej dominuje drużyna Celticu, która piąty raz z rzędu zajęła pierwsze miejsce w lidze i klub ten dysponuje połową wszystkich przychodów w szkockiej Premiership. Spośród wymienionych lig europejskich Polska ma największy udział w przychodach z transmisji. Stanowią one 34% wszystkich przychodów osiągniętych w 2017 r. Spowodowane to jest wyższymi kontraktami za prawa telewizyjne (2017 rok jest kolejnym analizowanym pełnym rokiem obowiązywania czteroletniej umowy: jesień 2015 – wiosna 2019). Przychody komercyjne i z dnia meczowego na przestrzeni ostatnich lat ulegają wzrostowi osiągając łączną wartość równą 86 mln euro w 2017 r. Należy zwrócić uwagę, iż

polska liga funkcjonuje na zbliżonym poziomie w stosunku do wyżej wymienionych klubów europejskich ze względu na porównywalny poziom osiąganych przychodów, który jest uwarunkowany m.in. uczestnictwem w kwalifikacjach do Ligi Europejskiej czy Ligi Mistrzów. Największym sukcesem polskich klubów był awans Lecha Poznań do 1/16 finału Ligi Europejskiej w sezonie 2010/2011, Wisły Kraków i Legii Warszawa w sezonie 2011/2012 i Legii Warszawa w sezonie 2014/2015. Z kolei w rozgrywkach Ligi Mistrzów najlepszym wynik odnotowano u Legii Warszawa, która awansowała do ćwierćfinału w sezonie 1995/1996 oraz do fazy grupowej w sezonie 2015/2016. Corocznie polskie kluby walczą w rundach kwalifikacyjnych do Ligi Mistrzów (*Historia Polskiej...2018*).

Rysunek 2. Wybrane przychody europejskich klubów ligowych - 2015/16 (mln €)

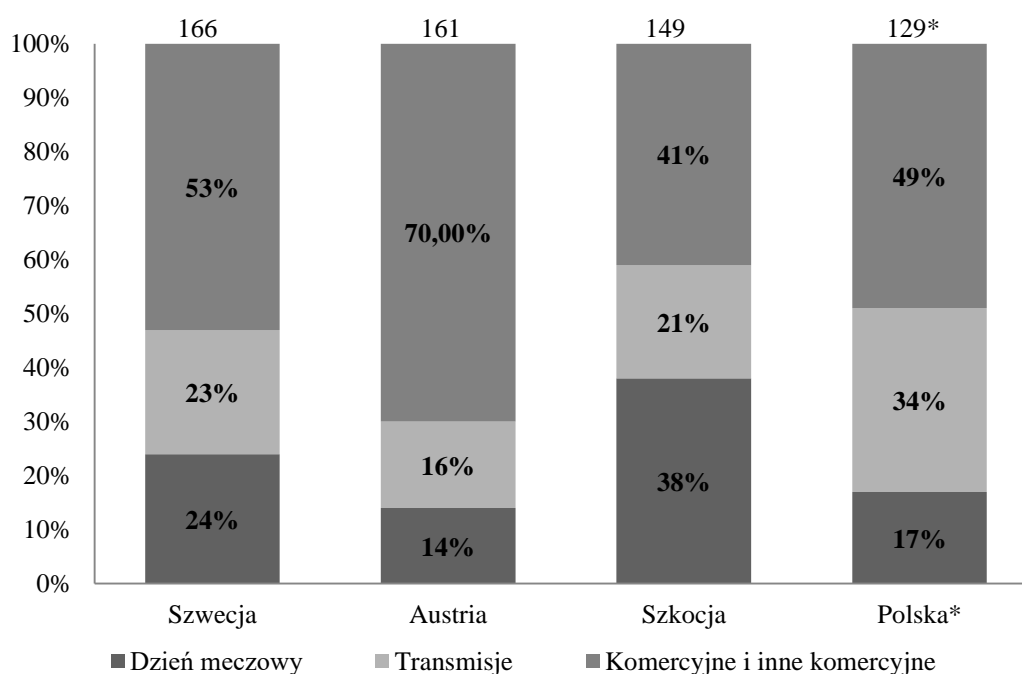

* Dane za rok kalendarzowy 2017

Źródło: Opracowanie własne na podstawie danych z raportu Deloitte.

Wartość klubu wyznaczana jest na podstawie dochodów osiąganych z tytułu praw do transmisji telewizyjnych, przychodów z dnia meczu i transferów. Kluczową rolę odgrywają również sponsorzy. Kluby sportowe należy traktować jako przedsiębiorstwo, które funkcjonuje w specyficznej branży, ponieważ poziom przychodów uzależniony jest od wyników sportowych. W celu oceny wpływu wartości klubu na osiągnięte wyniki sportowe po raz kolejny posłużono się współczynnikiem korelacji liniowej Pearsona. Zbadano zależność pomiędzy

miejszem zajmowanym w rankingu sportowym przez kluby Ekstraklasy a łączną wartością rynkową klubu w sezonie 2017/2018. Dane zestawiono na rysunku 3.

Rysunek 3. Zależność pomiędzy rankingiem sportowym a łączną wartością rynkową klubów

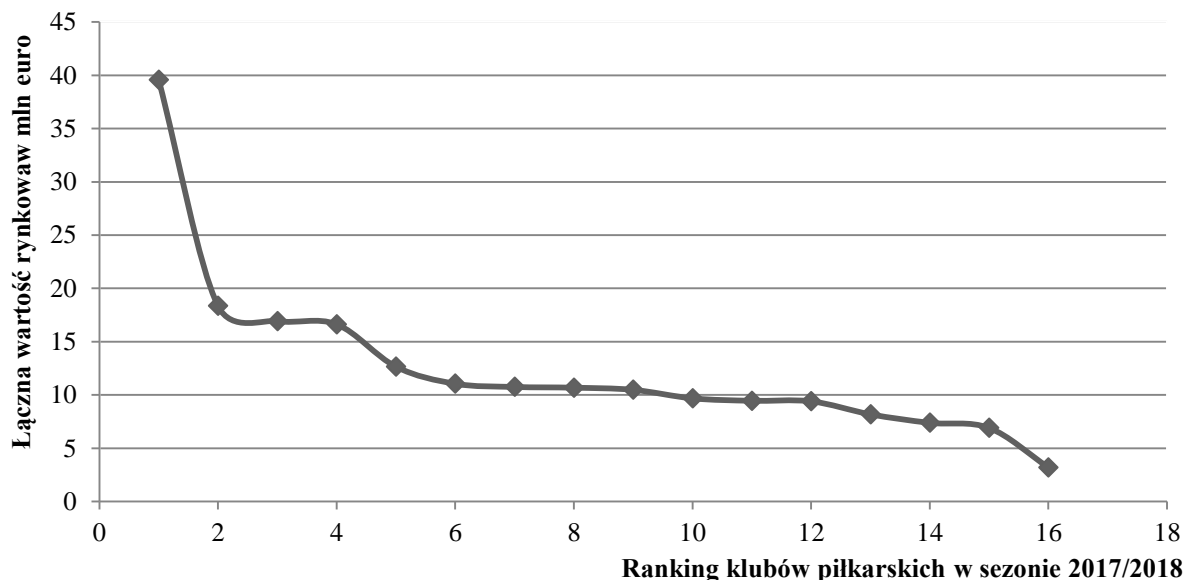

Źródło: Opracowanie własne na podstawie danych z raportu finansowego Deloitte i Transfermarkt.

Współczynnik korelacji liniowej Pearsona wyniósł $r_{xy} = -0,5108$. Zatem zostaje odrzucona hipoteza zerowa o nieistotności współczynnika i przyjęta hipoteza alternatywna wskazująca, że współczynnik korelacji jest istotny. Występuje statystycznie istotna zależność pomiędzy zajmowanym miejscem w rankingu sportowym Ekstraklasy a łączną wartością rynkową klubów. Zależność ta ma również charakter odwrotnie proporcjonalny, czyli na ogół większa wartość rynkowa klubu przekłada się paradoksalnie na niższą jego pozycję na koniec sezonu. Należy wspomnieć, że łączna wartość rynkowa klubów Ekstraklasy jest równa 201 mln euro, Szkocji 225 mln euro, Austrii 294 mln euro i Szwecji 153 mln euro. Oznacza to, iż polska liga funkcjonuje na zbliżonym poziomie pod względem osiągniętych przychodów i wartości rynkowej.

Kolejnym kluczowym elementem w strukturze przychodów ogółem są przychody z transferów krajowych i zagranicznych. Jednakże nie budują one wartości klubu, ponieważ dla jednego klubu są wpływem a dla drugiego kosztem. W 2017 r. odnotowano rekordową wartość przychodów z tytułu transferów w polskiej lidze równą 145,2 mln zł. W tabeli 2 zestawiono top 5 klubów, które pod tym względem uzyskały największe wpływy.

Tabela 2. Kluby o najwyższym poziomie przychodów z tytułu transferów zagranicznych w 2017 r.

Nazwa klubu	Lech Poznań	Legia Warszawa	Lechia Gdańsk	Cracovia	Wisła Kraków
Przychody z transferów zagranicznych w mln PLN	55	34	22	13	10

Zródło: Opracowanie własne na podstawie badań Deloitte.

W powyższym zestawieniu Lech Poznań uzyskał największe wpływy w wysokości 55 mln zł. Klub przyjął strategię transferów zagranicznych młodych zawodników. Jan Bednarek (21 lat) przeszedł do klubu z Anglii, Dawid Kownacki (20 lat) do Włoch, Tomasz Kędziora (23 lata) i Tomasz Kadar (26 lat) na Ukrainę. Na drugim miejscu uplasowała się Legia Warszawa, która przyjęła odmienną strategię transferową. Z klubu odeszli przeważnie zawodnicy zagraniczni m.in. Vadis Odjidja-Ofoe do Olympiacosu (Grecja), Aleksander Prijovic do PAOKu Salonik i Bartosz Bereszyński do Sampdorii. Wartość przychodów z tytułu transferów Lechia Gdańsk osiągnęła na poziomie 22 mln zł. Klub zyskał finansowo głównie na transferze serbskich zawodników: Vanja Milinković-Savić przeszedł do włoskiego Torino, a Aleksandar Kovacevic do norweskiego Haugesund. Największy transfer krajowy Lechia Gdańsk dokonała sprzedając Macieja Makuszewskiego do Lecha Poznań. Cracovia i Wisła Kraków w powyższym zestawieniu odnotowały przychody nieco wyższe niż 10 mln zł. Aczkolwiek największym transferem krajowym może poszczycić się Wisła Kraków sprzedając Krzysztofa Mączyńskiego do Legii Warszawa za 1,7 mln zł.

Kluczową rolę odgrywa również poziom wynagrodzeń będący kosztem ponoszonym przez kluby. W ligach europejskich przyjmuje się, że „optymalny poziom wynagrodzeń w stosunku do przychodów powinien wynosić 60%” (Deloitte 2018). W klubach piłkarskich Ekstraklasy średni poziom wynagrodzeń kształtował się na poziomie 59% w 2016 roku i 64% w 2017 roku. Na przestrzeni tych lat odnotowano 5% wzrost tego wskaźnika. Kluby, których poziom wynagrodzeń kształtował się poniżej optymalnego poziomu to Arka Gdynia, Cracovia i Lech Poznań. Z kolei kluby Legia Warszawa, KGHM Zagłębie Lubin, Śląsk Wrocław, Jagiellonia Białystok i Pogoń Szczecin charakteryzowały się zbliżonym poziomem wynagrodzeń do optymalnego. Najwyższą wartością przewyższającą optymalny poziom wynagrodzeń cechowała się m.in. Wisła Płock. Korona Kielce i Wisła Kraków.

Dyskusja

Ekstraklasa S.A. jest wzorem do naśladowania pod względem organizacyjnym oraz w wyznaczaniu kierunków działania rozwoju lokalnego klubom z Europy Środkowo-

Wschodniej. Polska liga uznawana jest w Europie jako liga dynamiczna i prężnie rozwijająca się ze względu na podejmowanie licznych inicjatyw lokalnych oraz działań innowacyjnych w skali ogólnopolskiej. Projekty jakie realizuje i zamierza wykonać w przyszłości Ekstraklasa S.A. w zakresie popularyzacji piłki nożnej to m.in. wdrożenie procesu sprzedaży praw mediowych, rozgrywki e-sportowe, aplikacja mobilna Ekstraklasy i działania zachęcające dzieci i młodzież do czynnego uprawiania sportu. Poprzez wprowadzenie nowego procesu sprzedaży praw mediowych (telewizyjnych i internetowych) na sezon 2019-2020 przewiduje się zwiększenie wpływów do klubów, co pozwoli polskiej Ekstraklasie uplasować się w TOP10 europejskich lig pod kątem finansowym. Rozgrywki e-sportowe mają na celu pozyskanie młodych sympatyków sportu oraz zachęcenie do czynnego uprawiania sportu. Z kolei osoby posiadające aplikację mobilną mają możliwość oglądania widowisk sportowych na kilku urządzeniach jednocześnie, śledzić wyniki sportowe w Internecie i przeglądać skróty pomeczowe. Fundacja Ekstraklasy przy wsparciu Ministerstwa Sportu i Rekreacji prowadzi również serię spotkań szkoleniowców klubowych z dziećmi na obiektach szesnastu klubów Ekstraklasy. Spotkania te mają na celu zwiększenie popularności aktywności fizycznej wśród najmłodszych (*Piłkarska... 2018*).

Podsumowanie

Podsumowując można stwierdzić, że kondycja finansowa piłkarskich klubów Ekstraklasy pod względem uzyskanych przychodów jak i łącznej wartości rynkowej klubów jest porównywalna z wybranymi europejskimi ligami zagranicznymi (Szwecja, Austria, Szkocja). Spośród wyszczególnionych lig europejskich Polska ma największy udział w przychodach z transmisji. Stanowią one 34% wszystkich przychodów osiągniętych w 2017 r. Spowodowane to jest wyższymi kontraktami za prawa telewizyjne. Ekstraklasa S.A. dominuje pod względem organizacyjnym i wyznacza kierunki rozwoju lokalnego klubom z Europy Środkowo-Wschodniej. Poziom uzyskanych przychodów klubów generowany jest obecnością drużyn w rundach kwalifikacyjnych Ligi Europejskiej, dokonywaniem rekordowych transferów zagranicznych i udziałem w Lidze Mistrzów. Poziom wynagrodzeń w klubach piłkarskich Ekstraklasy znajduje się na optymalnym poziomie na tle lig zagranicznych. Na przestrzeni lat 2016-2017 odnotowano wzrost poziomu wynagrodzeń z 59% do 64% (optymalny poziom wynagrodzeń w Europie - 60%). Zbadano również za pomocą współczynnika korelacji liniowej Pearsona występowanie zależności pomiędzy zajmowanym miejscem w rankingu sportowym a poziomem uzyskanych przychodów i łącznej wartości rynkowej klubów. Stwierdzono statystycznie istotną zależność pomiędzy badanymi

zmiennymi. Z kolei poprzez wprowadzenie nowego procesu sprzedaży praw mediowych (telewizyjnych i internetowych) przewiduje się zwiększenie wpływów do klubów, co pozwoli polskiej Ekstraklasie uplasować się w TOP10 europejskich lig.

Literatura

Deloitte. <https://www2.deloitte.com/> (dostęp 22 lutego 2019 r.).

Deloitte. *Podręcznik Ekstraklasy na sezon 2018/2019*. <http://ekstraklasa.org/> (dostęp 21 lutego 2019 r.).

Historia Polskiej Piłki Nożnej. <http://hppn.pl/> (dostęp 22 lutego 2019 r.).

Kaliński M., Koszowski M. 2011. (red.) *Prawo sportowe i turystyczne – między regulacją a deregulacją*. Wyd. UJ w Krakowie, Kraków.

Podręcznik Licencyjny dla klubów Ekstraklasy sezon 2018/2019. <https://www.pzpn.pl/> (dostęp 21 lutego 2019 r.).

Raport „Piłkarska Liga Finansowa – rok 2017. (dostęp 21 lutego 2019 r.).

Szwarc A.J. (red.) 2000. *Status prawny polskich klubów i związków sportowych*. Wydawnictwo Poznańskie, Poznań.

Uchwała nr VI/87 z dnia 16 czerwca 2017 roku Zarządu Polskiego Związku Piłki Nożnej w sprawie zatwierdzenia Regulaminu Rozgrywek Piłkarskich o Mistrzostwo Ekstraklasy na sezon 2017/2018.

Wyszyński A. 2017. *Sytuacja finansowa klubów Ekstraklasy w ujęciu metody DEA*. *Gospodarka Narodowa* 2 (288): 69-99.